

Design for life.

Professionnels de la cuisine

Edition avril 2014



Bienvenue chez Miele



IMMER BESSER- Toujours mieux

Telle est la devise choisie par nos arrière grands-pères à la fondation de l'entreprise Miele. Pour avoir du succès, il faut se démarquer de la concurrence. Pour cela, seulement deux possibilités : être les meilleurs ou être les moins chers. Ces deux alternatives n'étant pas complémentaires, ils ont choisis d'être les meilleurs. Miele est restée fidèle à cette philosophie depuis plus d'un siècle.

Miele a toujours réussi à maintenir son niveau d'exigence élevé en terme de qualité et d'innovation comme en attestent les nombreuses récompenses reçues au cours des dernières décennies. Mais ce sont surtout les millions de consommateurs satisfaits à travers le monde qui en apportent la plus belle preuve.

Cette satisfaction et surtout la confiance que nous accordent tous nos clients depuis toutes ces années, Miele le doit au respect de ses valeurs et aux objectifs d'excellence qu'elle s'est fixée depuis le début. Cette continuité et cette persévérance nous la devons au fait d'avoir choisi de rester une entreprise familiale qui a su résister au chant des sirènes de la bourse.

Fidèle à cette approche, Miele est restée depuis 1899 un exemple de réussite, proposant des produits d'une qualité inégalée, issus de la recherche et du développement unique qui font la renommée des ingénieurs allemands. Miele est également synonyme de respect, d'égalité et d'une collaboration basée sur la confiance et la reconnaissance mutuelle aussi bien avec ses partenaires, ses fournisseurs, ses clients, ses employés et ses voisins. En achetant un produit Miele, vous agirez par ailleurs pour le bien de l'environnement. Cela grâce à des procédés de fabrication qui s'inscrivent dans le respect de l'environnement et des produits qui offrent des performances exceptionnelles tout en affichant des consommations d'énergie particulièrement basses tout en vous permettant d'épargner votre portefeuille*.

Immer Besser - Toujours mieux. Tel est notre objectif depuis plus de 100 ans. Nous vous promettons qu'il le restera.



Dr. Markus Miele



Dr. Reinhard Zinkann

* Plus d'informations sur nos valeurs et sur nos efforts concernant la préservation de l'environnement sur notre site Internet www.miele.fr

IMMER BESSER - Toujours mieux

Notre devise, notre philosophie

De nombreuses raisons parlent pour Miele.

Découvrez les six plus importantes ci-dessous.

Depuis 1899 Miele reste fidèle à sa devise „Immer besser - Toujours mieux". Notre objectif : faire "toujours mieux" que la concurrence et faire "toujours mieux" à l'avenir. Pour nos consommateurs cela signifie de manière très rassurante qu'ils font le bon choix en achetant un produit Miele. Le meilleur choix. Et pour longtemps.



La marque Miele

Dans un grand nombre de pays, Miele est la marque la plus désirable de la branche électroménager. Sur le marché allemand, Miele a même été désignée meilleure marque de produits de tous les temps en 2013 ("best brand ever"). Une marque comme Miele parle aussi pour ses consommateurs : des consommateurs exigeants en terme de performances, de confort d'utilisation, de design et de respect de l'environnement. A l'image de ses consommateurs, Miele est concernée par une qualité irréprochable et un design unique.



La qualité Miele

Depuis plus de 100 ans nos consommateurs savent qu'un produit Miele est un produit fiable et qu'ils peuvent compter sur sa qualité dans le temps. Nous sommes le seul fabricant de la branche à soumettre nos produits à des tests de résistance draconiens. Nos lave-linge, sèche-linge, lave-vaisselle et fours par exemple, sont conçus et testés pour une durée d'utilisation de 20 ans. A l'avenir aussi, nous vous promettons de ne faire aucun compromis sur la qualité et la longévité de nos produits.



La technologie Miele

Les produits Miele vous offrent des performances inégalées avec des consommations d'énergie particulièrement basses que ce soit pour le soin du linge, de la vaisselle, des sols ou encore pour la cuisson. Ces résultats uniques sont obtenus grâce aux nombreuses technologies innovantes et exclusives mises au point par les ingénieurs Miele. Les nombreuses récompenses obtenues par la marque dans le monde entier attestent de cette expertise.



Le confort Miele

Quels que soient les concepts de commande et de programmation des bandeaux de commande Miele, ils restent toujours simples, intuitifs et confortables. S'ajoutent à cela un grand nombre de programmes intelligents et pratiques qui vous garantissent satisfaction et plaisir aussi bien pour prendre soin de votre linge qu'en cuisine. Miele vous rend la vie plus belle !



Le design Miele

Le design Miele se caractérise par des formes épurées et une élégance intemporelle. Nul par ailleurs vous trouverez des produits encastrables pour la cuisine présentant une harmonie de design aussi unique avec des univers de couleurs variés leur permettant de s'intégrer dans tous les types de cuisines. Quelque soit votre style, Miele s'adaptera parfaitement à vos besoins et à vos envies.



Les services Miele

Les clients Miele méritent d'être traités avec tous les égards. A cet effet, nos experts sont toujours là pour vous conseiller et vous accompagner. Retrouvez toutes les valeurs de la marque dans notre offre de services complète, grâce à laquelle nous vous accompagnerons tout au long de la durée de vie de votre appareil.

Sommaire

Les pages suivantes vous invitent à découvrir les raisons pour lesquelles les appareils électroménagers Miele vous combleront jour après jour de moments de plaisir : un design à la modernité intemporelle, des fonctionnalités intelligentes et à la pointe de la technologie et une qualité unique, véritable source de satisfaction pour tous les consommateurs Miele depuis plus d'un siècle.

Les Miele Center / Nos partenaires	8
Lignes de produits	12
Notre philosophie : Design for Life	14
Les bandeaux de commande Miele	24

Produits

Les fours multifonctions	28
Les fours combinés micro-ondes	40
Les fours vapeur	46
Les fours vapeur combinés	54
Les fours micro-ondes	60
Les tiroirs chauffants et culinaires	68
Les tables de cuisson induction et HighLight	74
Les tables de cuisson gaz	86
Les dominos	92
Les hottes	104
Les machines à café	126
Le Froid	138
Les lave-vaisselle	168
Le soin du linge	188
Les accessoires Miele	196
Schémas d'encastrement	234

Pourquoi Miele ?

Performance et responsabilité	254
Bienvenue dans l'univers Miele	256
Miele, la qualité dans la durée	258
Les services Miele	260



Les besoins individuels ainsi que les envies des uns et des autres déterminent les exigences en matière de conception de l'environnement de vie. En sa qualité de marque premium d'appareils électroménagers, Miele s'inscrit comme le garant du bien-être et donc de la qualité de vie du consommateur. C'est à l'aune de cette exigence que nous concevons nos appareils.

Les Miele Center

Les Miele Center de Paris et de Nice mettent en scène un univers d'excellence et de confort, offrant au public un espace unique de découverte et de conseil.

Ils offrent à tous un lieu privilégié d'échanges, ainsi qu'un écrin de prestige pour leurs gammes de modèles encastrables et posables, qui témoignent du savoir-faire, de l'innovation et des technologies de la marque : des hottes aux lave-vaisselle, en passant par les fours multifonctions, les fours vapeur, les machines à café, les aspirateurs, les lave-linge...

Design et technologie s'y épanouissent en toute harmonie, à travers des appareils performants, à la hauteur de toutes les exigences.



Miele
CENTER

PARIS

55 boulevard Malesherbes
75008 Paris

Le Miele Center Paris

A Paris, découvrez un espace organisé sur 3 niveaux, entièrement dédié aux produits et innovations Miele. Vous plongerez dans un univers de design et de prestige où Miele se dévoile en un seul coup d'oeil...

Le Miele Center Paris vous accueille le lundi de 14h à 19h et du mardi au samedi de 10h30 à 19h. Pour être reçu sans attendre, vous pouvez prendre rendez-vous par téléphone au 09 74 50 1000 (appel non surtaxé).

Miele
CENTER

NICE

285 avenue de Verdun
06700 St-Laurent-du-Var

Le Miele Center Nice

Depuis juillet 2013, venez également découvrir nos dernières innovations et exclusivités au nouveau Miele Center Nice.

Ce nouveau Miele Center, vitrine exceptionnelle de la marque en Provence Alpes Côte d'Azur est un espace unique d'exposition de l'ensemble de la gamme Miele.

Le Miele Center Nice vous accueille le lundi de 14h à 19h et du mardi au samedi de 10h00 à 19h. Pour être reçu sans attendre, vous pouvez prendre rendez-vous par téléphone au 09 74 50 1000 (appel non surtaxé).

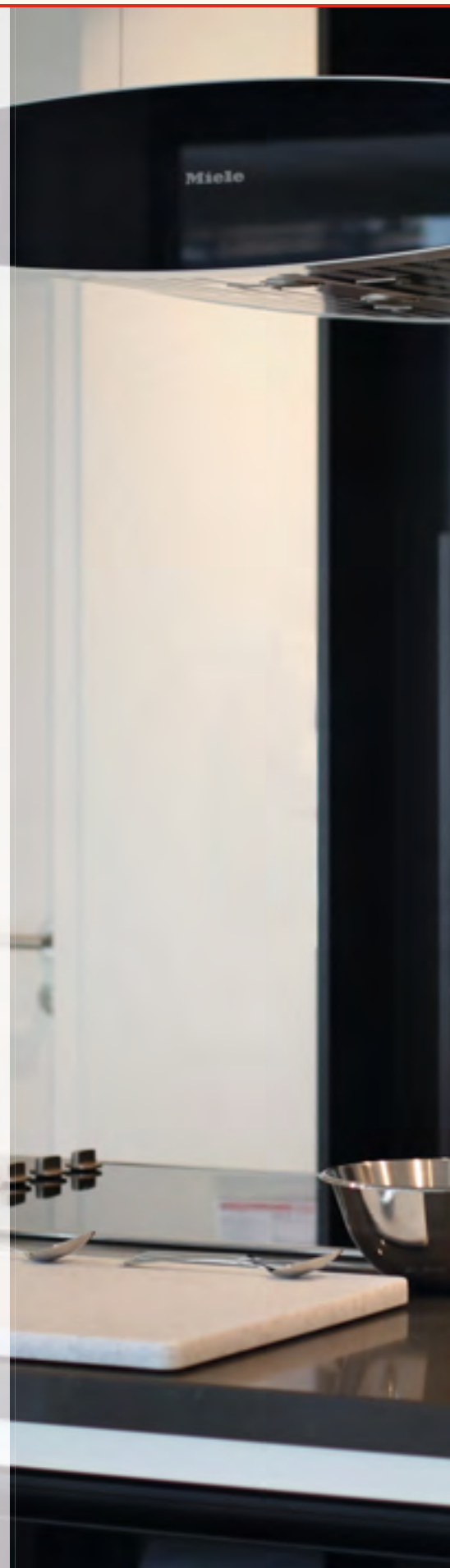



Miele et l'Ecole de Cuisine Alain Ducasse

Un partenariat d'exception

L'Ecole de Cuisine Alain Ducasse accueille les particuliers à Paris, rue du Ranelagh, dans un lieu contemporain qui invite à de savoureuses découvertes.

Partenaire de la première heure de cet espace unique de 700 m², Miele a doté les 4 cuisines de l'Ecole, conçues comme de véritables « pièces à vivre » adaptées à tous les besoins, d'un équipement sans commune mesure permettant à un large public de se livrer au plaisir de préparer et savourer de délicieux mets en toute convivialité.

La collaboration entre Miele et l'Ecole de Cuisine Alain Ducasse repose sur une quête commune d'excellence et un véritable échange, visant à transmettre le savoir-faire avec efficacité et simplicité.



© Pierre Monetta



© Pierre Monetta

Des fours multifonctions aux fours vapeur, fours vapeur combinés, tiroirs chauffants et machines à café, des tables à induction aux dominos, aux hottes ou encore aux réfrigérateurs et caves à vin... la technologie Miele, qui s'exprime à travers les nombreux appareils équipant l'Ecole (repérés au fil de ce catalogue par le logo « Utilisé par l'Ecole de Cuisine Alain Ducasse »), s'allie à l'expertise des chefs d'Alain Ducasse, pour des expériences gourmandes, riches et créatives.

À la fois innovants, performants et simples d'utilisation, les appareils Miele accompagnent idéalement tous les élèves dans leurs expérimentations culinaires, qu'ils soient débutants ou avertis, adultes ou enfants, offrant des résultats à la hauteur de toutes les attentes.

« Bien dans son assiette » avec les fours vapeur, « Cuisine Evasion » avec le Wok induction et le Tepan Yaki ... au sein de l'Ecole, les chefs illustrent différents modes de cuisson pour éveiller les sens et l'appétit et conjuguer plaisir et gastronomie. Ils développent par ailleurs des recettes inspirées des produits Miele, celles-ci étant présentées sur le site internet www.miele.fr.

À travers les cours, proposés en journées, demi-journées ou soirées, et les nombreux événements rythmant la vie de l'Ecole, un public toujours croissant se réunit autour d'une même passion du goût et peut ainsi découvrir toutes les possibilités offertes par les appareils Miele en cuisine.

écoledecuisine
ALAIN DUCASSE





Lignes Élégance et Prestige





Depuis plus de 110 ans, Miele commercialise des produits électroménagers, des accessoires et des services.

Cette offre large en matière de soin du linge, soin de la vaisselle, soin des sols, conservation des aliments et produits de la cuisine est conçue sous le signe de l'excellence et de la technologie. Tous les produits Miele sont développés pour répondre aux besoins des consommateurs et leur donner entière satisfaction.

Deux lignes de produits sont proposées en fonction des attentes du consommateur et du distributeur Miele.



Les produits de la "Ligne Élégance" sont dotés de lignes généreuses et élégantes, avec une forte dominante de matériaux nobles.

Les possibilités d'utilisation sont accrues, les fonctionnalités nombreuses, et les bénéfices pour nos consommateurs nécessitent d'être démontrés.

Miele a choisi de confier la distribution de ces produits "Ligne Élégance" à des professionnels en mesure d'apporter tous les services nécessaires à un consommateur, notamment d'exposer ces appareils, de les promouvoir dans un environnement adapté et valorisant, et d'apporter les services et le conseil attendu sur les innovations Miele.

Tous les appareils estampillés "Ligne Élégance" nécessitent donc un agrément de distribution.



La "Ligne Prestige" a été conçue spécifiquement pour équiper de nouveaux projets de cuisine, résolument contemporains.

Les designers Miele l'ont voulue très épurée avec une dominante du verre et de lignes droites.

La modularité des appareils entre eux (combinaisons horizontales et verticales) permet de s'intégrer parfaitement dans toutes les configurations de cuisine.

Au-delà du choix d'un design résolument contemporain des appareils, se cachent des technologies d'une extrême précision. Miele a choisi de confier la distribution de la "Ligne Prestige" à des professionnels en mesure d'apporter tous les services nécessaires à un consommateur, notamment d'exposer ces appareils, de les promouvoir dans un environnement adapté et valorisant, et d'apporter les services et le conseil attendu sur ces innovations.

Tous les appareils estampillés "Ligne Prestige" nécessitent donc un agrément de distribution.

Notre philosophie

Le design pour une meilleure qualité de vie

Design for life.

Le design ne se résume pas à une affaire d'apparence extérieure ; il s'agit bien au contraire d'une véritable expérience d'utilisation. C'est à l'aune de cette exigence que nous avons conçu notre nouvelle gamme d'appareils électroménagers. Nos designers et ingénieurs s'inspirent à cet effet en permanence des dernières tendances en vogue sur les marchés internationaux pour lesquels Miele est un acteur incontournable ; ils se trouvent ainsi à la pointe de la technologie grâce à leur savoir-faire.

Il en résulte des produits dont la forme, la matérialité et la fonctionnalité au sein de l'ensemble de la gamme des produits sont parfaitement accordées : c'est ainsi que la nouvelle génération place le thème de l'homogénéité esthétique sur un tout nouveau plan. Découvrez sur les pages qui suivent la perfection de haut niveau.



ContourLine – Un design familier mais audacieux

La ligne ContourLine conjugue technologie de pointe, efficacité mais également esthétique et confort d'utilisation dans votre cuisine.

Les éléments familiers sont réinterprétés. La poignée massive s'intègre dans le cadre de la façade. La qualité du matériau est une évidence. Le bandeau de commande large est convivial pour un confort d'utilisation optimal et une esthétique fonctionnelle hors du commun.



PureLine – Place à l'essentiel

PureLine est synonyme d'un design épuré. Ces appareils s'intègrent parfaitement dans une cuisine moderne au design minimaliste. Grâce à leurs grandes surfaces vitrées, les appareils de la gamme PureLine exhalent la tranquillité. Ils se distinguent par des éléments inox horizontaux et une poignée aérienne en contraste avec la vitre noire.

Le design épuré des appareils PureLine se décline harmonieusement en Blanc brillant, Noir obsidien et Brun Havane.

Créez votre cuisine sur mesure

Coloris et matériaux : quatre ambiances au choix

PureLine - Inox

Le verre d'un noir profond crée un arrière-pan agréable. La poignée en inox est le seul élément visible. L'alliance harmonieuse entre les deux matériaux est dominée par les lignes horizontales. En plaçant plusieurs appareils côte à côte, vous obtenez un ensemble au design particulièrement esthétique et épuré.





PureLine - Noir obsidien

Les appareils de la ligne PurLine en Noir obsidien reflètent une esthétique particulièrement élégante. La façade entièrement vitrée est un magnifique exemple de design épuré. Les lumières et les ombres créent des reflets qui apportent aux surfaces profondeur et raffinement.

Créez votre cuisine sur mesure

Coloris et matériaux : quatre ambiances au choix

PureLine - Blanc brillant

Le blanc brillant offre un puissant contraste de couleur et s'intègre parfaitement aux cuisines blanches : PureLine en blanc brillant conjugue minimalisme et exclusivité. Ces appareils affichent une esthétique naturelle et offrent un grand nombre de combinaisons intéressantes.



PureLine – Brun Havane

L'interprétation moderne d'un grand classique : le brun Havane complète à merveille l'univers chromatique de la ligne de design PureLine. Les appareils de cette ligne ont été conçus pour les amateurs d'harmonie et de naturel.



PureLine

Les différentes possibilités de combinaisons

Que les appareils soient superposés ou juxtaposés, l'homogénéité parfaite des façades de tous les appareils appartenant à cette ligne de design crée toujours un ensemble harmonieux. Les appareils encastrables ont des bandeaux de commande de même métal. Pour répondre aux souhaits et besoins spécifiques, les appareils peuvent être combinés au gré des envies de chacun : disposition horizontale à hauteur des yeux, disposition verticale pour une exploitation optimale de la hauteur de la pièce, disposition en carré ou en forme de T.



Combinaison en panorama



Combinaison verticale



Combinaison en T





Combinaison en carré

ContourLine

Les différentes possibilités de combinaisons

Grâce à leur conception géométrique et à l'homogénéité absolue du design, les appareils de la gamme ContourLine peuvent également être combinés sans problème. Le cadre inox haut de gamme de la façade est parfaitement mis en valeur. Les appareils combinés forment un ensemble harmonieux et attirent le regard. Les éléments verticaux du cadre sont légèrement plus étroits que les éléments horizontaux. Les lignes horizontales s'en trouvent ainsi élégamment soulignées.



Combinaison en panorama



Combinaison verticale



Combinaison en panorama



M Touch - une commande intuitive dans l'air du temps

Avec M Touch, la commande de votre four devient un jeu d'enfant. Sur les appareils dotés de cette commande, la navigation se fait rapidement et intuitivement par touches sensibles. D'un simple effleurement, vous passez d'une fonction à une autre, comme sur un smartphone. Grâce à la position centrale de l'affichage et aux textes et symboles blancs sur fond noir, les informations sont parfaitement visibles. Certaines informations apparaissent en couleur pour un plus grand confort d'utilisation.



Navigation rapide par touches sensibles

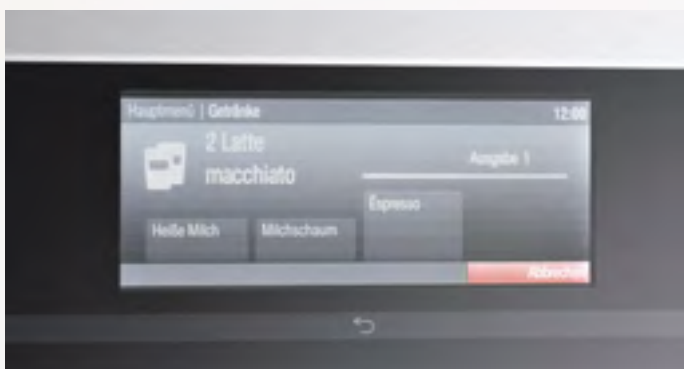

Lisibilité optimale grâce à la haute résolution



Possibilité d'enregistrer des paramètres personnels





Les différents concepts de commandes Miele



Tous les appareils de la nouvelle génération sont équipés de commandes qui reposent sur une logique commune. L'affichage se trouve ainsi toujours au centre, quel que soit le concept de commande choisi. Tous les concepts de commande s'appuient sur une technologie d'affichage innovante qui conjugue lisibilité, durabilité et haute résolution pour un affichage clair et convivial. La barre de touches de navigation figure au coeur de tous les concepts de commande. Ces touches permettent d'accéder directement aux fonctions principales.

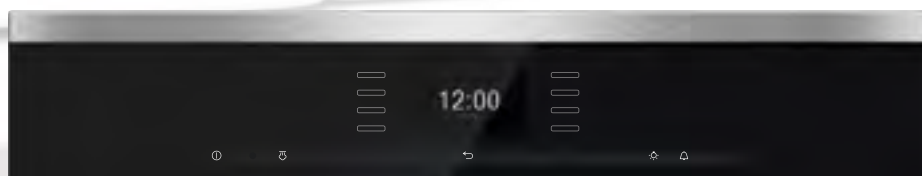

SensorTronic : un écran TFT à 5 lignes avec des touches sensibles de part et d'autre vous donne tout le contenu du menu. Cette commande se distingue par la grande facilité d'utilisation.

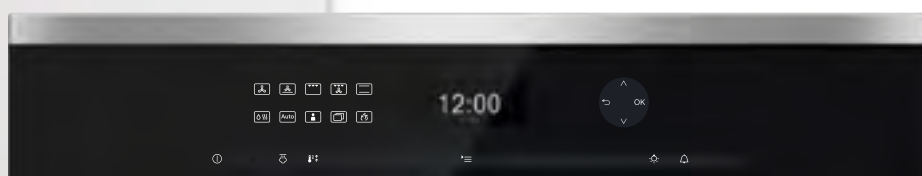

DirectSensor : vous sélectionnez la fonction du four souhaitée d'une simple pression sur l'un des symboles à gauche de l'affichage. Pour naviguer dans les différents niveaux du menu, il vous suffit d'utiliser la touche sensible à droite de l'affichage.

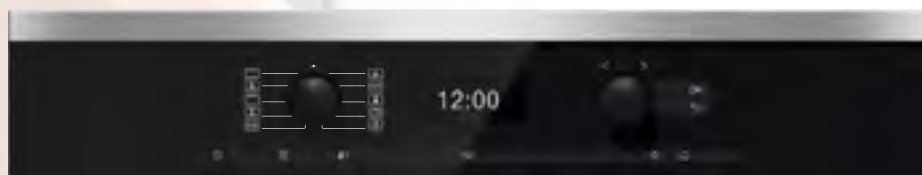

DirectControl : vous sélectionnez la fonction souhaitée avec un bouton rotatif classique à gauche. Les réglages sur l'écran à 4 lignes pour la température ou la durée se font avec le bouton de droite et se confirment avec les touches sensibles. Appuyez sur les boutons de commandes pour les enfoncer ou les faire ressortir.

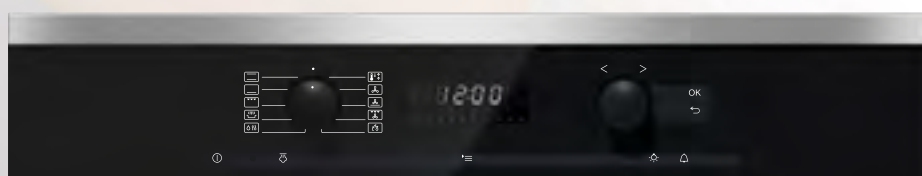

EasyControl : les éléments de commande se présentent comme pour la commande DirectControl. La seule différence : les informations telles que la température ou la durée apparaissent sur un grand écran LCD à 7 segments.



EasySensor : l'écran à 7 segments minimaliste indique la température et la durée. En effleurant les touches sensibles intégrées, vous réglez et confirmez l'option choisie.

Les fours multifonctions Miele

Modèles, dimensions et systèmes de nettoyage



Modèles

Four encastré

Le four est installé indépendamment d'une table de cuisson, son emplacement peut en conséquence varier, par exemple à hauteur des yeux pour davantage de confort d'utilisation.

Dimensions d'encastrement



Le four Panorama
largeur 90 cm, hauteur 48 cm



Le four Compact
largeur 60 cm, hauteur 45 cm



Le four Classique
largeur 60 cm, hauteur 60 cm



Des possibilités multiples

Vous aimez préparer des rôtis ou vous êtes plutôt "pâtisseries" ? Quels que soient vos envies culinaires, Miele s'adapte à vos besoins !



Le four Panorama : 90 l



Le four Standard : 76 l



Le four Compact : 49 l

Systèmes de nettoyage

Cuisiner - un plaisir. Mais qu'en est-il du nettoyage ?

Miele vous propose différentes possibilités pour rendre le nettoyage aussi simple que possible : la fonction Pyrolyse ainsi que les accessoires pyrolysables ou en émail PerfectClean.



Exclusivité Miele PerfectClean



Pyrolyse



Pyrofit

Les points forts* des fours multifonctions Miele

La cuisine devient un pur plaisir !

**Exclusivité
Miele**

Cuisson HydraCook

Chaque aliment ayant ses spécificités, l'art culinaire consiste à les connaître et à accentuer les saveurs. Si la cuisson parfaite du pain était autrefois l'apanage du boulanger, ce n'est plus le cas aujourd'hui grâce à la fonction HydraCook des fours Miele. Cette fonction permet d'augmenter l'humidité de l'air dans l'enceinte du four pour de meilleurs résultats de cuisson et de rôtissage. Résultat : du pain léger et croustillant qui sent délicieusement bon, de petits pains et des croissants dignes d'un boulanger, de la viande tendre et juteuse à la jolie croûte colorée, de délicieux plats au four, de succulents soufflés...





Exclusivité Miele **Thermosonde sans fil**
Plus besoin de surveiller la cuisson : la thermosonde permet de mesurer la température à coeur de la viande et d'arrêter la cuisson au bon moment.



Exclusivité Miele **Rails coulissants FlexiClip**
Flexibles et sûrs, les rails FlexiClips sont idéalement adaptés pour arroser, retourner ou retirer un plat en dehors de l'enceinte du four, en toute sécurité.



Programmes automatiques
Concoctez plus de 100 plats délicieux en toute simplicité. Du pain, de la viande, en passant par les gâteaux : la préparation est entièrement automatique.



Exclusivité Miele **Utilisations spécifiques**
Outre les fonctions habituelles, votre four Miele offre également un éventail de programmes spéciaux pour un confort d'utilisation maximal, par exemple le programme Séchage.



Exclusivité Miele **Fonction Crisp**
Pour des résultats de cuisson plus croustillants : certains aliments requièrent une chaleur plus sèche, tels que pizzas ou frites au four par exemple.

Les fours multifonctions Élégance 60 cm



Désignation	H 2361 BP	H 2363 BP	H 6165 BP
Ligne	Élégance	Élégance	Élégance
Design			
PureLine/ContourLine	-/●	-/●	-/●
Bandeau de commande	EasyControl	EasyControl	EasyControl
Bouton rétractable/Affichage texte en clair/Affichage par symboles	●/-/●	●/-/●	●/●/-
Avantages produits			
Réglage précis de la température de 50 – 250°C	●	●	-
Réglage électronique de la température de 30 – 300°C	-	-	●
Thermosonde sans fil/Thermosonde filaire	-/-	-/-	-/-
Fonction Crisp	-	-	-
Modes de cuisson			
Chaleur tournante plus/Chaleur sole-voûte/Gril/Turbogrill	●/●/●/●	●/●/●/●	●/●/●/●
Cuisson intensive/Chaleur sole/Décongélation/Cuisson éco	●/●/-/●	●/●/-/●	●/●/●/●
HydraCook/Rôtissage automatique	-/-	-/-	-/●
Programmes automatiques	-	-	30
Chaleur voûte/Gril éco	-/-	-/-	-/-
Confort d'utilisation			
Jet de vapeur programmable	-	-	-
Affichage jour/date	●/-	●/-	●/-
Minuterie/Mémoire horloge en cas de coupure d'électricité (h)	●/-	●/-	●/200
Programmation début-temps-fin de cuisson/arrêt auto	●/-	●/●	●/●
Affichage température réelle/Température préconisée	-/-	-/-	●/●
Programmes personnalisés/Réglages individuels	-/●	-/●	-/●
Porte			
Contre-porte plein verre CleanGlass/Contacteur de porte	●/-	●/-	●/●
Enceinte			
Volume utile (l)	76	76	76
Niveaux de cuisson (nombre)/Marquage des niveaux de cuisson	5/●	5/●	5/●
Éclairage halogène, nombre	1	1	1
Turbines de chaleur tournante Twin Power	-	-	-
Entretien			
Façade inox anti-traces*	●	●	●
Pyrolyse	●	●	●
Hotte catalytique AirClean/Catalyseur de fumées	-/●	-/●	-/●
Grill rabattable	●	●	●
Écologie et durabilité			
Classe d'efficacité énergétique	A-10%	A-10%	A-10%
Utilisation chaleur résiduelle/Chauffage accéléré	-/●	-/●	-/●
Sécurité			
Système de refroidissement par capteur/Porte froide	●/●	●/●	●/●
Sécurité enfant/Sécurité oubli	-/●	-/●	●/●
Caractéristiques techniques			
Dimensions de niche en mm (L x H x P)	560 – 568 x 600 x 550	560 – 568 x 600 x 550	560 – 568 x 600 x 550
Puissance de raccordement totale en kW/Tension en V/Intensité en A	3,6/230/16	3,6/230/16	3,5/230/16
Accessoires livrés en série			
Plat multi-usages/Plat universel PerfectClean	-/●	●/●	●/●
Grille avec/sans PerfectClean/Pyrolysable	-/●/-	-/●/●	-/●/●
Paire(s) de rails coulissants FlexiClips avec/sans PerfectClean/Pyrolysable	-/-/-	-/-/-	-/-/●
Gradins avec/sans PerfectClean/Pyrolysable	-/●/-	-/-/●	-/-/●
Prix de vente maximal conseillé en € TTC	1209,00	1319,00	1485,00
Eco-part. en € TTC	6,00	6,00	6,00
Prix de vente maximal conseillé en € TTC éco-part incluse	1215,00	1325,00	1491,00
Inox anti-traces*	●	●	●
Noir obsidien	●	●	-
Blanc brillant	●	●	-
Brun Havane	-	-	-





Désignation	H 6167 BP	H 6360 BP
Ligne	Elégance	Elégance
Design		
PureLine/ContourLine	-/●	-/●
Bandeau de commande	EasyControl	DirectControl
Bouton rétractable/Affichage texte en clair/Affichage par symboles	●/●/-	●/-/●
Avantages produits		
Réglage précis de la température de 50 – 250°C	-	-
Réglage électronique de la température de 30 – 300°C	●	●
Thermosonde sans fil/Thermosonde filaire	-/-	-/-
Fonction Crisp	-	-
Modes de cuisson		
Chaleur tournante plus/Chaleur sole-voûte/Gril/Turbogrill	●/●/●/●	●/●/●/●
Cuisson intensive/Chaleur sole/Décongélation/Cuisson éco	●/●/-/●	●/●/●/●
HydraCook/Rôtissage automatique	●/●	●/●
Programmes automatiques	30	> 60
Chaleur voûte/Gril éco	-/-	-/-
Confort d'utilisation		
Jet de vapeur programmable	-	●
Affichage jour/date	●/-	●/-
Minuterie/Mémoire horloge en cas de coupure d'électricité (h)	●/200	●/200
Programmation début-temps-fin de cuisson/arrêt auto	●/●	●/●
Affichage température réelle/Température préconisée	●/●	●/●
Programmes personnalisés/Réglages individuels	-/●	20/●
Porte		
Contre-porte plein verre CleanGlass/Contacteur de porte	●/●	●/●
Enceinte		
Volume utile (l)	76	76
Niveaux de cuisson (nombre)/Marquage des niveaux de cuisson	5/●	5/●
Éclairage halogène, nombre	1	1
Turbines de chaleur tournante Twin Power	-	-
Entretien		
Façade inox anti-traces*	●	●
Pyrolyse	●	●
Hotte catalytique AirClean/Catalyseur de fumées	-/●	-/●
Grill rabattable	●	●
Écologie et durabilité		
Classe d'efficacité énergétique	A-10%	A-10%
Utilisation chaleur résiduelle/Chauffage accéléré	-/●	●/●
Sécurité		
Système de refroidissement par capteur/Porte froide	●/●	●/●
Sécurité enfant/Sécurité oubli	●/●	●/●
Caractéristiques techniques		
Dimensions de niche en mm (L x H x P)	560 – 568 x 600 x 550	560 – 568 x 600 x 550
Puissance de raccordement totale en kW/Tension en V/Intensité en A	3,5/230/16	3,6/230/16
Accessoires livrés en série		
Plat multi-usages/Plat universel PerfectClean	●/●	●/●
Grille avec/sans PerfectClean/Pyrolysable	-/-/●	-/-/●
Paire(s) de rails coulissants FlexiClips avec/sans PerfectClean/Pyrolysable	-/-/●	-/-/●
Gradins avec/sans PerfectClean/Pyrolysable	-/-/●	-/-/●
Prix de vente maximal conseillé en € TTC	1649,00	2199,00
Eco-part. en € TTC	6,00	6,00
Prix de vente maximal conseillé en € TTC éco-part incluse	1655,00	2205,00
Inox anti-traces*	●	●
Noir obsidien	-	-
Blanc brillant	-	-
Brun Havane	-	-



* pour modèles inox uniquement

Les fours multifonctions Prestige 60 cm



Désignation	H 2661 BP	H 6265 BP	H 6267 BP
Ligne	Prestige	Prestige	Prestige
Design			
PureLine/ContourLine	●/-	●/-	●/-
Bandeau de commande	EasyControl	EasyControl	EasyControl
Bouton rétractable/Affichage texte en clair/Affichage par symboles	●/-/●	●/●/-	●/●/-
Avantages produits			
Réglage précis de la température de 50 – 250°C	●	-	-
Réglage électronique de la température de 30 – 300°C	-	●	●
Thermosonde sans fil/Thermosonde filaire	-/-	-/-	-/-
Fonction Crisp	-	-	-
Modes de cuisson			
Chaleur tournante plus/Chaleur sole-voûte/Gril/Turbogrill	●/●/●/●	●/●/●/●	●/●/●/●
Cuisson intensive/Chaleur sole/Décongélation/Cuisson éco	●/●/-/●	●/●/●/●	●/●/-/●
HydraCook/Rôtissage automatique	-/-	-/●	●/●
Programmes automatiques	-	30	30
Chaleur voûte/Gril éco	-/-	-/-	-/-
Confort d'utilisation			
Jet de vapeur programmable	-	-	-
Affichage jour/date	●/-	●/-	●/-
Minuterie/Mémoire horloge en cas de coupure d'électricité (h)	●/-	●/200	●/200
Programmation début-temps-fin de cuisson/arrêt auto	●/-	●/●	●/●
Affichage température réelle/Température préconisée	-/-	●/●	●/●
Programmes personnalisés/Réglages individuels	-/●	-/●	-/●
Porte			
Contre-porte plein verre CleanGlass/Contacteur de porte	●/-	●/●	●/●
Enceinte			
Volume utile (l)	76	76	76
Niveaux de cuisson (nombre)/Marquage des niveaux de cuisson	5/●	5/●	5/●
Éclairage halogène, nombre	1	1	1
Turbines de chaleur tournante Twin Power	-	-	-
Entretien			
Façade inox anti-traces*	●	●	●
Pyrolyse	●	●	●
Hotte catalytique AirClean/Catalyseur de fumées	-/●	-/●	-/●
Gril rabattable	●	●	●
Écologie et durabilité			
Classe d'efficacité énergétique	A-10%	A-10%	A-10%
Utilisation chaleur résiduelle/Chauffage accéléré	-/●	-/●	-/●
Sécurité			
Système de refroidissement par capteur/Porte froide	●/●	●/●	●/●
Sécurité enfant/Sécurité oubli	-/●	●/●	●/●
Caractéristiques techniques			
Dimensions de niche en mm (L x H x P)	560 – 568 x 600 x 550	560 – 568 x 593 – 595 x 550	560 – 568 x 593 – 595 x 550
Puissance de raccordement totale en kW/Tension en V/Intensité en A	3,6/230/16	3,5/230/16	3,5/230/16
Accessoires livrés en série			
Plat multi-usages/Plat universel PerfectClean	-/●	●/●	●/●
Grille avec/sans PerfectClean/Pyrolysable	-/-/●	-/-/●	-/-/●
Paire(s) de rails coulissants FlexiClips avec/sans PerfectClean/Pyrolysable	-/-/-	-/-/●	-/-/●
Gradins avec/sans PerfectClean/Pyrolysable	-/-/●	-/-/●	-/-/●
Prix de vente maximal conseillé en € TTC			
Eco-part. en € TTC	6,00	6,00	6,00
Prix de vente maximal conseillé en € TTC éco-part incluse	1305,00	1505,00	1655,00
Inox anti-traces*	●	●	●
Noir obsidien	●	-	-
Blanc brillant	●	-	-
Brun Havane	-	-	-



* pour modèles inox uniquement

** Pour ce modèle, coloris Noir obsidien/Blanc brillant/Brun Havane disponibles sur commande spéciale (délai livraison min. 1 mois)



Désignation	H 6460 BP**	H 6461 BP**
Ligne	Prestige	Prestige
Design		
PureLine/ContourLine	●/-	●/-
Bandeau de commande	DirectControl	DirectSensor
Bouton rétractable/Affichage texte en clair/Affichage par symboles	●/-/●	●/-/●
Avantages produits		
Réglage précis de la température de 50 – 250°C	-	-
Réglage électronique de la température de 30 – 300°C	●	●
Thermosonde sans fil/Thermosonde filaire	-/-	-/-
Fonction Crisp	-	-
Modes de cuisson		
Chaleur tournante plus/Chaleur sole-voûte/Gril/Turbogril	●/●/●/●	●/●/●/●
Cuisson intensive/Chaleur sole/Décongélation/Cuisson éco	●/●/●/●	●/●/●/●
HydraCook/Rôtissage automatique	●/●	●/●
Programmes automatiques	> 60	> 60
Chaleur voûte/Gril éco	-/-	-/-
Confort d'utilisation		
Jet de vapeur programmable	●	●
Affichage jour/date	●/-	●/-
Minuterie/Mémoire horloge en cas de coupure d'électricité (h)	●/200	●/200
Programmation début-temps-fin de cuisson/arrêt auto	●/●	●/●
Affichage température réelle/Température préconisée	●/●	●/●
Programmes personnalisés/Réglages individuels	20/●	20/●
Porte		
Contre-porte plein verre CleanGlass/Contacteur de porte	●/●	●/●
Enceinte		
Volume utile (l)	76	76
Niveaux de cuisson (nombre)/Marquage des niveaux de cuisson	5/●	5/●
Éclairage halogène, nombre	1	1
Turbines de chaleur tournante Twin Power	-	-
Entretien		
Façade inox anti-traces*	●	●
Pyrolyse	●	●
Hotte catalytique AirClean/Catalyseur de fumées	-/●	-/●
Gril rabattable	●	●
Écologie et durabilité		
Classe d'efficacité énergétique	A-10%	A-10%
Utilisation chaleur résiduelle/Chauffage accéléré	●/●	●/●
Sécurité		
Système de refroidissement par capteur/Porte froide	●/●	●/●
Sécurité enfant/Sécurité oubli	●/●	●/●
Caractéristiques techniques		
Dimensions de niche en mm (L x H x P)	560 – 568 x 600 x 550	560 – 568 x 600 x 550
Puissance de raccordement totale en kW/Tension en V/Intensité en A	3,6/230/16	3,6/230/16
Accessoires livrés en série		
Plat multi-usages/Plat universel PerfectClean	●/●	●/●
Grille avec/sans PerfectClean/Pyrolysable	-/-/●	-/-/●
Paire(s) de rails coulissants FlexiClips avec/sans PerfectClean/Pyrolysable	-/-/●	-/-/●
Gradins avec/sans PerfectClean/Pyrolysable	-/-/●	-/-/●
Prix de vente maximal conseillé en € TTC	2199,00	2499,00
Eco-part. en € TTC	6,00	6,00
Prix de vente maximal conseillé en € TTC éco-part incluse	2205,00	2505,00
Inox anti-traces*	●	●
Noir obsidien	●	●
Blanc brillant	●	●
Brun Havane	●	●



* pour modèles inox uniquement

** Pour ce modèle, coloris Noir obsidien/Blanc brillant/Brun Havane disponibles sur commande spéciale (délai livraison min. 1 mois)

Les fours multifonctions Prestige 60 cm



Désignation	H 6660 BP**	H 6860 BP**
Ligne	Prestige	Prestige
Design		
PureLine/ContourLine	●/-	●/-
Bandeau de commande	SensorTronic	M Touch
Bouton rétractable/Affichage texte en clair/Affichage par symboles	-/-/-	-/-/-
Avantages produits		
Réglage précis de la température de 50 – 250°C	-	-
Réglage électronique de la température de 30 – 300°C	●	●
Thermosonde sans fil/Thermosonde filaire	-/●	●/-
Fonction Crisp	●	●
Modes de cuisson		
Chaleur tournante plus/Chaleur sole-voûte/Gril/Turbogril	●/●/●/●	●/●/●/●
Cuisson intensive/Chaleur sole/Décongélation/Cuisson éco	●/●/●/●	●/●/●/●
HydraCook/Rôtissage automatique	●/●	●/●
Programmes automatiques	> 100	> 100
Chaleur voûte/Gril éco	●/●	●/●
Confort d'utilisation		
Jet de vapeur programmable	●	●
Affichage jour/date	●/-	●/-
Minuterie/Mémoire horloge en cas de coupure d'électricité (h)	●/200	●/200
Programmation début-temps-fin de cuisson/arrêt auto	●/●	●/●
Affichage température réelle/Température préconisée	●/●	●/●
Programmes personnalisés/Réglages individuels	20/●	20/●
Porte		
Contre-porte plein verre CleanGlass/Contacteur de porte	●/●	●/●
Enceinte		
Volume utile (l)	76	76
Niveaux de cuisson (nombre)/Marquage des niveaux de cuisson	5/●	5/●
Éclairage halogène, nombre	2	3
Turbines de chaleur tournante Twin Power	-	-
Entretien		
Façade inox anti-traces*	●	●
Pyrolyse	●	●
Hotte catalytique AirClean/Catalyseur de fumées	●/-	●/-
Gril rabattable	●	●
Écologie et durabilité		
Classe d'efficacité énergétique	A-10%	A-10%
Utilisation chaleur résiduelle/Chauffage accéléré	●/●	●/●
Sécurité		
Système de refroidissement par capteur/Porte froide	●/●	●/●
Sécurité enfant/Sécurité oubli	●/●	●/●
Caractéristiques techniques		
Dimensions de niche en mm (L x H x P)	560 – 568 x 600 x 550	560 – 568 x 600 x 550
Puissance de raccordement totale en kW/Tension en V/Intensité en A	3,7/230/16	3,7/230/16
Accessoires livrés en série		
Plat multi-usages/Plat universel PerfectClean	●/●	●/●
Grille avec/sans PerfectClean/Pyrolysable	-/-/●	-/-/●
Paire(s) de rails coulissants FlexiClips avec/sans PerfectClean/Pyrolysable	-/-/●	-/-/●
Gradins avec/sans PerfectClean/Pyrolysable	-/-/●	-/-/●
Prix de vente maximal conseillé en € TTC	2799,00	3399,00
Eco-part. en € TTC	6,00	6,00
Prix de vente maximal conseillé en € TTC éco-part incluse	2805,00	3405,00
Inox anti-traces*	●	●
Noir obsidien	●	●
Blanc brillant	●	●
Brun Havane	●	●

UTILISE PAR
écolodécouverte
MEMBRE DE L'ÉCOLE



* pour modèles inox uniquement

** Pour ce modèle, coloris Noir obsidien/Blanc brillant/Brun Havane disponibles sur commande spéciale (délai livraison min. 1 mois)

Les fours multifonctions Prestige 90 cm



Désignation	H 6890 BP**
Ligne	Prestige
Design	
PureLine/ContourLine	●/-
Bandeau de commande	M Touch
Bouton rétractable/Affichage texte en clair/Affichage par symboles	-/-/-
Avantages produits	
Réglage précis de la température de 50 – 250°C	-
Réglage électronique de la température de 30 – 300°C	●
Thermosonde sans fil/Thermosonde filaire	●/-
Fonction Crisp	●
Modes de cuisson	
Chaleur tournante plus/Chaleur sole-voûte/Gril/Turbogril	●/●/●/●
Cuisson intensive/Chaleur sole/Décongélation/Cuisson éco	●/●/●/●
HydraCook/Rôtissage automatique	●/●
Programmes automatiques	> 100
Chaleur voûte/Gril éco	●/●
Confort d'utilisation	
Jet de vapeur programmable	●
Affichage jour/date	●/●
Minuterie/Mémoire horloge en cas de coupure d'électricité (h)	●/200
Programmation début-temps-fin de cuisson/arrêt auto	●
Affichage température réelle/Température préconisée	●
Programmes personnalisés/Réglages individuels	20/●
Porte	
Contre-porte plein verre CleanGlass/Contacteur de porte	●/●
Enceinte	
Volume utile (l)	90
Niveaux de cuisson (nombre)/Marquage des niveaux de cuisson	3/●
Éclairage halogène, nombre	2
Turbines de chaleur tournante Twin Power	●
Entretien	
Façade inox anti-traces*	●
Pyrolyse	●
Hotte catalytique AirClean/Catalyseur de fumées	●/-
Grill rabattable	●
Écologie et durabilité	
Classe d'efficacité énergétique	B
Utilisation chaleur résiduelle/Chauffage accéléré	●/●
Sécurité	
Système de refroidissement par capteur/Porte froide	●/●
Sécurité enfant/Sécurité oubli	●/●
Caractéristiques techniques	
Dimensions de niche en mm (L x H x P)	860 x 517 x 550
Puissance de raccordement totale en kW/Tension en V/Intensité en A	6,6/230/16
Accessoires livrés en série	
Plat multi-usages/Plat universel PerfectClean	-/2
Grille avec/sans PerfectClean/Pyrolysable	-/-/2
Paire(s) de rails coulissants FlexiClips avec/sans PerfectClean/Pyrolysable	-/-/2
Gradins avec/sans PerfectClean/Pyrolysable	-/-/●
Prix de vente maximal conseillé en € TTC	7999,00
Eco-part. en € TTC	6,00
Prix de vente maximal conseillé en € TTC éco-part incluse	8005,00
Inox anti-traces*	●
Noir obsidien	●
Blanc brillant	-
Brun Havane	-

UTILISÉ PAR
#coiledelaite
HEALTHY BAKING



* pour modèles inox uniquement

** Pour ce modèle, coloris Noir obsidien/Blanc brillant/Brun Havane disponibles sur commande spéciale (délai livraison min. 1 mois)

Les fours multifonctions 45 cm



Désignation	H 6200 BP	H 6401 BP	H 6600 BP
Ligne	Prestige	Prestige	Prestige
Design			
PureLine/ContourLine	●/-	●/-	●/-
Bandeau	EasyControl	DirectSensor	SensorTronic
Bouton escamotable/Affichage texte en clair/Affichage par symboles	●/●/-	●/-●	-/-
Avantages produits			
Réglage précis de la température de 50 – 250°C	-	-	-
Réglage électronique de la température de 30 – 300°C	30 – 300°C	30 – 300°C	30 – 300°C
Thermosonde sans fil/Thermosonde filaire	-/-	-/-	-/●
Fonction Crisp	-	-	●
Modes de cuisson			
Chaleur tournante plus/Chaleur sole-voûte/Gril/Turbogrill	●/●/●/●	●/●/●/●	●/●/●/●
Cuisson intensive/Chaleur sole/Décongélation/Cuisson éco	●/●/●/●	●/●/●/●	●/●/●/●
HydraCook/Rôtissage automatique	●/-	●/●	●/●
Programmes automatiques	-	●	●
Chaleur voûte/Gril éco	-/-	-/-	●/●
Confort d'utilisation			
Jet de vapeur programmable	-	●	●
Affichage jour/date	●/-	●/-	●/●
Minuterie/Mémoire horloge en cas de coupure d'électricité (h)	●/200	●/200	●/200
Programmation début-temps-fin de cuisson/arrêt auto	●/●	●/●	●/●
Affichage température réelle/Température préconisée	●/●	●/●	●/●
Programmes/réglages personnalisés	-/●	20/●	20/●
Porte			
Contre-porte plein verre CleanGlass/Contacteur de porte	●/-	●/●	●/●
Enceinte			
Volume utile (l)	49	49	49
Niveaux de cuisson (nombre)/Marquage des niveaux de cuisson	3/●	3/●	3/●
Éclairage halogène, nombre	1	1	2
Turbines de chaleur tournante Twin Power	●	●	●
Entretien			
Façade inox anti-traces*	●	●	●
Pyrolyse	●	●	●
Hotte catalytique AirClean/Catalyseur de fumées	-/●	-/●	●/-
Grill rabattable	●	●	●
Efficacité et consommations d'énergie			
Classe d'efficacité énergétique	A-10%	A-10%	A-10%
Utilisation chaleur résiduelle/Chauffage accéléré	-/●	●/●	●/●
Sécurité			
Système de refroidissement de l'appareil/Porte froide	●/●	●/●	●/●
Sécurité enfant/Sécurité oubli	●/●	●/●	●/●
Caractéristiques techniques			
Dimensions de niche en mm (L x H x P)	560 – 568 x 448 – 452 x 550	560 – 568 x 460 – 465 x 550	560 – 568 x 448 – 452 x 550
Puissance de raccordement totale en kW	3,2 kW	3,2 kW	3,4 kW
Accessoires livrés en série			
Plat multi-usages/Plat universel PerfectClean	●/●	●/●	●/●
Grille avec/sans PerfectClean/Pyrolysable	-/-/●	-/-/●	-/-/●
Paire(s) de rails coulissants FlexiClips avec/sans PerfectClean/Pyrolysable	-/-/●	-/-/●	-/-/●
Gratins PerfectClean avec/sans PerfectClean/Pyrolysable	-/-/●	-/●/-	-/-/●
Prix de vente maximal conseillé en € TTC	1799,00	2399,00	2899,00
Eco-part. en € TTC	6,00	6,00	6,00
Prix de vente maximal conseillé en € TTC éco-part incluse	1805,00	2405,00	2905,00
Inox anti-traces*	●	●	●
Noir obsidien	-	-	-
Blanc brillant	-	-	-
Brun Havane	-	-	-





Désignation	H 6800 BP**
Ligne	Prestige
Design	
PureLine/ContourLine	●/-
Bandeau	M Touch
Bouton escamotable/Affichage texte en clair/Affichage par symboles	-/-/-
Avantages produits	
Réglage précis de la température de 50 – 250°C	-
Réglage électronique de la température de 30 – 300°C	30 – 300°C
Thermosonde sans fil/Thermosonde filaire	●/-
Fonction Crisp	●
Modes de cuisson	
Chaleur tournante plus/Chaleur sole-voûte/Gril/Turbogril	●/●/●/●
Cuisson intensive/Chaleur sole/Décongélation/Cuisson éco	●/●/●/●
HydraCook/Rôtissage automatique	●/●
Programmes automatiques	●
Chaleur voûte/Gril éco	●/●
Confort d'utilisation	
Jet de vapeur programmable	●
Affichage jour/date	●/●
Minuterie/Mémoire horloge en cas de coupure d'électricité (h)	●/200
Programmation début-temps-fin de cuisson/arrêt auto	●/●
Affichage température réelle/Température préconisée	●/●
Programmes/réglages personnalisés	20/●
Porte	
Contre-porte plein verre CleanGlass/Contacteur de porte	●/●
Enceinte	
Volume utile (l)	49
Niveaux de cuisson (nombre)/Marquage des niveaux de cuisson	3/●
Éclairage halogène, nombre	3
Turbines de chaleur tournante Twin Power	●
Entretien	
Façade inox anti-traces*	●
Pyrolyse	●
Hotte catalytique AirClean/Catalyseur de fumées	●/-
Grill rabattable	●
Efficacité et consommations d'énergie	
Classe d'efficacité énergétique	A-10%
Utilisation chaleur résiduelle/Chauffage accéléré	●/●
Sécurité	
Système de refroidissement de l'appareil/Porte froide	●/●
Sécurité enfant/Sécurité oubli	●/●
Caractéristiques techniques	
Dimensions de niche en mm (L x H x P)	560 – 568 x 448 – 452 x 550
Puissance de raccordement totale en kW	3,4 kW
Accessoires livrés en série	
Plat multi-usages/Plat universel PerfectClean	●/●
Grille avec/sans PerfectClean/Pyrolysable	-/-/●
Paire(s) de rails coulissants FlexiClips avec/sans PerfectClean/Pyrolysable	-/-/●
Gradins PerfectClean avec/sans PerfectClean/Pyrolysable	-/-/●
Prix de vente maximal conseillé en € TTC	3399,00
Eco-part. en € TTC	6,00
Prix de vente maximal conseillé en € TTC éco-part incluse	3405,00
Inox anti-traces*	●
Noir obsidien	●
Blanc brillant	●
Brun Havane	●



* pour modèles inox uniquement

** Pour ce modèle, coloris Noir obsidien/Blanc brillant/Brun Havane disponibles sur commande spéciale (délai livraison min. 1 mois)

Les fours combinés micro-ondes Miele

Combinaison de deux fonctions de cuisson dans un format compact



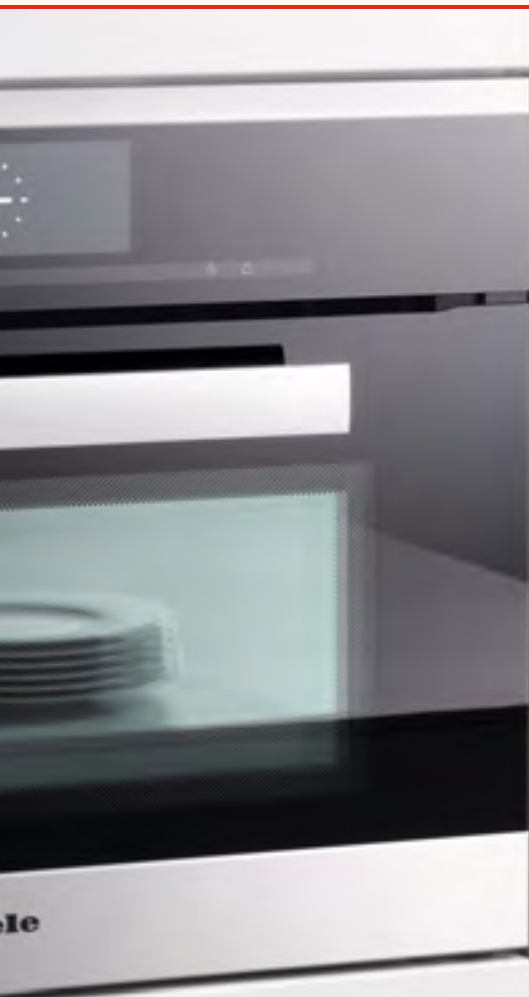

Le four compact combiné micro-ondes conjugue avec intelligence les avantages de deux appareils puissants dans une niche haute de 45 cm : ce four d'exception propose divers modes de cuisson, tels que la Chaleur tournante plus par exemple. Et c'est également un micro-ondes très performant.

Vous avez le choix : vous pouvez utiliser les fonctions séparément et par exemple cuire un pain ou un gâteau avec les modes de cuisson du four et réchauffer rapidement une tasse de chocolat chaud avec la fonction micro-ondes. Ou bien vous pouvez combiner les deux fonctionnalités, ce qui vous permet de gagner selon le plat jusqu'à 30 % de temps.

le



Les points forts* des fours combinés micro-ondes Miele *

La combinaison idéale de deux types de cuisson !



Programmes combinés avec micro-ondes

Polyvalence et gain de temps : en combinant une fonction de four classique avec la fonction micro-ondes, vous pouvez préparer un plat jusqu'à 30 % plus rapidement.



Touche Quick Start

La puissance maximale en un tour de main : la touche sensitive Quick Start vous permet d'enclencher rapidement la fonction micro-ondes.



Programmes automatiques

Concoctez en toute simplicité plus de 100 plats délicieux. Du pain, de la viande, en passant par les gâteaux : la préparation est entièrement automatiquement.



Thermosonde

Préparer des menus dans des délais précis : fini le stress, il vous suffit de consulter l'écran d'affichage pour connaître la durée de cuisson restante.



Exclusivité Miele Touche pop-corn

Une seule pression sur une touche suffit pour préparer rapidement et facilement un paquet de pop-corn.

* fonctions et équipements selon modèle



**Exclusivité
Miele**

Enceinte inox avec revêtement PerfectClean et structure tramée

L'enceinte du four combiné micro-ondes est en inox avec une structure spécifique tramée ainsi qu'un revêtement PerfectClean. Ce revêtement résiste aux rayures et se laisse nettoyer plus facilement qu'une enceinte inox traditionnelle. Les surfaces se distinguent également par leur revêtement PerfectClean anti-adhésif : lors de la cuisson, les projections adhèrent nettement moins aux parois de l'enceinte du four.

Les fours combinés micro-ondes

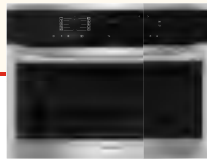

Désignation	H 6100 BM	H 6200 BM	H 6400 BM**
Ligne	Elégance	Prestige	Prestige
Design			
PureLine/ContourLine	-/●	●/-	●/-
Bandeau de commande	EasyControl	EasyControl	DirectControl
Bouton escamotable/Affichage texte en clair/Affichage par symboles	●/●/-	●/●/-	●/-/●
Avantages produits			
Réglage électronique de la température de 30 – 250°C	●	●	●
Micro-ondes à commande électronique	●	●	●
Puissances de micro-ondes: 80, 150, 450, 600, 850 und 1.000 Watt	●	●	●
Modes de cuisson			
Chaleur tournante Plus/Turbogrill/Rôtissage automatique	●/●/●	●/●/●	●/●/●
Cuisson économique/Décongeler	●/●	●/●	●/●
Gril/Positions de gril	●/1	●/1	●/1
Cuisson intensive/Chaleur sole-voûte/Chaleur sole	-/-/-	-/-/-	-/-/-
Micro-ondes	●	●	●
Micro-ondes avec grill et turbogrill	-	-	●
Micro-ondes avec chaleur tournante Plus	●	●	●
Micro-ondes avec rôtissage automatique	●	●	●
Programmes automatiques	-	-	●
Thermosonde/Thermosonde sans fil	-/-	-/-	-/-
Applications spéciales	●	●	●
Confort d'utilisation			
Fonction Popcorn	●	●	●
Affichage heure/date/Minuterie	●/-/●	●/-/●	●/●/●
Programmation début/temps/fin de cuisson arrêt auto	●	●	●
Affichage température réelle/Température préconisée	●/●	●/●	●/●
Touche Quick Start pour micro-ondes	●	●	●
Programmes/réglages personnalisés	-/●	-/●	20/●
Puissances de micro-ondes préconisées pour chaque mode de cuisson	●	●	●
Porte			
Contre-porte plein verre CleanGlass/Contacteur de porte	●/●	●/●	●/●
Porte abattante/Ouverture latérale	●/-	●/-	●/-
Enceinte			
Volume utile en l/Marquage des niveaux de cuisson	43/-	43/-	43/-
Ampoules halogènes haut/latérales	1/-	1/-	1/-
Entretien			
Façade inox anti-traces*	●	●	●
Enceinte inox PerfectClean/Structure tramée	●/●	●/●	●/●
Gril rabattable	●	●	●
Sécurité			
Système de refroidissement de l'appareil et porte tempérée	●	●	●
Sécurité oubli/Sécurité enfant	●/●	●/●	●/●
Chauffage rapide	●	●	●
Accessoires livrés de série			
Plat en verre/grille	1/1	1/1	1/1
Bâtonnet d'ébullition	1	1	1
Caractéristiques techniques			
Puissance de raccordement totale en kW/Tension en V/Intensité en A	2,2/230/16	2,2/230/16	2,2/230/16
Dimension de niche (L x H x P)	560 – 568 x 448 – 452 x 550	560 – 568 x 448 – 452 x 550	560 – 568 x 448 – 452 x 550
Prix de vente maximal conseillé en € TTC	1815,00	1849,00	2149,00
Eco-part. en € TTC	6,00	6,00	6,00
Prix de vente maximal conseillé en € TTC éco-part incluse	1821,00	1855,00	2155,00
Inox anti-traces*	●	●	●
Noir obsidien	-	-	●
Blanc brillant	-	-	●
Brun Havane	-	-	●



* pour modèles inox uniquement

** Pour ce modèle, coloris Noir obsidien/Blanc brillant/Brun Havane disponibles sur commande spéciale (délai livraison min. 1 mois)



Désignation	H 6600 BM**	H 6800 BM**
Ligne	Prestige	Prestige
Design		
PureLine/ContourLine	●/-	●/-
Bandeau de commande	SensorTronic	M Touch
Bouton escamotable/Affichage texte en clair/Affichage par symboles	-/-/-	-/-/-
Avantages produits		
Réglage électronique de la température de 30 – 250°C	●	●
Micro-ondes à commande électronique	●	●
Puissances de micro-ondes: 80, 150, 450, 600, 850 und 1.000 Watt	●	●
Modes de cuisson		
Chaleur tournante Plus/Turbogrill/Rôtissage automatique	●/●/●	●/●/●
Cuisson économique/Décongeler	●/●	●/●
Gril/Positions de gril	●/3	●/3
Cuisson intensive/Chaleur sole-voûte/Chaleur sole	●/●/●	●/●/●
Micro-ondes	●	●
Micro-ondes avec grill et turbogrill	●	●
Micro-ondes avec chaleur tournante Plus	●	●
Micro-ondes avec rôtissage automatique	●	●
Programmes automatiques	●	●
Thermosonde/Thermosonde sans fil	●/-	●/-
Applications spéciales	●	●
Confort d'utilisation		
Fonction Popcorn	●	●
Affichage heure/date/Minuterie	●/●/●	●/●/●
Programmation début/temps/fin de cuisson arrêt auto	●	●
Affichage température réelle/Température préconisée	●/●	●/●
Touche Quick Start pour micro-ondes	●	●
Programmes/réglages personnalisés	20/●	20/●
Puissances de micro-ondes préconisées pour chaque mode de cuisson	●	●
Porte		
Contre-porte plein verre CleanGlass/Contacteur de porte	●/●	●/●
Porte abattante/Ouverture latérale	●/-	●/-
Enceinte		
Volume utile en l/Marquage des niveaux de cuisson	43/-	43/-
Ampoules halogènes haut/latérales	1/-	1/-
Entretien		
Façade inox anti-traces*	●	●
Enceinte inox PerfectClean/Structure tramée	●/●	●/●
Gril rabattable	●	●
Sécurité		
Système de refroidissement de l'appareil et porte tempérée	●	●
Sécurité oubli/Sécurité enfant	●/●	●/●
Chauffage rapide	●	●
Accessoires livrés de série		
Plat en verre/grille	1/1	2/1
Bâtonnet d'ébullition	1	1
Caractéristiques techniques		
Puissance de raccordement totale en kW/Tension en V/Intensité en A	3,2/230/16	3,2/230/16
Dimension de niche (L x H x P)	560 – 568 x 448 – 452 x 550	560 – 568 x 448 – 452 x 550
Prix de vente maximal conseillé en € TTC	2649,00	2949,00
Eco-part. en € TTC	6,00	6,00
Prix de vente maximal conseillé en € TTC éco-part incluse	2655,00	2955,00
Inox anti-traces*	●	●
Noir obsidien	●	●
Blanc brillant	●	●
Brun Havane	●	●

* pour modèles inox uniquement

** Pour ce modèle, coloris Noir obsidien/Blanc brillant/Brun Havane disponibles sur commande spéciale (délai livraison min. 1 mois)

UTILISÉ PAR
écolesdecuisine



Les fours vapeur Miele

Modèles et dimensions



Modèles

Fours vapeur encastrables

Les fours vapeur Miele s'intègrent parfaitement dans les multiples configurations de cuisine. Grâce à leur forme compacte, les fours vapeur s'adaptent parfaitement dans les niches dédiées. Vous avez ainsi la possibilité de définir vous-même l'emplacement de votre four vapeur Miele.

Four vapeurposable

Si vous n'avez plus de place dans votre cuisine pour l'installation d'un appareil supplémentaire, ne renoncez pas pour autant aux avantages offerts par un four vapeur. Le four vapeur Mieleposable trouvera sa place sur le plan de travail de votre cuisine. Tout comme le modèle encastrable, cet appareil garantit un confort d'utilisation et une polyvalence sans pareille.

Types d'installation

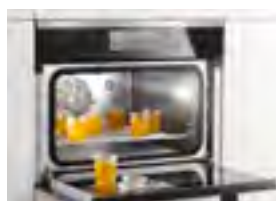

Fours vapeur basse pression

Les fours vapeur basse pression Miele fonctionnent avec des températures entre 40 et 100 °C. Cuisinez des légumes, des poissons, des garnitures, des desserts etc. tout en préservant la qualité des aliments.

Fours vapeur haute pression

Les fours vapeur haute pression Miele disposent d'une plage de températures allant jusqu'à 120 °C et vous permettent de gagner jusqu'à 50 % de temps de cuisson.

Fours vapeur combinés

Les fours vapeur combinés représentent une autre variante des fours vapeur. Vous trouverez davantage d'informations concernant ces appareils dans un chapitre dédié après les fours vapeur.



Dimensions d'encastrement

Le four vapeur Miele est proposé dans différentes dimensions. Trouvez ici l'implantation idéale pour votre cuisine.



Le four vapeur classique
largeur 60 cm, hauteur 45 cm



Le four vapeur compact
largeur 60 cm, hauteur 35 cm



Le four vapeur haute pression
largeur 60 cm,
hauteur 38 cm



Le four posable
largeur 50 cm, hauteur 37 cm

Production externe de vapeur

Le générateur de vapeur se trouve, pour tous les fours vapeur Miele, à l'extérieur de l'enceinte du four. Cela offre des avantages considérables pour la cuisson : quantité idéale de vapeur, mesure optimale de la température et maintien de cette dernière. Et puisqu'aucun dépôt de calcaire ne peut se former dans l'enceinte du four, le nettoyage de cette dernière est particulièrement facile.



MultiSteam

Production externe de vapeur pour les enceintes de grande dimension



MonoSteam

Production externe de vapeur pour les enceintes de petite dimension



PowerSteam

Production de vapeur rapide dans le générateur de vapeur haute pression

Les points forts* des fours vapeur Miele

Plaisir des sens et bien-être au quotidien

Exclusivité Miele MultiSteam

Nous avons encore perfectionné notre technologie de génération de vapeur à l'extérieur de l'enceinte du four. Résultat : MultiSteam, une technologie innovante, spécialement adaptée aux grandes enceintes de four. Tous les fours à vapeur Miele de 45 cm de haut en sont équipés. Le puissant générateur de vapeur (3,3 kW) garantit une production rapide de vapeur, ce qui permet d'obtenir des temps de chauffe raccourcis. Les 8 buses de diffusion de vapeur disposées sur un module spécial sont positionnées de manière à répartir rapidement la vapeur dans l'enceinte de four et tout autour du plat. L'avantage ? Des résultats de cuisson uniformes, garants de saveurs intacts.





Exclusivité Miele **Cuisson vapeur sur 3 niveaux**

Gagnez du temps et de l'énergie : vous pouvez cuire simultanément à la vapeur du poisson, des légumes ou de la viande. Il n'y a pas de transfert de goût entre les aliments.



Exclusivité Miele **Cuisson automatique de menus complets**

Préparez un menu complet : avec la fonction cuisson automatique de menus complets, l'appareil définit automatiquement la température, le temps de cuisson et l'ordre d'introduction des aliments.



Nettoyage facile

Fini les dépôts calcaires : l'enceinte est facile et rapide à nettoyer grâce à la génération de vapeur à l'extérieur de l'enceinte.



Programmes automatiques

Fiez-vous aux plus de 150 programmes automatiques pour préparer facilement poisson, viande, légumes et bien d'autres aliments. Vos plats seront toujours réussis.



Cuisson vapeur haute pression

Une cuisson saine et rapide : les légumes, les viandes et les légumineuses cuisent deux fois plus vite à des températures comprises entre 40 °C et 120 °C.

Les fours vapeur basse pression

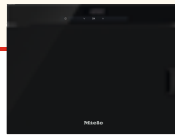

Désignation	DG 6010	DG 6030	DG 6100
Ligne	Élégance	Élégance	Élégance
Modèle			
Four vapeur posable	●	–	–
Four vapeur intégrable	–	●	●
Design			
PureLine/ContourLine	–	–	–/●
Bandeau de commande	EasySensor	EasySensor	EasySensor
Bouton escamotable	–	–	–
Avantages produits			
Réglage précis et électronique de la température 40 – 100°C	●	●	●
Cuisson de menus complets sans transfert de goût	●	●	●
Programmes automatiques personnalisables	–	–	●
Maintien au chaud	–	–	–
Modes de cuisson			
Programmes automatiques	–	–	20
Cuisson vapeur/Décongeler/Réchauffer	●/●/●	●/●/●	●/●/●
Confort d'utilisation			
Cuisson vapeur sur 3 niveaux	●	●	●
Cuisson de menus automatique	–	–	–
Système de réduction des buées avant fin de cuisson	–	–	●
Affichage heure/date/Minuteur	–/–/–	–/–/–	–/–/–
Programmation début/fin de cuisson	–	–	–
Température réelle/préconisée	●/–	●/–	●/–
Programmes/réglages personnalisés	–/●	–/●	–/●
Porte			
Porte CleanGlass/Porte plein verre	–/–	–/–	●/–
Charnière	gauche	gauche	bas
Enceinte			
Volume utile (l)	24	24	38
Nombre de niveaux de cuisson	3	3	4
Surface utile par niveau	1/2GN	1/2GN	1/3GN + 1/2GN
Module MultiSteam/Module MultiSteam avec éclairage LED	–/–	–/–	●/–
Entretien			
Facade inox anti-traces*	–	●	●
Générateur de vapeur externe	●	●	●
Résistance au sol pour réduction de la condensation	●	●	●
Détartrage automatique	●	●	●
Génération de vapeur et alimentation en eau			
MultiSteam/MonoSteam	–/●	–/●	●/–
Réservoir d'eau pour env. 90 min. de temps de cuisson	●	●	●
Réservoir d'eau avec générateur de vapeur/réservoir d'eau fraîche	●/–	●/–	–/●
Sécurité			
Système de refroidissement et porte tempérée	●	●	●
Sécurité enfants/Sécurité oubli	●/–	●/–	●/–
Contacteur de porte	●	●	●
Caractéristiques techniques			
Dimensions niche en mm (L x H x P)	–	560 – 568 x 360 x 310	560 – 568 x 450 x 550
Raccordement total en kW/Tension en V/Intensité en A	2,3/230/10	2,3/230/10	3,4/230/16
Accessoires livrés de série			
Plats inox perforé/Plat inox non perforé	2/1	2/1	3/0
Plateau de pose/Plat récupérateur d'eau condensée	–/–	–/–	1/1
Livre de recettes/Carte de réponse pour livre de recettes	●/–	●/–	●/–
Prix de vente maximal conseillé en € TTC	999,99	1485,00	1485,00
Eco-part. en € TTC	6,00	6,00	6,00
Prix de vente maximal conseillé en € TTC éco-part incluse	1005,99	1491,00	1491,00
Inox anti-traces*	–	●	●
Brun Havane	–	–	–
Blanc brillant	–	–	–
Noir obsidien	●	–	–





Désignation	DG 6200	DG 6300	DG 6400
Ligne	Prestige	Élégance	Prestige
Modèle			
Four vapeur posable	–	–	–
Four vapeur intégrable	●	●	●
Design			
PureLine/ContourLine	●/–	–/●	●/–
Bandeau de commande	EasySensor	DirectContol	DirectContol
Bouton escamotable	–	●	●
Avantages produits			
Réglage précis et électronique de la température 40 – 100°C	●	●	●
Cuisson de menus complets sans transfert de goût	●	●	●
Programmes automatiques personnalisables	●	●	●
Maintien au chaud	–	●	●
Modes de cuisson			
Programmes automatiques	20	> 75	> 75
Cuisson vapeur/Décongeler/Réchauffer	●	●	●
Confort d'utilisation			
Cuisson vapeur sur 3 niveaux	●	●	●
Cuisson de menus automatique	–	–	–
Système de réduction des buées avant fin de cuisson	●	●	●
Affichage heure/date/Minuteur	–/–/–	●/●/●	●/●/●
Programmation début/fin de cuisson	–	●	●
Température réelle/préconisée	●/–	●/●	●/●
Programmes/réglages personnalisés	–/●	20/●	20/●
Porte			
Porte CleanGlass/Porte plein verre	●/–	●/●	●/●
Charnière	bas	bas	bas
Enceinte			
Volume utile (l)	38	38	38
Nombre de niveaux de cuisson	4	4	4
Surface utile par niveau	1/3GN + 1/2GN	1/3GN + 1/2GN	1/3GN + 1/2GN
Module MultiSteam/Module MultiSteam avec éclairage LED	●/–	–/●	–/●
Entretien			
Facade inox anti-traces*	●	●	●
Générateur de vapeur externe	●	●	●
Résistance au sol pour réduction de la condensation	●	●	●
Détartrage automatique	●	●	●
Génération de vapeur et alimentation en eau			
MultiSteam/MonoSteam	●/–	●/–	●/–
Réservoir d'eau pour env. 90 min. de temps de cuisson	●	●	●
Réservoir d'eau avec générateur de vapeur/réservoir d'eau fraîche	–/●	–/●	–/●
Sécurité			
Système de refroidissement et porte tempérée	●	●	●
Sécurité enfants/Sécurité oubli	●/–	●/●	●/●
Contacteur de porte	●	●	●
Caractéristiques techniques			
Dimensions niche en mm (L x H x P)	560 – 568 x 450 x 550	560 – 568 x 450 x 550	560 – 568 x 450 x 550
Raccordement total en kW/Tension en V/Intensité en A	3,4/230/16	3,4/230/16	3,4/230/16
Accessoires livrés de série			
Plats inox perforé/Plat inox non perforé	3/0	3/0	3/0
Plateau de pose/Plat récupérateur d'eau condensée	1/1	1/1	1/1
Livre de recettes/Carte de réponse pour livre de recettes	●/–	●/–	●/–
Prix de vente maximal conseillé en € TTC	1499,00	1979,00	1999,00
Eco-part. en € TTC	6,00	6,00	6,00
Prix de vente maximal conseillé en € TTC éco-part incluse	1505,00	1985,00	2005,00
Inox anti-traces*	●	●	●
Brun Havane	–	–	–
Blanc brillant	–	–	–
Noir obsidien	–	–	–

* pour modèles inox uniquement



Les fours vapeur basse pression



Désignation	DG 6401**	DG 6600**	DG 6800**
Ligne	Prestige	Prestige	Prestige
Modèle			
Four vapeur posable	-	-	-
Four vapeur intégrable	●	●	●
Design			
PureLine/ContourLine	●/-	●/-	●/-
Bandeau de commande	DirectSensor	SensorTronic	M Touch
Bouton escamotable	-	-	-
Avantages produits			
Réglage précis et électronique de la température 40 – 100°C	●	●	●
Cuisson de menus complets sans transfert de goût	●	●	●
Programmes automatiques personnalisables	●	●	●
Maintien au chaud	●	●	●
Modes de cuisson			
Programmes automatiques	> 75	> 150	> 150
Cuisson vapeur/Décongeler/Réchauffer	●	●	●
Confort d'utilisation			
Cuisson vapeur sur 3 niveaux	●	●	●
Cuisson de menus automatique	-	●	●
Système de réduction des buées avant fin de cuisson	●	●	●
Affichage heure/date/Minuteur	●/●/●	●/●/●	●/●/●
Programmation début/fin de cuisson	●	●	●
Température réelle/préconisée	●/●	●/●	●/●
Programmes/réglages personnalisés	20/●	20/●	20/●
Porte			
Porte CleanGlass/Porte plein verre	●/●	●/●	●/●
Charnière	bas	bas	bas
Enceinte			
Volume utile (l)	38	38	38
Nombre de niveaux de cuisson	4	4	4
Surface utile par niveau	1/3GN + 1/2GN	1/3GN + 1/2GN	1/3GN + 1/2GN
Module MultiSteam/Module MultiSteam avec éclairage LED	-/●	-/●	-/●
Entretien			
Facade inox anti-traces*	●	●	●
Générateur de vapeur externe	●	●	●
Résistance au sol pour réduction de la condensation	●	●	●
Détartrage automatique	●	●	●
Génération de vapeur et alimentation en eau			
MultiSteam/MonoSteam	●/-	●/-	●/-
Réservoir d'eau pour env. 90 min. de temps de cuisson	●	●	●
Réservoir d'eau avec générateur de vapeur/réservoir d'eau fraîche	-/●	-/●	-/●
Sécurité			
Système de refroidissement et porte tempérée	●	●	●
Sécurité enfants/Sécurité oubli	●/●	●/●	●/●
Contacteur de porte	●	●	●
Caractéristiques techniques			
Dimensions niche en mm (L x H x P)	560 – 568 x 450 x 550	560 – 568 x 450 x 550	560 – 568 x 450 x 550
Raccordement total en kW/Tension en V/Intensité en A	3,4/230/16	3,4/230/16	3,4/230/16
Accessoires livrés de série			
Plats inox perforé/Plat inox non perforé	3/0	3/0	3/0
Plateau de pose/Plat récupérateur d'eau condensée	1/1	1/1	1/1
Livre de recettes/Carte de réponse pour livre de recettes	●/-	●/-	●/-
Prix de vente maximal conseillé en € TTC	2299,00	2499,00	2799,00
Eco-part. en € TTC	6,00	6,00	6,00
Prix de vente maximal conseillé en € TTC éco-part incluse	2305,00	2505,00	2805,00
Inox anti-traces*	●	●	●
Brun Havane	●	●	●
Blanc brillant	●	●	●
Noir obsidien	●	●	●

* pour modèles inox uniquement

** Pour ce modèle, coloris Noir obsidien/Blanc brillant/Brun Havane disponibles sur commande spéciale (délai livraison min. 1 mois)



Les fours vapeur haute pression



Désignation	DGD 4635	DGD 6635**	DGD 6605
Ligne	Prestige	Prestige	Prestige
Modèle			
Four vapeur	●	●	●
Design			
PureLine	–	●	●
Porte Lift avec bandeau de décoration en haut (pour niche de 38 cm)	–	●	–
Porte Lift sans bandeau de décoration (pour combinaison avec AB45-7L pour niche 45 cm)	–	–	●
Bandeau de commande	Affichage 2 x 7 segments	Affichage 2 x 7 segments	Affichage 2 x 7 segments
Avantages produits			
Réglage électronique précis de la température de 40°C – 120°C	●	●	●
Cuisson vapeur haute pression	●	●	●
Générateur de vapeur externe	●	●	●
Modes de cuisson			
Cuisson vapeur	●	●	●
Cuisson vapeur haute pression	●	●	●
Décongeler	●	●	●
Réchauffer	●	●	●
Confort d'utilisation			
Cuisson vapeur sur jusqu'à 3 niveaux simultanément	●	●	●
Réduction de la vapeur en fin de cuisson	●	●	●
Température réelle/Température préconisée	●/●	●/●	●/●
Porte			
Porte Lift avec bandeau de décoration en haut	–	●	–
Porte Lift noire	–	–	●
Grille extractible	●	●	●
Charnière de porte	gauche	gauche	gauche
Enceinte			
Volume utile en l	19	19	19
Niveaux de cuisson, nb	3	3	3
Confort d'utilisation			
Façade inox anti-traces*	●	●	●
Générateur de vapeur externe	●	●	●
Détartrage automatique	●	●	●
Génération de vapeur et alimentation en eau			
PowerSteam	●	●	●
Raccordement eau	●	●	●
Raccordement vidange	●	●	●
Filtre de vidange	●	●	●
Sécurité			
Système de refroidissement de l'appareil et porte tempérée	●	●	●
Sécurité oubli/Sécurité enfants	●/●	●/●	●/●
Système de réduction des buées avant fin de cuisson	●	●	●
Verrouillage de porte	●	●	●
Sécurité anti surpression, x 2	●	●	●
Caractéristiques techniques			
Dimensions niche (L x H x P)	560 x 380 x 555	560 x 380 x 555	560 x 450 x 555 (avec AB45-7 L)
Puissance de raccordement totale en kW/Tension en V/Intensité en A	5,1/230/32 5,1/400/3 x16	5,1/230/32 5,1/400/3 x16	5,1/230/32 5,1/400/3 x16
Accessoires livrés de série			
Plat inox perforé/Plat inox non perforé	2/1	2/1	2/1
Grille	1	1	1
Livre de recette	●	●	●
Longueur tuyau arrivée d'eau/de vidange	1,5/2,5	1,5/2,5	1,5/2,5
Carte de réponse pour un flacon de produit détartrant	●	●	●
Prix de vente maximal conseillé en € TTC	4199,00	4499,00	4499,00
Eco-part. en € TTC	6,00	6,00	6,00
Prix de vente maximal conseillé en € TTC éco-part, incluse	4205,00	4505,00	4505,00
Inox anti-traces*	●	●	●
Noir obsidien	–	●	–

* pour modèles inox uniquement



Les fours vapeur combinés Miele

Modèles et dimensions



Modèles

Les fours vapeur combinés Miele se déclinent en deux versions. Quel que soit votre choix, vous profiterez d'une cuisine saine et savoureuse.

Le four vapeur combiné Miele 45 x 60 cm est le complément idéal de votre four classique. Associé à un tiroir culinaire Miele présentant une hauteur d'encastrement de 14 cm, il remplit ainsi une niche de 60 x 60 cm.

Pour plus d'informations sur les tiroirs culinaires, rendez-vous au chapitre « Tiroirs culinaires ».



Four vapeur combiné (32 l)

Les fours vapeur combinés Miele offrent toutes les fonctions d'un four vapeur classique ainsi que le mode de fonctionnement Chaleur tournante Plus. La combinaison de l'humidité et de la chaleur sèche garantit des résultats de cuisson impeccables.



Four vapeur combiné XL (48 l)

Les fours vapeur combinés Miele XL disposent de toutes les fonctions d'un four vapeur. De plus, il propose tous les modes de cuisson d'un four haut de gamme, ainsi que, selon le modèle la thermosonde avec ou sans fil. Les innombrables possibilités de combinaison avec l'humidité ainsi que son enceinte de cuisson de grande taille font de lui un véritable surdoué.

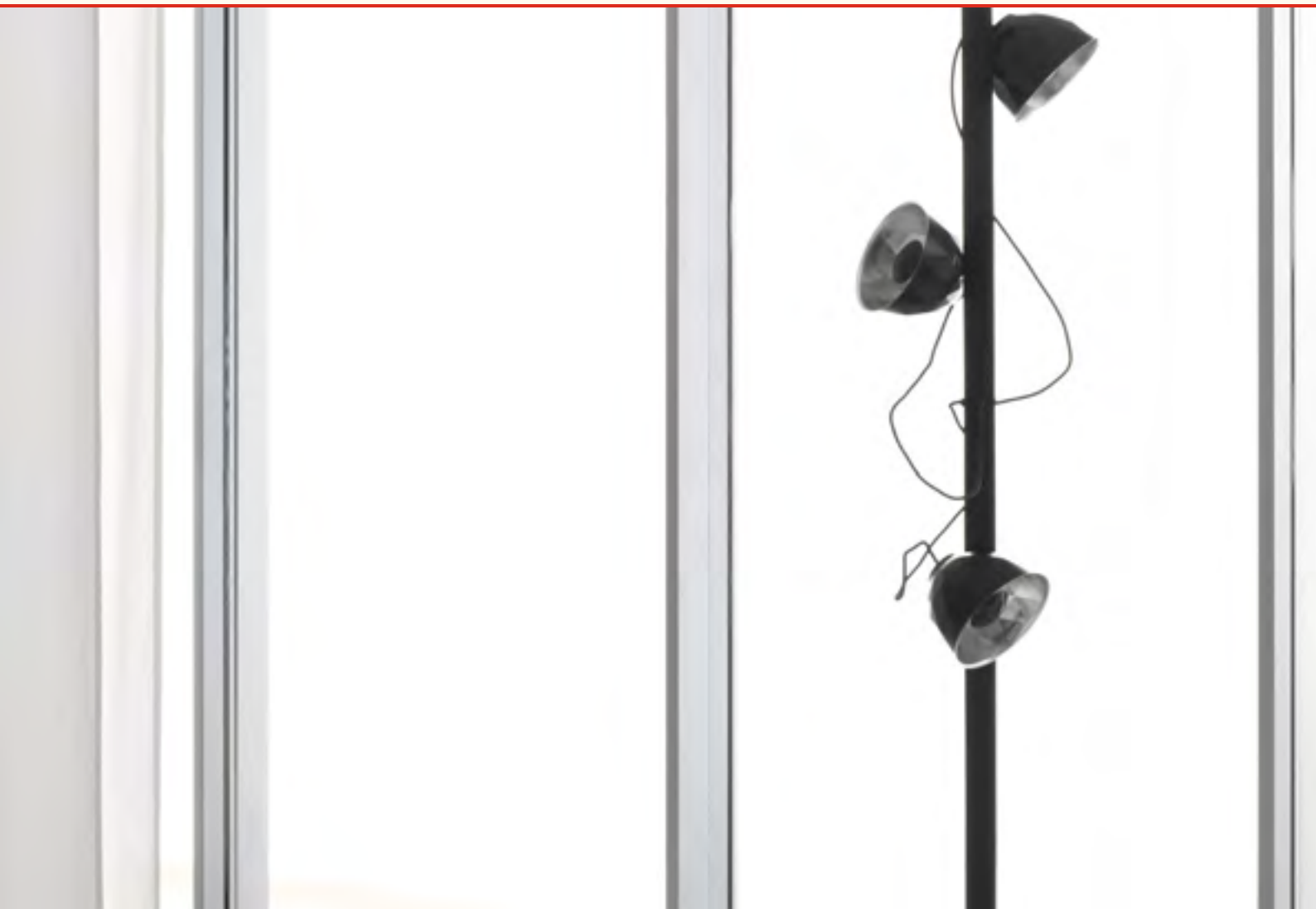

Production externe de la vapeur

Dans les fours vapeur combinés Miele, le générateur de vapeur se trouve à l'extérieur de l'enceinte du four. Cela offre des avantages considérables pour la cuisson : quantité de vapeur idéale, mesure optimale et maintien de la température, temps

de cuisson adapté aux quantités et chauffage accéléré. Et puisqu'aucun dépôt de calcaire ne peut se former dans l'enceinte du four, le nettoyage est particulièrement facile.



Exclusivité Miele **MultiSteam**
Production externe de vapeur pour les enceintes de grande dimension.



MonoSteam
Production externe de vapeur pour les enceintes de petite dimension.

Les points forts* des fours vapeur combinés Miele

Un traitement de choix pour les aliments et tout le plaisir pour vous !

Exclusivité Miele MultiSteam

Des résultats qui comblent vos papilles ? Un jeu d'enfant. Le four vapeur Miele est polyvalent et vient idéalement compléter le four et la table de cuisson. Comme les temps de préparation pour la cuisson à la vapeur et la cuisson traditionnelle sont presque similaires, vous n'aurez pas besoin de modifier vos habitudes culinaires. Vous pouvez préparer séparément entrées, soupe, poisson, viande, légumes, accompagnements ou desserts ou vous pouvez préparer un menu complet en une seule fois. A point ou bien cuit, juteux ou croustillant ? Le four vapeur Miele relève tous les défis, quel que soit votre niveau d'exigence. La production rapide de vapeur à l'extérieur de l'enceinte du four alliée à la technologie MultiSteam de Miele garantit des temps de chauffe rapides et la répartition rapide de la vapeur dans l'enceinte du four.





Exclusivité Miele **Pas de compromis : four vapeur et four classique réunis en un seul et même appareil**

Cuisson à la vapeur, rôtissage et cuisson traditionnelle : ce four Miele relève tous les défis. Les possibilités sont infinies.



Enceinte de four XL

Toujours plus d'espace : vous pouvez y préparer des menus complets pour 10 personnes. Même les aliments de grande taille comme certaines volailles et les poissons entiers entrent facilement dans l'enceinte du four.



Exclusivité Miele **Bandeau de commande motorisé**

Confort maximal : d'un simple effleurement, le bandeau de commande s'ouvre automatiquement. Derrière se dissimulent le réservoir d'eau, le bac récupérateur d'eau de condensation et la thermosonde sans fil.



Cuisson combinée

Préparez des plats avec la combinaison souhaitée d'air chaud et d'humidité, grâce à la diffusion de vapeur. Le plat est ainsi croustillant à l'extérieur et délicieusement juteux à l'intérieur. Savourez des résultats de cuisson et de rôtissage parfaits.



Exclusivité Miele **Thermosonde sans fil**

Inutile de surveiller la cuisson dorénavant : l'affichage du temps restant vous informe avec précision sur la durée nécessaire pour une cuisson parfaite de vos viandes, poissons ou volailles.

Les fours vapeur combinés



Désignation	DGC 6400**	DGC XL 6600**	DGC XL 6800**
Ligne	Prestige	Prestige	Prestige
Design			
PureLine/ContourLine	●/-	●/-	●/-
Bandeau de commande	DirectControl	SensorTronic	M Touch
Bouton escamotable	●	-	-
Avantages produits			
Réglage précis et électronique de la température du four de 30 à 225°C	●	●	●
Réglage précis et électronique de la température de la vapeur de 40 à 100°C	●	●	●
Capteur d'humidité	●	●	●
Cuisson de menus sans transfert de goût	●	●	●
Thermosonde sans fil/Thermosonde filaire	-/-	-/●	●/-
Modes de cuisson			
Programmes automatiques	> 75	> 150	> 150
Cuisson combinée/Cuisson vapeur	●/●	●/●	●/●
Maxi grill/Gril eco/Turbogrill	-/-/-	●/●/●	●/●/●
Chaleur tournante Plus	●	●	●
Chaleur sole-voûte/Chaleur voûte/Chaleur sole	-/-/-	●/●/●	●/●/●
Confort d'utilisation			
Bandeau Lift	-	●	●
Cuisson automatique de menus	-	●	●
Programmes/réglages personnalisés	20/●	20/●	20/●
Programmation début-temps-fin de cuisson	●	●	●
Affichage de l'heure/de la date/Minuterie	●/●/●	●/●/●	●/●/●
Température réelle/Température préconisée	●/●	●/●	●/●
Porte			
Porte CleanGlass/Porte plein verre	●/●	●/●	●/●
Enceinte			
Enceinte XL/Enceinte XXL	-/-	●/-	●/-
Volume utile (l)	32	48	48
Grilles PerfectClean	●	●	●
Ampoules LED	1	1	2
Entretien			
Facade inox anti-traces*	●	●	●
Enceinte inox avec PerfectClean/Structure tramée	●/-	●/●	●/●
Générateur de vapeur externe	●	●	●
Fonction nettoyage Humidification/Rinçage/Séchage	●/-/●	●/●/●	●/●/●
Génération de vapeur et alimentation en eau			
MultiSteam/MonoSteam	-/●	●/-	●/-
Réservoir d'eau avec générateur de vapeur/réservoir d'eau fraîche	●/-	-/●	-/●
Réservoir d'eau derrière bandeau Lift	-	●	●
Raccordement eau fraîche/Vidange	-/-	-/-	-/-
Efficacité et économies d'énergie			
Classe d'efficacité énergétique	A	A	A
Sécurité			
Système de refroidissement et porte tempérée	●	●	●
Sécurité enfants/Sécurité oublié	●/●	●/●	●/●
Caractéristiques techniques			
Dimensions niche en mm (L x H x P)	560 - 568 x 448 - 452 x 555	560 - 568 x 448 - 452 x 555	560 - 568 x 448 - 452 x 555
Puissance de raccordement totale en kW/Tension en V/Intensité en A	3,4/230/16	3,4/230/16	3,4/230/16
Accessoires livrés de série			
Plat multi-usages PerfectClean/Grille PerfectClean	-/1	1/1	1/1
Plats inox perforé/Plat inox non perforé	2/1	1/1	2/1
Plat inox/Grille	●/●	-/-	-/-
Prix de vente maximal conseillé en € TTC	2699,00	3899,00	4399,00
Eco-part. en € TTC	6,00	6,00	6,00
Prix de vente maximal conseillé en € TTC éco-part incluse	2705,00	3905,00	4405,00
Inox anti-traces*	●	●	●
Noir obsidien	●	●	●
Brun Havane	●	●	●
Blanc brillant	●	●	●

UTILISE PAR
écolesdeduisine



* pour modèles inox uniquement

** Pour ce modèle, coloris Noir obsidien/Blanc brillant/Brun Havane disponibles sur commande spéciale (délai livraison min. 1 mois)



Désignation	DGC XL 6805**
Ligne	Prestige
Design	
PureLine/ContourLine	●/-
Bandeau de commande	M Touch
Bouton escamotable	-
Avantages produits	
Réglage précis et électronique de la température du four de 30 à 225°C	●
Réglage précis et électronique de la température de la vapeur de 40 à 100°C	●
Capteur d'humidité	●
Cuisson de menus sans transfert de goût	●
Thermosonde sans fil/Thermosonde filaire	●/-
Modes de cuisson	
Programmes automatiques	> 150
Cuisson combinée/Cuisson vapeur	●/●
Maxi grill/Gril eco/Turbogrill	●/●/●
Chaleur tournante Plus	●
Chaleur sole-voûte/Chaleur voûte/Chaleur sole	●/●/●
Confort d'utilisation	
Bandeau Lift	●
Cuisson automatique de menus	●
Programmes/réglages personnalisés	20/●
Programmation début-temps-fin de cuisson	●
Affichage de l'heure/de la date/Minuterie	●/●/●
Température réelle/Température préconisée	●/●
Porte	
Porte CleanGlass/Porte plein verre	●/●
Enceinte	
Enceinte XL/Enceinte XXL	●/-
Volume utile (l)	48
Grilles PerfectClean	●
Ampoules LED	2
Entretien	
Facade inox anti-traces*	●
Enceinte inox avec PerfectClean/Structure tramée	●/●
Générateur de vapeur externe	●
Fonction nettoyage Humidification/Rinçage/Séchage	●/●/●
Génération de vapeur et alimentation en eau	
MultiSteam/MonoSteam	●/-
Réservoir d'eau avec générateur de vapeur/réservoir d'eau fraîche	-/●
Réservoir d'eau derrière bandeau Lift	
Raccordement eau fraîche/Vidange	●/●
Efficacité et économies d'énergie	
Classe d'efficacité énergétique	A
Fonction d'économie Eclairage/Chauffage rapide	●/●
Sécurité	
Système de refroidissement et porte froide	●
Sécurité enfants/Sécurité oubli	●/●
Caractéristiques techniques	
Dimensions niche en mm (L x H x P)	560 – 568 x 448 – 452 x 555
Puissance de raccordement totale en kW/Tension en V/Intensité en A	3,4/230/16
Accessoires livrés de série	
Plat multi-usages PerfectClean/Grille PerfectClean	1/1
Plats inox perforé/Plat inox non perforé	2/1
Plat inox/Grille	-/-
Prix de vente maximal conseillé en € TTC	4499,00
Eco-part. en € TTC	6,00
Prix de vente maximal conseillé en € TTC éco-part incluse	4505,00
Inox anti-traces*	●
Noir obsidien	●
Brun Havane	●
Blanc brillant	●



* pour modèles inox uniquement

** Pour ce modèle, coloris Noir obsidien/Blanc brillant/Brun Havane disponibles sur commande spéciale (délai livraison min. 1 mois)

Les fours micro-ondes Miele

Modèles et dimensions



Modèles

Micro-ondes encastrables TopControl

Les micro-ondes Miele dotés d'un bandeau de commande situé sur le haut de l'appareil offrent des avantages significatifs : ils s'accordent de manière flexible et harmonieuse à toutes les configurations de cuisine et présentent un design en ligne avec les autres appareils Miele. La porte du micro-ondes s'ouvre - comme pour le four - de manière frontale vers le bas. Grâce au bandeau de commande agencé sur la partie supérieure, il reste davantage de place à l'intérieur de l'appareil.

Micro-ondes encastrables SideControl

Les micro-ondes présentant un bandeau de commande classique disposé sur le côté, constituent une variante des appareils TopControl. Les appareils SideControl peuvent être combinés verticalement avec d'autres appareils Miele ou être installés séparément. La porte du micro-ondes s'ouvre latéralement.

Micro-ondesposable

Il vous manque une niche dans une armoire pour un micro-ondes encastrable ? Le micro-ondes Mieleposable, à poser simplement sur le plan de travail, est l'appareil qu'il vous faut.

Dimensions d'encastrement



Hauteur 35 cm
Largeur 50/60 cm



Hauteur 45 cm
Largeur 60 cm



Des possibilités multiples

Selon la taille de la niche, les micro-ondes Miele offrent des enceintes de cuisson de diverses dimensions. Pour les grandes et les petites faims !



Enceinte 17 l



Enceinte 26 l



Enceinte 46 l

Modes de fonctionnement

L'époque à laquelle les micro-ondes ne servaient qu'à réchauffer ou décongeler est définitivement révolue. Laissez-vous surprendre au quotidien par les possibilités multiples offertes par les micro-ondes Miele.



Micro-ondes Solo



Micro-ondes grill

Les points forts* des fours micro-ondes Miele

Des résultats et un confort d'utilisation parfaits



Enceinte de four XL

La grande enceinte inox des appareils dotés de la commande TopControl, vous permet de préparer des plats plus grands comme des gratins. Le plateau tournant du micro-ondes a un diamètre de 40 cm, ce qui rend l'appareil particulièrement polyvalent. Vous pouvez y placer des récipients de différentes tailles ou plusieurs récipients, tasses ou assiettes en même temps. Idéal pour préparer des plats en toute simplicité et dans le plus grand confort.



Plateau tournant de 40 cm

Idéal pour plusieurs tasses, bols, assiettes ou récipients de diverses tailles.



Éclairage LED

Des LED haut de gamme offrent un éclairage optimal dans l'enceinte du four de manière à ce que vos plats soient bien visibles. Leur grande longévité constitue un avantage supplémentaire.



Touche pop-corn

Une seule pression sur cette touche suffit pour préparer rapidement et facilement un paquet de pop-corn.



Gril quartz

Rapidité et uniformité : vos plats sont dorés rapidement et parfaitement.



Programmes automatiques

Concoctez facilement tous types de plats délicieux. Il suffit de sélectionner le programme souhaité et de saisir le poids. Le four à micro-ondes s'occupe du reste.

Les fours micro-ondes



Désignation	M 6012 SC	M 6030 SC	M 6022 SC
Ligne	Elégance	Elégance	Elégance
Modèle			
Micro-ondes à poser/encastrable	●/-	-/●	-/●
Design			
PureLine/ContourLine	-	-	-
TopControl/SideControl	-/●	-/●	-/●
Avantages produits			
Puissances micro-ondes à commande électronique	●	●	●
Niveaux de puissance	7	6	6
Puissance gril	800 W	-	800 W
Maintien au chaud	●	●	●
Grill Quartz	●	-	●
Modes de cuisson			
Programmes automatiques	17	11	17
Fonctionnement micro-ondes seul	●	●	●
Fonctionnement avec grill	●	-	●
Fonctionnement combiné micro-ondes/grill	●	-	●
Confort d'utilisation			
Fonction Popcorn	-	-	-
Affichage de l'heure	●	●	●
Minuterie/Arrêt automatique	●/●	●/●	●/●
Touche QuickStart	●	●	●
Fonction mémoire	●	●	●
Réglages personnalisés	●	●	●
Enceinte			
Volume utile en l	26 l	17 l	17 l
Eclairage LED	●	●	●
Hauteur de l'enceinte en cm	20,7	20,2	20,2
Diamètre du plateau tournant en cm	32,5	27,2	27,2
Porte de l'appareil			
Contacteur de porte	●	●	●
Touche d'ouverture de porte	●	●	●
Charnière de porte	gauche	gauche	gauche
Entretien			
Façade inox anti-traces	●	●	●
Efficacité et économies d'énergie			
Extinction de l'affichage de l'heure pendant la nuit	●/-	●/-	●/-
Sécurité			
Sécurité enfants	●	●	●
Interrupteur de sécurité	●	●	●
Thermostat de sécurité en cas de surchauffe	●	●	●
Caractéristiques techniques			
Dimensions de niche en mm (L x H x P)	-	562 - 568 x 360 - 362 x >= 310	462 - 468 x 350 - 352 x >= 310
Aération indépendante de la niche	●	●	●
Puissance de raccordement totale en kW/Tension en V/Intensité en A	2,17/220 - 240/10	2,17/220 - 240/10	2,17/220 - 240/10
Accessoires livrés de série			
Cloche	●	●	●
Bâtonnet d'ébullition	●	●	●
Grille	●	-	●
Plat Crousti	●	-	●
Prix de vente maximal conseillé en € TTC	569,99	879,99	989,99
Eco-part. en € TTC	2,00	2,00	2,00
Prix de vente maximal conseillé en € TTC éco-part incluse	571,99	881,99	991,99
Inox anti-traces	●	●	●
Noir obsidien	-	-	-
Blanc brillant	-	-	-
Brun Havane	-	-	-





Désignation	M 6032 SC	M 6040 SC
Ligne	Elégance	Elégance
Modèle		
Micro-ondes à poser/encastrable	-/●	-/●
Design		
PureLine/ContourLine	-	-
TopControl/SideControl	-/●	-/●
Avantages produits		
Puissances micro-ondes à commande électronique	●	●
Niveaux de puissance	6	7
Puissance gril	800 W	-
Maintien au chaud	●	●
Grill Quartz	●	-
Modes de cuisson		
Programmes automatiques	17	11
Fonctionnement micro-ondes seul	●	●
Fonctionnement avec grill	●	-
Fonctionnement combiné micro-ondes/grill	●	-
Confort d'utilisation		
Fonction Popcorn	-	-
Affichage de l'heure	●	●
Minuterie/Arrêt automatique	●/●	●/●
Touche QuickStart	●	●
Fonction mémoire	●	●
Réglages personnalisés	●	●
Enceinte		
Volume utile en l	17 l	26 l
Eclairage LED	●	●
Hauteur de l'enceinte en cm	20,2	20,7
Diamètre du plateau tournant en cm	27,2	32,5
Porte de l'appareil		
Contacteur de porte	●	●
Touche d'ouverture de porte	●	●
Charnière de porte	gauche	gauche
Entretien		
Façade inox anti-traces	●	●
Efficacité et économies d'énergie		
Extinction de l'affichage de l'heure pendant la nuit	●/-	●/-
Sécurité		
Sécurité enfants	●	●
Interrupteur de sécurité	●	●
Thermostat de sécurité en cas de surchauffe	●	●
Caractéristiques techniques		
Dimensions de niche en mm (L x H x P)	562 - 568 x 360 - 362 x >= 310	562 - 568 x 450 - 452 x >= 550
Aération indépendante de la niche	●	●
Puissance de raccordement totale en kW/Tension en V/Intensité en A	2,17/220 - 240/10	2,17/220 - 240/10
Accessoires livrés de série		
Cloche	●	●
Bâtonnet d'ébullition	●	●
Grille	●	-
Plat Crousti	●	-
Prix de vente maximal conseillé en € TTC	1045,00	989,99
Eco-part. en € TTC	2,00	2,00
Prix de vente maximal conseillé en € TTC éco-part incluse	1047,00	991,99
Inox anti-traces	●	●
Noir obsidien	-	-
Blanc brillant	-	-
Brun Havane	-	-



Les fours à micro-ondes



Désignation	M 6160 TC	M 6260 TC	M 6262 TC*
Ligne	Élégance	Prestige	Prestige
Modèle			
Micro-ondes à poser/encastrable	-/●	-/●	-/●
Design			
PureLine/ContourLine	-/●	●/-	●/-
TopControl/SideControl	●/-	●/-	●/-
Avantages produits			
Puissances micro-ondes à commande électronique	●	●	●
Niveaux de puissance	7	7	7
Puissance gril	-	-	1.500 W
Maintien au chaud	●	●	●
Grill Quartz	-	-	●
Modes de cuisson			
Programmes automatiques	16	16	23
Fonctionnement micro-ondes seul	●	●	●
Fonctionnement avec grill	-	-	●
Fonctionnement combiné micro-ondes/grill	-	-	●
Confort d'utilisation			
Fonction Popcorn	●	●	●
Affichage de l'heure	●	●	●
Minuterie/Arrêt automatique	●/●	●/●	●/●
Touche QuickStart	●	●	●
Fonction mémoire	●	●	●
Réglages personnalisés	●	●	●
Enceinte			
Volume utile en l	46 l	46 l	46 l
Eclairage LED	●	●	●
Hauteur de l'enceinte en cm	23,2	23,2	23,2
Diamètre du plateau tournant en cm	40,6	40,6	40,6
Porte de l'appareil			
Contacteur de porte	●	●	●
Touche d'ouverture de porte	-	-	-
Charnière de porte	au-dessous	au-dessous	au-dessous
Entretien			
Façade inox anti-traces	●	●	●
Efficacité et économies d'énergie			
Extinction de l'affichage de l'heure pendant la nuit	-/●	-/●	-/●
Sécurité			
Sécurité enfants	●	●	●
Interrupteur de sécurité	●	●	●
Thermostat de sécurité en cas de surchauffe	●	●	●
Caractéristiques techniques			
Dimensions de niche en mm (L x H x P)	562 - 568 x 450 - 452 x >= 550	562 - 568 x 450 - 452 x >= 550	562 - 568 x 450 - 452 x >= 550
Aération indépendante de la niche	●	●	●
Puissance de raccordement totale en kW/Tension en V/Intensité en A	1,6/220 - 240/10	1,6/220 - 240/10	1,6/220 - 240/10
Accessoires livrés de série			
Cloche	●	●	●
Bâtonnet d'ébullition	●	●	●
Grille	-	-	●
Plat Crousti	-	-	●
Prix de vente maximal conseillé en € TTC	1265,00	1299,00	1449,00
Eco-part. en € TTC	2,00	2,00	2,00
Prix de vente maximal conseillé en € TTC éco-part incluse	1267,00	1301,00	1451,00
Inox anti-traces	●	●	●
Noir obsidien	-	-	●
Blanc brillant	-	-	●
Brun Havane	-	-	●





Les tiroirs chauffants et culinaires Miele

Modèles et dimensions



Modèles

Miele vous propose 3 types de tiroirs pour diverses possibilités d'utilisation et d'installation.



Tiroir de rangement - Hauteur d'encastrement 10 cm

Ce tiroir vous permet de ranger divers accessoires de cuisine. Il complète judicieusement un four vapeur ou une machine à café.



Tiroir chauffant - Hauteur d'encastrement 10 cm

Ce tiroir vous permet de réchauffer des tasses, des assiettes et de la vaisselle de service. Il complète judicieusement un four vapeur ou une machine à café.



Tiroir culinaire - Hauteur d'encastrement de 14 cm ou de 29 cm

Outre les atouts offerts par un tiroir chauffant, le tiroir culinaire permet de maintenir au chaud les plats préparés ou de cuire des poissons et autres plats avec la fonction « Cuisson à basse température ».



Des possibilités multiples

Le tiroir compact - 10 cm de hauteur, 60 cm de largeur

Le tiroir compact de rangement ou chauffant complète idéalement un appareil compact de 35 cm de hauteur comme la machine à café ou le four vapeur Miele. Il s'intègre parfaitement dans une niche de 45 cm.



Le tiroir classique - 14 cm de hauteur, 60 cm de largeur

Il peut être combiné de manière harmonieuse à un appareil compact de 45 cm de hauteur, tel qu'une machine à café, un four vapeur, un four vapeur combiné ou un four combiné micro-ondes Miele. Vous pouvez exploiter une niche de 60 cm de hauteur. Afin que vous puissiez utiliser ce type de tiroirs avec les designs les plus variés, Miele a mis au point deux lignes différentes qui s'intègrent parfaitement dans la configuration de votre cuisine.



Le tiroir extra grand - 29 cm de hauteur, 60 cm de largeur

Miele propose dans la gamme des tiroirs culinaires, un modèle de 29 cm de hauteur qui permet également de réchauffer de la vaisselle. Il s'adapte aisément à une niche de 88 cm en combinaison avec un four présentant une hauteur standard de 60 cm. Cette dimension se décline également en deux modèles au design différent, en totale harmonie avec la configuration de votre cuisine.

Les points forts* des tiroirs chauffants et culinaires Miele

De l'ingéniosité et une technologie de pointe !



**Exclusivité
Miele**

Cuisson à basse température : programme pour tout type de viande

La cuisson à basse température est une méthode utilisée dans la gastronomie professionnelle pour cuire la viande avec délicatesse. La viande reste ainsi tendre, juteuse et plus savoureuse. Les saveurs et les éléments nutritifs sont préservés au maximum. Ce mode de cuisson est utilisé depuis longtemps par les grands chefs pour obtenir des saveurs raffinées et de plus en plus par les particuliers. La cuisson à basse température est une préparation sans stress : le processus de cuisson n'a pas besoin d'être surveillé de près, ce qui permet de se consacrer pleinement sur le reste des préparatifs. La viande peut être découpée dès la fin de la cuisson. Plus besoin de laisser reposer puisque le jus de viande est réparti uniformément



Polyvalence

Le tiroir culinaire peut être utilisé pour préchauffer des tasses et des assiettes mais également pour maintenir des plats au chaud ou encore pour cuire à basse température.



Exclusivité Miele **Commande par touches sensibles**

Convivialité et confort : la commande s'effectue par l'effleurement de touches sensibles. Le bandeau de commande est une surface vitrée plane facile à nettoyer.



Timer

Chaleur garantie : tous les tiroirs culinaires intégrés sont équipés d'un timer qui permet à l'appareil de s'arrêter automatiquement à l'issue d'une certaine durée. La durée maximale est de 4 heures de chauffe.



Fermeture automatique avec amortissement



Fermeture en douceur : un système d'amortissement spécial veille à la fermeture automatique du tiroir chauffant.



Tiroir entièrement extractible

Visualisation optimale : le tiroir peut être ouvert complètement pour être rempli ou vidé, en toute simplicité.

Les tiroirs chauffants et les tiroirs culinaires

			
Désignation	ESS 6210	EGW 6210	ESW 6114
Ligne	Elégance	Elégance	Elégance
Modèle			
Tiroir de rangement escamotable	●	-	-
Tiroir chauffant	-	●	-
Tiroir culinaire	-	-	●
Design			
PureLine	-	-	-
ContourLine	-	-	-
Bandeau verre avec touches sensibles	-	-	●
Affichage avec texte en clair	-	-	-
Affichage par symboles	-	-	●
Sans poignée	●	●	●
Avantages produits			
Préchauffage de la vaisselle	-	●	●
Maintien au chaud des plats	-	-	●
Résultats de cuisson parfaits à basse température	-	-	●
Réglage de la température de 30°C à 50°C	-	●	-
Réglage progressif de la température	-	●	-
Réglage électronique précis de la température de 40°C à 85°C	-	-	●
Modes de cuisson			
Chauffage des tasses	-	●	●
Chauffage des assiettes	-	●	●
Maintien au chaud	-	-	●
Cuisson à basses températures	-	-	●
Confort d'utilisation			
Tiroir télescopique pour chargement et déchargement facile	●	●	●
Ouverture Push-to-open	●	●	●
Fermeture automatique SoftClose	-	-	-
Programmation début-fin/Minuterie	-	-	●
Capacité	24 tasses à Espresso – ou 15 tasses à Cappuccino	56 tasses à Espresso – ou 25 tasses à Cappuccino	Couverts pour 6 personnes
Entretien			
Facade inox anti-traces	●	●	●
Bandeau de commande affleurant	●	●	●
Fonction domotique			
Possibilité de connexion avec machines à cafés	-	-	●
Sécurité			
Façade tempérée	-	●	●
Tapis anti-dérapant	-	●	●
Sécurité oubli	●	●	●
Caractéristiques techniques			
Dimensions de niche en mm (L x H x P)	560 x 450 x 550	560 x 450 x 550	560 – 568 x 593 – 595 x 555
Hauteur encastrement / utile en mm	100/70	100/70	140/80
Puissance de raccordement totale en kW/Tension en V/Intensité en A	-	0,15/230/10	0,7/230/10
Accessoires livrés de série			
Tapis anti-dérapant	-	-	-
Livre de recettes pour cuisson à basse température	-	-	●
Grille intermédiaire	-	-	●
Prix de vente maximal conseillé en € TTC	614,99	769,99	1025,00
Eco-part. en € TTC	0,00	2,00	2,00
Prix de vente maximal conseillé en € TTC éco-part incluse	614,99	771,99	1027,00
Inox anti-traces	●	●	●
Noir obsidien	-	-	-
Blanc brillant	-	-	-
Brun Havane	-	-	-





Désignation	ESW 6214*	ESW 6129	ESW 6229*
Ligne	Élégance	Élégance	Prestige
Modèle			
Tiroir de rangement escamotable	-	-	-
Tiroir chauffant	-	-	-
Tiroir culinaire	●	●	●
Design			
PureLine	-	-	●
ContourLine	-	●	-
Bandeau verre avec touches sensibles	●	●	●
Affichage avec texte en clair	-	-	-
Affichage par symboles	●	●	●
Sans poignée	●	-	-
Avantages produits			
Préchauffage de la vaisselle	●	●	●
Maintien au chaud des plats	●	●	●
Résultats de cuisson parfaits à basse température	●	●	●
Réglage de la température de 30°C à 50°C	-	-	-
Réglage progressif de la température	-	-	-
Réglage électronique précis de la température de 40°C à 85°C	●	●	●
Modes de cuisson			
Chauffage des tasses	●	●	●
Chauffage des assiettes	●	●	●
Maintien au chaud	●	●	●
Cuisson à basses températures	●	●	●
Confort d'utilisation			
Tiroir télescopique pour chargement et déchargement facile	●	●	●
Ouverture Push-to-open	-	-	-
Fermeture automatique SoftClose	-	●	●
Programmation début-fin/Minuterie	●	●	●
Capacité	Couverts pour 6 personnes	Couverts pour 12 personnes	Couverts pour 12 personnes
Entretien			
Facade inox anti-traces	●	●	●
Bandeau de commande affleurant	●	●	●
Fonction domotique			
Possibilité de connexion avec machines à cafés	●	●	●
Sécurité			
Façade tempérée	●	●	●
Tapis anti-dérapant	●	●	●
Sécurité oubli	●	●	●
Caractéristiques techniques			
Dimensions de niche en mm (L x H x P)	560 – 568 x 593 – 595 x 555	560 – 568 x 876 – 880 x 555	560 – 568 x 876 – 880 x 555
Hauteur encastrement / utile en mm	140/80	290/230	290/230
Puissance de raccordement totale en kW/Tension en V/Intensité en A	0,7/230/10	0,7/230/10	0,7/230/10
Accessoires livrés de série			
Tapis anti-dérapant	-	●	-
Livre de recettes pour cuisson à basse température	●	●	●
Grille intermédiaire	●	●	●
Prix de vente maximal conseillé en € TTC	1025,00	1065,00	1099,00
Eco-part. en € TTC	2,00	2,00	2,00
Prix de vente maximal conseillé en € TTC éco-part incluse	1027,00	1067,00	1101,00
Inox anti-traces	●	●	●
Noir obsidien	●	-	●
Blanc brillant	●	-	●
Brun Havane	●	-	●



* Pour ce modèle, coloris Noir obsidien/Blanc brillant/Brun Havane disponibles sur commande spéciale (délai livraison min. 1 mois)

Les tables induction et HighLight Miele

Modèles et dimensions



Types d'installation



Indépendante du four

Modèles



Induction - Les modernes



Électrique - Les traditionnelles



Gaz - Les classiques



Des possibilités multiples



Classiques – tables peu encombrantes d'une largeur de 60 cm et 3 ou 4 foyers



Confortables – tables d'une largeur de 75 cm et 3 à 6 foyers.



Grand format - tables d'une largeur de 90 cm avec 3 à 5 zones de cuisson

Design

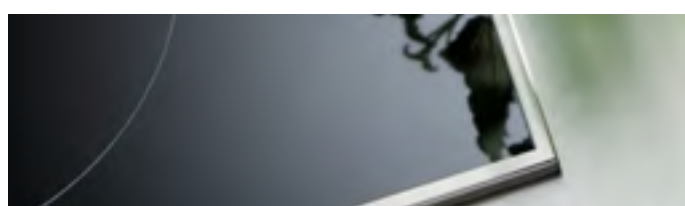

Cadre inox

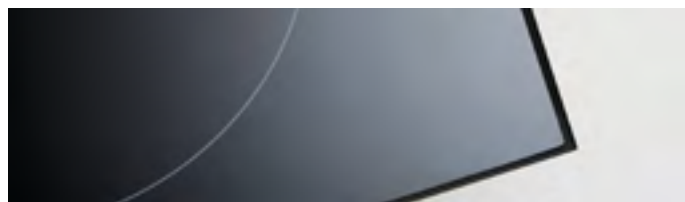

Encastrement à fleur de plan



Cadre verre **biseauté contour**

Les points forts* des tables de cuisson induction

et HighLight Miele

Un équipement exclusif pour un plaisir à la hauteur de vos exigences



Sélection directe

Confortable : la sélection rapide est effectuée par l'intermédiaire d'un bandeau central.



Exclusivité Miele Con@ctivity

Confort innovant : la hotte réagit automatiquement aux réglages opérés sur la table de cuisson.



Induction PowerFlex

Modularité et flexibilité : des récipients de grande taille peuvent être rapidement chauffés grâce à la puissance de la fonction Twinbooster.

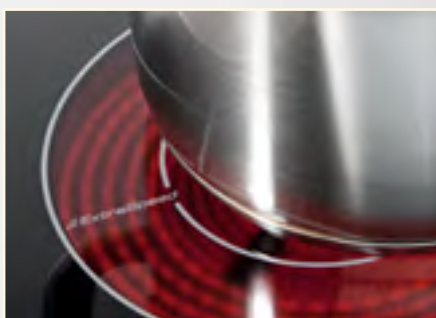

Exclusivité Miele ExtraSpeed

Jusqu'à 35 % de gain de temps** : la technologie exclusive de Miele vous permet d'économiser du temps... pour vous.

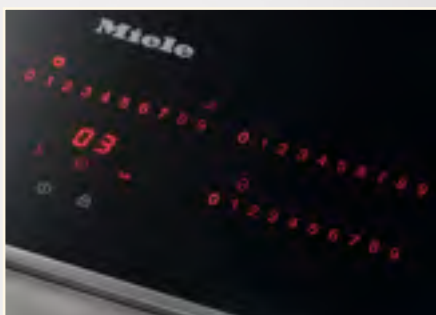

Timer

Judicieux : réglez la durée de fonctionnement pour une zone de cuisson ou utilisez-le en minuterie par exemple.

*fonctions et équipements selon les modèles

** En comparaison avec une table de cuisson Miele d'il y a 15 ans



Exclusivité Miele **Commande DirectControl Plus**

Grâce à cette commande, les niveaux de puissance et les durées peuvent être sélectionnés de manière rapide et intuitive. Chaque zone de cuisson est respectivement dotée d'un panneau de commande rétroéclairé. Lorsque la table de cuisson n'est pas sous tension, les bandeaux sont invisibles - pour un design épuré et élégant.



Les tables de cuisson induction



Désignation	KM 6325	KM 6362	KM 6113
Ligne	Élégance	Élégance	Élégance
Type de plaque	Induction	Induction	Induction
Design			
Cadre inox plat/Cadre inox haut large/Liseré à l'avant et à l'arrière	-/-●	-/-●	●/-/-
Cadre verre biseauté contour/Fleur de plan/Cadre verre biseauté latéral	-/-/-	-/-/-	-/-/-
Sérigraphie LightPrint	●	●	-
Équipement des zones de cuisson			
Nombre de zones de cuisson	4	4	3
Zones de cuisson PowerFlex			
Nombre/Diamètre en mm	2/150 – 230	2/150 – 230	-/-
Puissance (W)/Booster/TwinBooster	2.100/3.000/3.700	2.100/3.000/3.700	-/-/-
Zone de cuisson			
Emplacement/Type/Diamètre (en mm)	Gauche/Zone PowerFlex/ 230 x 390	AV G/Diamètre variable/ 100 – 230	Gauche/Diamètre variable/ 180 – 280
Puissance (W)/Booster/Twinbooster	3.400/4.800/7.400	2.300/3.200/5.000	2.600/3.000/3.700
Zone de cuisson			
Emplacement/Type/Diamètre (en mm)	AR D/Diamètre variable/ 140 – 200	AR G/Diamètre variable/ 140 – 190	AR D/Diamètre variable/ 140 – 200
Puissance (W)/Booster/Twinbooster	1.850/3.000/-	1.850/3.200/-	1.850/3.000/-
Zone de cuisson			
Emplacement/Type/Diamètre (en mm)	AV D/Diamètre variable/ 100 – 160	Droite/Zone PowerFlex/ 230 x 390	AV D/Diamètre variable/ 100 – 160
Puissance (W)/Booster/Twinbooster	1.400/2.200/-	3.400/4.800/7.400	1.400/2.200/-
Zone de cuisson			
Emplacement/Type/Diamètre (en mm)	-/-/-	-/-/-	-/-/-
Puissance (W)/Booster/Twinbooster	-/-/-	-/-/-	-/-/-
Zone de cuisson			
Emplacement/Type/Diamètre (en mm)	-/-/-	-/-/-	-/-/-
Puissance (W)/Booster/Twinbooster	-/-/-	-/-/-	-/-/-
Commandes et Équipements			
Boutons/EasyControl/EasyControl Plus	●/-/-	●/-/-	-/-/●
Direct Control/DirectControl Plus	-/-	-/-	-/-
Détecteur et reconnaissance de la taille du récipient	●	●	●
Diamètre variable	●	●	●
Stop&Go/Maintien au chaud	-/●	-/●	-/●
Minuterie/1 Timer par zone/Fonction Mijotage automatique	-/-/●	-/-/●	●/●/●
Réglages personnalisés (par exemple: signaux sonores)	-	-	●
Affichage			
Voyant de chaleur résiduelle pour chaque zone/Affichage de la puissance choisie	●/●	●/●	●/●
Efficacité et économies d'énergie			
Utilisation de la chaleur résiduelle	●	●	●
Fonctions domotiques			
Compatible Con@ctivity ou Con@ctivity 2.0	-	-	-
Sécurité			
Sécurité oubli/Verrouillage/Sécurité enfants	●/-/●	●/-/●	●/●/●
Surveillance anomalies/Ventilateur intégré avec arrêt différé/ Sécurité anti-surchauffe	●/●/●	●/●/●	●/●/●
Protection casserole/Sécurité anti-débordement	-/●	-/●	-/●
Données techniques			
Dimensions en mm (Largeur x Hauteur x Profondeur)	620 x 18 x 522	800 x 45 x 522	574 x 16 x 504
Hauteur d'encastrement avec boîtier d'alimentation (en mm)	51	45	48
Largeur d'encastrement x profondeur d'encastrement (en mm)	600 x 500	780 x 500	560 x 490
Puissance de raccordement (kW)/Tension (V)/Intensité (A)	7,4/230/32	7,4/230/32	7,4/230/32
Branchement en triphasé	-	-	-
Accessoires livrés en série			
Racloir verre/Câble d'alimentation	-/●	-/●	-/●
Prix de vente maximal conseillé en € TTC	1099,00	1485,00	1099,00
Eco-part. en € TTC	2,00	2,00	2,00
Prix de vente maximal conseillé en € TTC éco-part incluse	1101,00	1487,00	1101,00
Noir obsidien/Brun havane/Blanc brillant	-/-/-	-/-/-	-/-/-





Désignation	KM 6115	KM 6114	KM 6314
Ligne	Élégance	Élégance	Élégance
Type de plaque	Induction	Induction	Induction
Design			
Cadre inox plat/Cadre inox haut large/Liseré à l'avant et à l'arrière	●/–/–	–/●/–	●/–
Cadre verre biseauté contour/Fleur de plan/Cadre verre biseauté latéral	–/–/–	–/–/–	–/–/–
Sérigraphie LightPrint	–	–	–
Équipement des zones de cuisson			
Nombre de zones de cuisson	4	3	4
Zones de cuisson PowerFlex			
Nombre/Diamètre en mm	–/–	–/–	–/–
Puissance (W)/Booster/TwinBooster	–/–/–	–/–/–	–/–/–
Zone de cuisson			
Emplacement/Type/Diamètre (en mm)	AV G/Diamètre variable/ 160 – 230	Gauche/Diamètre variable/ 180 – 280	AV G/Diamètre variable/ 160 – 230
Puissance (W)/Booster/Twinbooster	2.300/3.000/3.700	2.600/4.100/5.500	2.300/3.000/3.700
Zone de cuisson			
Emplacement/Type/Diamètre (en mm)	AR G/Diamètre variable/ 100 – 160	AR D/Diamètre variable/ 140 – 200	AR G/Diamètre variable/ 100 – 160
Puissance (W)/Booster/Twinbooster	1.400/2.200/–	1.850/3.000/–	1.400/2.200/–
Zone de cuisson			
Emplacement/Type/Diamètre (en mm)	AR D/Diamètre variable/ 140 – 200	AV D/Diamètre variable/ 100 – 160	AR D/Diamètre variable/ 140 – 200
Puissance (W)/Booster/Twinbooster	1.850/3.000/–	1.400/2.200/–	1.850/3.000/–
Zone de cuisson			
Emplacement/Type/Diamètre (en mm)	AV D/Diamètre variable/ 140 – 200	–/–/–	AV D/Diamètre variable/ 140 – 200
Puissance (W)/Booster/Twinbooster	1.850/3.000/–	–/–/–	1.850/3.000/–
Zone de cuisson			
Emplacement/Type/Diamètre (en mm)	–/–/–	–/–/–	–/–/–
Puissance (W)/Booster/Twinbooster	–/–/–	–/–/–	–/–/–
Zone de cuisson			
Emplacement/Type/Diamètre (en mm)	–/–/–	–/–/–	–/–/–
Puissance (W)/Booster/Twinbooster	–/–/–	–/–/–	–/–/–
Commandes et Équipements			
Boutons/EasyControl/EasyControl Plus	–/–/●	–/–/●	–/–/–
Direct Control/DirectControl Plus	–/–	–/–	●/–
Détecteur et reconnaissance de la taille du récipient	●	●	●
Diamètre variable	●	●	●
Stop&Go/Maintien au chaud	–/●	–/●	●/●
Minuterie/1 Timer par zone/Fonction Mijotage automatique	●/●/●	●/●/●	●/●/●
Réglages personnalisés (par exemple: signaux sonores)	●	●	●
Affichage			
Voyant de chaleur résiduelle pour chaque zone/Affichage de la puissance choisie	●/●	●/●	●/●
Efficacité et économies d'énergie			
Utilisation de la chaleur résiduelle	●	●	●
Fonctions domotiques			
Compatible Con@ctivity ou Con@ctivity 2.0	–	–	●
Sécurité			
Sécurité oubli/Verrouillage/Sécurité enfants	●/●/●	●/●/●	●/●/●
Surveillance anomalies/Ventilateur intégré avec arrêt différé/ Sécurité anti-surchauffe	●/●/●	●/●/●	●/●/●
Protection casserole/Sécurité anti-débordement	–/●	–/●	–/●
Données techniques			
Dimensions en mm (Largeur x Hauteur x Profondeur)	574 x 16 x 504	626 x 13 x 526	574 x 16 x 504
Hauteur d'encastrement avec boîtier d'alimentation : (en mm)	48	45	48
Largeur d'encastrement x profondeur d'encastrement (en mm)	560 x 490	560 x 490	560 x 490
Puissance de raccordement en kW/Tension (V)/Intensité (A)	7,4/230/32	7,4/230/32	7,4/230/32
Branchement en triphasé	–	–	–
Accessoires livrés en série			
Ra cloir verre/Câble d'alimentation	–/●	–/●	–/●
Prix de vente maximal conseillé en € TTC	1129,00	1209,00	1265,00
Eco-part. en € TTC	2,00	2,00	2,00
Prix de vente maximal conseillé en € TTC éco-part incluse	1131,00	1211,00	1267,00
Noir obsidien/Brun havane/Blanc brillant	–/–/–	–/–/–	–/–/–



Les tables de cuisson induction



Désignation	KM 6316	KM 6311	KM 6312
Ligne	Élégance	Élégance	Prestige
Type de plaque	Induction	Induction	Induction
Design			
Cadre inox plat/Cadre inox haut large/Liseré à l'avant et à l'arrière	-/●/-	-/-/-	-/-/-
Cadre verre biseauté contour/Fleur de plan/Cadre verre biseauté latéral	-/-/-	-/-/●	-/●/-
Sérigraphie LightPrint	-	●	-
Équipement des zones de cuisson			
Nombre de zones de cuisson	3	3	3
Zones de cuisson PowerFlex			
Nombre/Diamètre en mm	-/-	-/-	-/-
Puissance (W)/Booster/TwinBooster	-/-/-	-/-/-	-/-/-
Zone de cuisson			
Emplacement/Type/Diamètre (en mm)	Gauche/Diamètre variable/ 180 – 280	Gauche/Diamètre variable/ 180 – 280	Gauche/Diamètre variable/ 180 – 280
Puissance (W)/Booster/Twinbooster	2.600/4.100/5.500	2.600/3.000/3.700	2.600/3.000/3.700
Zone de cuisson			
Emplacement/Type/Diamètre (en mm)	AR D/Diamètre variable/ 140 – 200	AR D/Diamètre variable/ 140 – 200	AR D/Diamètre variable/ 140 – 200
Puissance (W)/Booster/Twinbooster	1.850/3.000/-	1.850/3.000/-	1.850/3.000/-
Zone de cuisson			
Emplacement/Type/Diamètre (en mm)	AV D/Diamètre variable/ 100 – 160	AV D/Diamètre variable/ 100 – 160	AV D/Diamètre variable/ 100 – 160
Puissance (W)/Booster/Twinbooster	1.400/2.200/-	1.400/2.200/-	1.400/2.200/-
Zone de cuisson			
Emplacement/Type/Diamètre (en mm)	-/-/-	-/-/-	-/-/-
Puissance (W)/Booster/Twinbooster	-/-/-	-/-/-	-/-/-
Zone de cuisson			
Emplacement/Type/Diamètre (en mm)	-/-/-	-/-/-	-/-/-
Puissance (W)/Booster/Twinbooster	-/-/-	-/-/-	-/-/-
Bandeau de commandes			
Boutons/EasyControl/EasyControl Plus	-/-/-	-/-/-	-/-/-
Direct Control/DirectControl Plus	●/-	●/-	●/-
Détecteur et reconnaissance de la taille du récipient	●	●	●
Diamètre variable	●	●	●
Stop&Go/Maintien au chaud	●/●	●/●	●/●
Minuterie/1 Timer par zone/Fonction Mijotage automatique	●/●/●	●/●/●	●/●/●
Réglages personnalisés (par exemple: signaux sonores)	●	●	●
Affichage			
Voyant de chaleur résiduelle pour chaque zone/Affichage de la puissance choisie	●/●	●/●	●/●
Efficacité et économies d'énergie			
Utilisation de la chaleur résiduelle	●	●	●
Fonctions domotiques			
Compatible Con@ctivity ou Con@ctivity 2.0	●	●	●
Sécurité			
Sécurité oubli/Verrouillage/Sécurité enfants	●/●/●	●/●/●	●/●/●
Surveillance anomalies/Ventilateur intégré avec arrêt différé/ Sécurité anti-surchauffe	●/●/●	●/●/●	●/●/●
Protection casserole/Sécurité anti-débordement	-/●	-/●	-/●
Données techniques			
Dimensions en mm (Largeur x Hauteur x Profondeur)	626 x 13 x 526	670 x 14 x 510	592 x 18 x 492
Hauteur d'encastrement avec boîtier d'alimentation (en mm)	45	47	51
Largeur d'encastrement x profondeur d'encastrement (en mm)	560 X 490	560 x 490	596 x 496
Puissance de raccordement (kW)/Tension (V)/Intensité (A)	7,4/230/32	7,4/230/32	7,4/230/32
Branchement en triphasé	-	-	-
Accessoires livrés en série			
Racloir verre/Câble d'alimentation	-/●	-/●	-/●
Prix de vente maximal conseillé en € TTC	1365,00	1429,00	1449,00
Eco-part. en € TTC	2,00	2,00	2,00
Prix de vente maximal conseillé en € TTC éco-part incluse	1367,00	1431,00	1451,00
Noir obsidien/Brun havane/Blanc brillant	-/-/-	-/-/-	-/-/-





Désignation	KM 6328	KM 6347	KM 6324
Ligne	Élégance	Élégance	Prestige
Type de plaque	Induction	Induction	Induction
Design			
Cadre inox plat/Cadre inox haut large/Liseré à l'avant et à l'arrière	-/●/-	●/-/-	-/-/-
Cadre verre biseauté contour/Fleur de plan/Cadre verre biseauté latéral	-/-/-	-/-/-	-/●/-
Sérigraphie LightPrint	●	●	-
Équipement des zones de cuisson			
Nombre de zones de cuisson	4	4	4
Zones de cuisson PowerFlex			
Nombre/Diamètre en mm	4/150 – 230	2/150 – 230	2/150 – 230
Puissance (W)/Booster/TwinBooster	2.100/3.000/3.700	2.100/3.000/3.700	2.100/3.000/3.700
Zone de cuisson			
Emplacement/Type/Diamètre (en mm)	Gauche/Zone PowerFlex/ 230 x 390	AV G/Diamètre variable/ 160 – 230	AV G/Diamètre variable/ 100 – 160
Puissance (W)/Booster/Twinbooster	3.400/4.800/7.400	2.300/3.000/3.700	1.400/2.200/-
Zone de cuisson			
Emplacement/Type/Diamètre (en mm)	Droite/Zone PowerFlex/ 230 x 390	AR G/Diamètre variable/ 100 – 160	AR G/Diamètre variable/ 140 – 200
Puissance (W)/Booster/Twinbooster	3.400/4.800/7.400	1.400/2.200/-	1.850/3.000/-
Zone de cuisson			
Emplacement/Type/Diamètre (en mm)	-/-/-	Droite/Zone PowerFlex/ 230 x 390	Droite/Zone PowerFlex/ 230 x 390
Puissance (W)/Booster/Twinbooster	-/-/-	3.400/4.800/7.400	3.400/4.800/7.400
Zone de cuisson			
Emplacement/Type/Diamètre (en mm)	-/-/-	-/-/-	-/-/-
Puissance (W)/Booster/Twinbooster	-/-/-	-/-/-	-/-/-
Zone de cuisson			
Emplacement/Type/Diamètre (en mm)	-/-/-	-/-/-	-/-/-
Puissance (W)/Booster/Twinbooster	-/-/-	-/-/-	-/-/-
Commandes et Équipements			
Boutons/EasyControl/EasyControl Plus	-/-/-	-/-/-	-/-/-
Direct Control/DirectControl Plus	●/-	●/-	●/-
Détecteur et reconnaissance de la taille du récipient	●	●	●
Diamètre variable	●	●	●
Stop&Go/Maintien au chaud	●/●	●/●	●/●
Minuterie/1 Timer par zone/Fonction Mijotage automatique	●/●/●	●/●/●	●/●/●
Réglages personnalisés (par exemple: signaux sonores)	-	●	-
Affichage			
Voyant de chaleur résiduelle pour chaque zone/Affichage de la puissance choisie	●/●	●/●	●/●
Efficacité et économies d'énergie			
Utilisation de la chaleur résiduelle	●	●	●
Fonctions domotiques			
Compatible Con@ctivity ou Con@ctivity 2.0	-	●	-
Sécurité			
Sécurité oubli/Verrouillage/Sécurité enfants	●/●/●	●/●/●	●/●/●
Surveillance anomalies/Ventilateur intégré avec arrêt différé/ Sécurité anti-surchauffe	●/●/●	●/●/●	●/●/●
Protection casserole/Sécurité anti-débordement	-/●	-/●	-/●
Données techniques			
Dimensions en mm (Largeur x Hauteur x Profondeur)	626 x 13 x 526	764 x 16 x 504	592 x 18 x 492
Hauteur d'encastrement avec boîtier d'alimentation (en mm)	45	48	51
Largeur d'encastrement x profondeur d'encastrement (en mm)	560 x 490	750 x 490	596 x 496
Puissance de raccordement (kW)/Tension (V)/Intensité (A)	7,4/230/32	7,4/230/32	7,4/230/32
Branchement en triphasé	-	-	-
Accessoires livrés en série			
Racloir verre/Câble d'alimentation	-/●	-/●	-/●
Prix de vente maximal conseillé en € TTC	1595,00	1705,00	1749,00
Eco-part. en € TTC	2,00	2,00	2,00
Prix de vente maximal conseillé en € TTC éco-part incluse	1597,00	1707,00	1751,00
Noir obsidien/Brun havane/Blanc brillant	-/-/-	-/-/-	-/-/●



Les tables de cuisson induction



Désignation	KM 6354	KM 6352*	KM 6349 BB
Ligne	Prestige	Prestige	Prestige
Type de plaque	Induction	Induction	Induction
Design			
Cadre inox plat/Cadre inox haut large/Liseré à l'avant et à l'arrière	●/-/-	-/-/-	-/-/-
Cadre verre biseauté contour/Fleur de plan/Cadre verre biseauté latéral	-/-/-	-/●/-	-/●/-
Sérigraphie LightPrint	-	-	-
Équipement des zones de cuisson			
Nombre de zones de cuisson	3	4	4
Zones de cuisson PowerFlex			
Nombre/Diamètre en mm	-/-	-	2/150 – 230
Puissance (W)/Booster/TwinBooster	-/-/-	-	2.100/3.000/3.700
Zone de cuisson			
Emplacement/Type/Diamètre (en mm)	Gauche/Diamètre variable/ 180 – 280	AV G/Diamètre variable/ 160 – 230/-	AV G/Diamètre variable/ 100 – 160
Puissance (W)/Booster/Twinbooster	2.600/3.000/3.700	2.300/3.000/3.700	2.300/3.000/3.700
Zone de cuisson			
Emplacement/Type/Diamètre (en mm)	Milieu/Diamètre variable/ 100 – 160	AR G/Diamètre variable/ 100 – 160	AR G/Diamètre variable/ 100 – 160
Puissance (W)/Booster/Twinbooster	1.400/2.200/-	1.400/2.200/-	1.400/3.000/-
Zone de cuisson			
Emplacement/Type/Diamètre (en mm)	Droite/Zone rôtisserie/ 30 x 20 cm	AR D/Zone rôtisserie/200 x 300	Droite/Zone PowerFlex/ 230 x 390
Puissance (W)/Booster/Twinbooster	2.300/3.000/3.700	2.300/3.000/3.700	3.400/4.800/7.400
Zone de cuisson			
Emplacement/Type/Diamètre (en mm)	-/-/-	AV D/Diamètre variable/ 140 – 200	-/-/-
Puissance (W)/Booster/Twinbooster	-/-/-	1.850/3.000/-	-/-/-
Zone de cuisson			
Emplacement/Type/Diamètre (en mm)	-/-/-	-/-/-	-/-/-
Puissance (W)/Booster/Twinbooster	-/-/-	-/-/-	-/-/-
Zone de cuisson			
Emplacement/Type/Diamètre (en mm)	-/-/-	-/-/-	-/-/-
Puissance (W)/Booster/Twinbooster	-/-/-	-/-/-	-/-/-
Commandes et Équipements			
Boutons/EasyControl/EasyControl Plus	-/-/-	-/-/-	-/-/-
Direct Control/DirectControl Plus	-/●	-/●	●/-
Détecteur et reconnaissance de la taille du récipient	●	●	●
Diamètre variable	●	●	●
Stop&Go/Maintien au chaud	●/●	●/●	●/●
Minuterie/1 Timer par zone/Fonction Mijotage automatique	●/●/●	●/●/●	●/●/●
Réglages personnalisés (par exemple: signaux sonores)	●	-	-
Affichage			
Voyant de chaleur résiduelle pour chaque zone/Affichage de la puissance choisie	●/●	●/●	●/●
Efficacité et économies d'énergie			
Utilisation de la chaleur résiduelle	●	●	●
Fonctions domotiques			
Compatible Con@ctivity ou Con@ctivity 2.0	●	●	-
Sécurité			
Sécurité oubli/Verrouillage/Sécurité enfants	●/●/●	●/●/●	●/●/●
Surveillance anomalies/Ventilateur intégré avec arrêt différé/Sécurité anti-surchauffe	●/●/●	●/●/●	●/●/●
Protection casserole/Sécurité anti-débordement	-/●	-/●	-/●
Données techniques			
Dimensions en mm (Largeur x Hauteur x Profondeur)	764 x 16 x 504	752 x 18 x 492	752 x 18 x 492
Hauteur d'encastrement avec boîtier d'alimentation (en mm)	48	51	51
Largeur d'encastrement x profondeur d'encastrement (en mm)	750 x 490	756 x 496	756 x 496
Puissance de raccordement (kW)/Tension (V)/Intensité (A)	7,4/230/32	7,4/230/16	7,4/230/32
Branchement en triphasé	-	-	-
Accessoires livrés en série			
Racloir verre/Câble d'alimentation	-/●	-/●	-/●
Prix de vente maximal conseillé en € TTC	1999,00	1999,00	2099,00
Eco-part. en € TTC	2,00	2,00	2,00
Prix de vente maximal conseillé en € TTC éco-part incluse	2001,00	2001,00	2101,00
Noir obsidien/Brun havane/Blanc brillant	-/-/-	-/-/-	-/-/●





Désignation	KM 6366	KM 6379 Panorama	KM 6386
Ligne	Prestige	Prestige	Prestige
Type de plaque	Induction	Induction	Induction
Design			
Cadre inox plat/Cadre inox haut large/Liseré à l'avant et à l'arrière	-/●/-	-/-	-/●/-
Cadre verre biseauté contour/Fleur de plan/Cadre verre biseauté latéral	-/-/-	●/-/-	-/-/-
Sérigraphie LightPrint	-	●	●
Équipement des zones de cuisson			
Nombre de zones de cuisson	6	4	5
Zones de cuisson PowerFlex			
Nombre/Diamètre en mm	6/150 – 230	2/150 – 230	2/150 – 230
Puissance (W)/Booster/TwinBooster	2.100/3.000/3.700	2.100/3.000/3.700	2.100/3.000/3.700
Zone de cuisson			
Emplacement/Type/Diamètre (en mm)	Gauche/Zone PowerFlex/ 230 x 390	AV G/Diamètre variable/ 140 – 200	AV G/Diamètre variable/ 140 – 200
Puissance (W)/Booster/Twinbooster	3.400/3.700/-	1.850/3.000/-	1.850/3.000/-
Zone de cuisson			
Emplacement/Type/Diamètre (en mm)	Milieu/Zone PowerFlex/ 230 x 390	Milieu/Zone PowerFlex/ 230 x 390	AR G/Diamètre variable/ 100 – 160
Puissance (W)/Booster/Twinbooster	3.400/4.800/7.400	3.400/4.800/7.400	1.400/2.200/-
Zone de cuisson			
Emplacement/Type/Diamètre (en mm)	Droite/Zone PowerFlex/ 230 x 390	AV D/Diamètre variable/ 100 – 160	Milieu/Diamètre variable/ 180 – 280
Puissance (W)/Booster/Twinbooster	3.400/4.800/7.400	1.400/2.200/-	2.600/3.000/3.700
Zone de cuisson			
Emplacement/Type/Diamètre (en mm)	-/-/-	-/-/-	Droite/Zone PowerFlex/ 230 x 390
Puissance (W)/Booster/Twinbooster	-/-/-	-/-/-	3.400/4.800/7.400
Zone de cuisson			
Emplacement/Type/Diamètre (en mm)	-/-/-	-/-/-	-/-/-
Puissance (W)/Booster/Twinbooster	-/-/-	-/-/-	-/-/-
Zone de cuisson			
Emplacement/Type/Diamètre (en mm)	-/-/-	-/-/-	-/-/-
Puissance (W)/Booster/Twinbooster	-/-/-	-/-/-	-/-/-
Commandes et Équipements			
Boutons/EasyControl/EasyControl Plus	-/-/-	-/-/-	-/-/-
Direct Control/DirectControl Plus	●/-	-/●	-/●
Détecteur et reconnaissance de la taille du récipient	●	●	●
Diamètre variable	●	●	●
Stop&Go/Maintien au chaud	●/●	●/●	●/●
Minuterie/1 Timer par zone/Fonction Mijotage automatique	●/●/●	●/●/●	●/●/●
Réglages personnalisés (par exemple: signaux sonores)	●	●	●
Affichage			
Voyant de chaleur résiduelle pour chaque zone/Affichage de la puissance choisie	●/●	●/●	●/●
Efficacité et économies d'énergie			
Utilisation de la chaleur résiduelle	●	●	●
Fonctions domotiques			
Compatible Con@ctivity ou Con@ctivity 2.0	-	●	●
Sécurité			
Sécurité oubli/Verrouillage/Sécurité enfants	●/●/●	●/●/●	●/●/●
Surveillance anomalies/Ventilateur intégré avec arrêt différé/Sécurité anti-surchauffe	●/●/●	●/●/●	●/●/●
Protection casserole/Sécurité anti-débordement	-/●	-/●	-/●
Données techniques			
Dimensions en mm (Largeur x Hauteur x Profondeur)	806 x 13 x 526	916 x 16 x 416	942 x 13 x 526
Hauteur d'encastrement avec boîtier d'alimentation : (en mm)	45	47	45
Largeur d'encastrement x profondeur d'encastrement (en mm)	780 x 500	886 x 386	916 x 500
Puissance de raccordement (kW)/Tension (V)/Intensité (A)	11,1/230/3 x 16	7,4/230/32	11,1/230/3 x 16
Branchement en triphasé	●	-	●
Accessoires livrés en série			
Racloir verre/Câble d'alimentation	-/●	-/●	-/●
Prix de vente maximal conseillé en € TTC	2099,00	2099,00	2999,00
Eco-part. en € TTC	2,00	2,00	2,00
Prix de vente maximal conseillé en € TTC éco-part incluse	2101,00	2101,00	3001,00
Noir obsidien/Brun havane/Blanc brillant	-/-/-	-/-/-	-/-/-



Les tables de cuisson HighLight

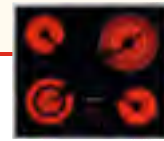

Désignation	KM 5600	KM 5604	KM 6202
Ligne	Élégance	Élégance	Élégance
Type de plaque	HiLight	HiLight	HiLight
Design			
Cadre inox plat/Cadre inox haut large/Liseré à l'avant et à l'arrière	●/-/-	●/-/-	●/-/-
Cadre verre biseauté contour/Fleur de plan/Cadre verre biseauté latéral	-/-/-	-/-/-	-/-/-
Sérigraphie LightPrint	-	-	-
Équipement des zones de cuisson			
Nombre de zones de cuisson	4	4	4
Zones de cuisson PowerFlex			
Nombre/Diamètre en mm	-/-	-/-	-/-
Puissance (W)/Booster/TwinBooster	-/-/-	-/-/-	-/-/-
Zone de cuisson			
Emplacement/Type/Diamètre (en mm)	AV G/-/180	Gauche/Diamètre variable/145/ 210/270	AV G/Diamètre variable/100/ 180
Puissance (W)/Booster/Twinbooster	1.800/-/-	1.050/1.950/2.700/-/-	600/1.800/-/-
Zone de cuisson			
Emplacement/Type/Diamètre (en mm)	AR G/-/145	AR D/-/180	AR G/-/145
Puissance (W)/Booster/Twinbooster	1.200/-/-	1.800/-/-	1.200/-/-
Zone de cuisson			
Emplacement/Type/Diamètre (en mm)	AR D/-/210	AV D/-/145	AR D/Extraspeed/120/210
Puissance (W)/Booster/Twinbooster	2.200/-/-	1.200/-/-	1.200/2.900/-/-
Zone de cuisson			
Emplacement/Type/Diamètre (en mm)	AV D/-/145	-/-/-	AV D/-/145
Puissance (W)/Booster/Twinbooster	1.200/-/-	-/-/-	1.200/-/-
Zone de cuisson			
Emplacement/Type/Diamètre (en mm)	-/-/-	-/-/-	-/-/-
Puissance (W)/Booster/Twinbooster	-/-/-	-/-/-	-/-/-
Zone de cuisson			
Emplacement/Type/Diamètre (en mm)	-/-/-	-/-/-	-/-/-
Puissance (W)/Booster/Twinbooster	-/-/-	-/-/-	-/-/-
Commandes et Équipements			
Boutons/EasyControl/EasyControl Plus	-/●/-	-/●/-	-/-/-
Direct Control/DirectControl Plus	-/-	-/-	●/-
Détecteur et reconnaissance de la taille du récipient	-	-	-
Diamètre variable	-	●	●
Stop&Go/Maintien au chaud	-/-	-/-	●/-
Minuterie/1 Timer par zone/Fonction Mijotage automatique	-/-/●	-/-/●	●/●/●
Réglages personnalisés (par exemple: signaux sonores)	●	●	●
Affichage			
Voyant de chaleur résiduelle pour chaque zone/Affichage de la puissance choisie	●/●	●/●	●/●
Efficacité et économies d'énergie			
Utilisation de la chaleur résiduelle	●	●	●
Fonctions domotiques			
Compatible Con@ctivity ou Con@ctivity 2.0	-	-	●
Sécurité			
Sécurité oubli/Verrouillage/Sécurité enfants	●/●/●	●/●/●	●/●/●
Surveillance anomalies/Ventilateur intégré avec arrêt différé/ Sécurité anti-surchauffe	●/-/●	●/-/●	●/-/●
Protection casserole/Sécurité anti-débordement	-/●	-/●	●/●
Données techniques			
Dimensions en mm (Largeur x Hauteur x Profondeur)	574 x 42 x 504	574 x 38 x 504	574 x 38 x 504
Hauteur d'encastrement avec boîtier d'alimentation (en mm)	47	48	47
Largeur d'encastrement x profondeur d'encastrement (en mm)	560 x 490	560 x 490	560 x 490
Puissance de raccordement en kW/Tension (V)/Intensité (A)	6,4/230/16	5,7/230/16	7,1/230/16
Accessoires livrés en série			
Raclair verre/Câble d'alimentation	●/●	●/●	●/●
Prix de vente maximal conseillé en € TTC	769,99	954,99	1064,99
Eco-part. en € TTC	2,00	2,00	2,00
Prix de vente maximal conseillé en € TTC éco-part incluse	771,99	956,99	1066,99
Noir obsidien/Brun havane/Blanc brillant	-/-/-	-/-/-	-/-/-





Désignation	KM 6212
Ligne	Elégance
Type de plaque	HiLight
Design	
Cadre inox plat/Cadre inox haut large/Liseré à l'avant et à l'arrière	●/—/—
Cadre verre biseauté contour/Fleur de plan/Cadre verre biseauté latéral	—/—/—
Sérigraphie LightPrint	—
Équipement des zones de cuisson	
Nombre de zones de cuisson	4
Zones de cuisson PowerFlex	
Nombre/Diamètre en mm	—/—
Puissance (W)/Booster/TwinBooster	—/—/—
Zone de cuisson	
Emplacement/Type/Diamètre (en mm)	AV G/Extraspeed/120/210
Puissance (W)/Booster/Twinbooster	1.200/2.900/—/—
Zone de cuisson	
Emplacement/Type/Diamètre (en mm)	AR G/—/145
Puissance (W)/Booster/Twinbooster	1.200/—/—
Zone de cuisson	
Emplacement/Type/Diamètre (en mm)	AR D/Zone cuisson-rôtisserie/ 29 x 17 cm
Puissance (W)/Booster/Twinbooster	1.500/2.600/—/—
Zone de cuisson	
Emplacement/Type/Diamètre (en mm)	AV D/—/180
Puissance (W)/Booster/Twinbooster	1.800/—/—
Zone de cuisson	
Emplacement/Type/Diamètre (en mm)	—/—/—
Puissance (W)/Booster/Twinbooster	—/—/—
Zone de cuisson	
Emplacement/Type/Diamètre (en mm)	—/—/—
Puissance (W)/Booster/Twinbooster	—/—/—
Commandes et Équipements	
Boutons/EasyControl/EasyControl Plus	—/—/—
Direct Control/DirectControl Plus	●/—
Détecteur et reconnaissance de la taille du récipient	—
Diamètre variable	—
Stop&Go/Maintien au chaud	●/—
Minuterie/1 Timer par zone/Fonction Mijotage automatique	●/●/●
Réglages personnalisés (par exemple: signaux sonores)	●
Affichage	
Voyant de chaleur résiduelle pour chaque zone/Affichage de la puissance choisie	●/●
Efficacité et économies d'énergie	
Utilisation de la chaleur résiduelle	●
Fonctions domotiques	
Compatible Con@ctivity ou Con@ctivity 2.0	●
Sécurité	
Sécurité oubli/Verrouillage/Sécurité enfants	●/●/●
Surveillance anomalies/Ventilateur intégré avec arrêt différé/ Sécurité anti-surchauffe	●/—/●
Protection casserole/Sécurité anti-débordement	●/●
Données techniques	
Dimensions en mm (Largeur x Hauteur x Profondeur)	764 x 38 x 504
Hauteur d'encastrement avec boîtier d'alimentation (en mm)	47
Largeur d'encastrement x profondeur d'encastrement (en mm)	750 x 490
Puissance de raccordement (kW)/Tension (V)/Intensité (A)	8,5/230/16
Accessoires livrés en série	
Racloir verre/Câble d'alimentation	●/●
Prix de vente maximal conseillé en € TTC	1349,00
Eco-part. en € TTC	2,00
Prix de vente maximal conseillé en € TTC éco-part incluse	1351,00
Noir obsidien/Brun havane/Blanc brillant	—/—/—



Les tables de cuisson gaz Miele

Modèles et design



Installation



Tables de cuisson gaz

Les tables de cuisson Miele sont toujours installées indépendamment du four. L'espace sous la table de cuisson peut être utilisé pour des tiroirs ou des éléments de placard. Elles offrent donc une grande liberté lors du choix de l'implantation de votre cuisine.

Modèles



Gaz

Le gaz est une énergie primaire. On entend par là une forme d'énergie qui provient de la nature et qui ne doit subir aucun processus de transformation pour son utilisation. Ainsi, la cuisson au gaz est particulièrement respectueuse de l'environnement. La cuisson au gaz est toutefois issue d'une longue tradition. Les premiers foyers à gaz sont apparus au 19ème siècle bien avant les gazinières électriques

Des possibilités multiples



Classique

60 cm de largeur –
tables de cuisson avec
3 à 4 brûleurs



Confortable

75 cm de largeur –
tables de cuisson avec 4
à 5 brûleurs



Grand format

90 cm de largeur –
table de cuisson extra-
large avec 5 brûleurs



Variantes de design



Les classiques –
tables de cuisson
gaz inox



Les intégrées –
tables de cuisson
gaz plates inox



Les élégantes –
tables de cuisson
gaz vitrocéramique

Utilisation



Tables de cuisson gaz sans électronique

Toutes les tables de cuisson Miele sont équipées d'une sécurité StopGaz. En cas de disparition de la flamme, cette sécurité veille à stopper immédiatement l'arrivée de gaz. Ainsi, le gaz ne peut pas s'échapper sans surveillance.



Tables de cuisson gaz avec commande électronique

La fonction QuickStart assure un allumage très rapide; StopGaz & Re-Start permet un rallumage automatique en cas d'extinction de la flamme. Quelques modèles disposent d'une minuterie et d'affichages de chaleur pendant la cuisson et de chaleur résiduelle une fois la table éteinte.

Les points forts* des tables de cuisson gaz Miele

Confort et précision pour une cuisson dans les règles de l'art



Supports de casseroles ComfortClean

Nettoyage rapide : retirez les supports ComfortClean et nettoyez-les simplement au lave-vaisselle. Pour une brillance durable et une propreté impeccable de votre table de cuisson gaz !



Design personnalisé

Une esthétique soignée pour tous les goûts : la sobriété de l'inox ou l'élégance de la vitrocéramique.



Supports de casseroles et couvercles de brûleurs émaillés

Côté entretien, c'est la simplicité assurée : supports de casseroles et couvercles de brûleurs émaillés dotés du revêtement PerfectClean.



QuickStart

Rapidité de mise en route : le dispositif de mise en route électronique avec bouton est simple d'utilisation et confortable.



ReStart

Sécurité : si la flamme s'éteint, elle est rallumée.

*fonctions et équipements selon modèles

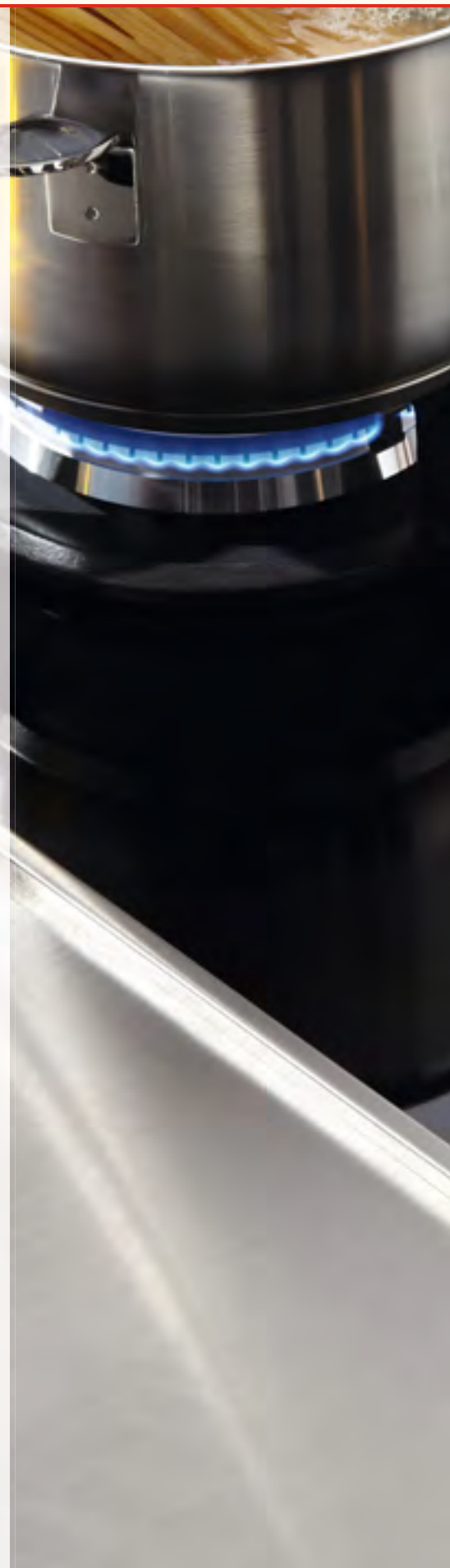



Tables de cuisson gaz avec commande électronique

Les tables de cuisson gaz Miele dotées d'une commande électronique disposent de fonctions de sécurité vous offrant davantage de tranquillité et de confort : la fonction QuickStart assure un allumage très rapide, la fonction StopGaz & Re-Start permet un rallumage automatique en cas d'extinction de la flamme. Quelques modèles disposent en outre d'une minuterie et d'affichages de chaleur pendant la cuisson et de chaleur résiduelle une fois la table éteinte.

Les tables de cuisson gaz



	KM 2012	KM 2032	KM 2354
Ligne	Elégance	Elégance	Prestige
Type de plaque	Gaz	Gaz	Gaz
Design			
Plateau verre trempé/plateau vitrocéramique	-/-	-/-	-/-
Plateau inox	●	●	●
Cadre inox	●	●	●
Liseré à l'avant et à l'arrière en inox	-	-	-
Supports en fonte émaillée/Supports ComfortClean en fonte émaillée	●/-	●/-	-/●
Équipement des zones de cuisson			
Nombre de brûleurs	4	5	5
Foyer			
Emplacement/Type/Diamètre en mm	AV G/Mono-Wok/160 – 260	AV G/Brûleur fort/140 – 240	AV G/Brûleur éco/100 – 220
Puissance en W	3.800	2.600	1.000
Foyer			
Emplacement/Type/Diamètre en mm	AR G/Brûleur éco/100 – 220	AR G/Brûleur eco/100 – 220	AR G/Brûleur fort/120 – 240
Puissance en W	1.000	1.000	2.700
Foyer			
Emplacement/Type/Diamètre en mm	AR D/Brûleur normal/120 – 220	Milieu/Mono-Wok/160 – 260	Milieu/Dual-Wok/150 – 260
Puissance en W	1.750	3.800	4.500
Foyer			
Emplacement/Type/Diamètre en mm	AV G/Brûleur éco/120 – 220	AR D/Brûleur normal/120 – 220	AR D/Brûleur normal/100 – 220
Puissance en W	1.750	1.700	1.700
Foyer			
Emplacement/Type/Diamètre en mm	-	AV D/Brûleur normal/120 – 220	AV D/Brûleur normal/100 – 220
Puissance en W	-	1.700	1.700
Foyer			
Emplacement/Type/Diamètre en mm	-	-	-
Puissance en W	-	-	-
Confort d'utilisation			
Commandes : boutons métal/boutons PVC galvanisé	-/●	●/-	●/-
Bandeau de commande incliné/affleurant	●/-	●/-	-/●
Minuterie	-	-	-
Allumage une main/Rallumage automatique	●/-	●/-	●/-
Fonctions domotiques			
Compatible Con@ctivity	-	-	-
Confort d'entretien			
Vitrocéramique facile à nettoyer	-	-	-
Supports de casseroles lavables au lave-vaisselle	-	-	●
Sécurité			
Sécurité oubli	-	-	-
Sécurité enfants	-	-	-
Voyant de chaleur résiduelle/Voyant de fonctionnement	-/-	-/-	-/-
Touche QuickStop	-	-	-
Sécurité thermocouple/ReStart	●/-	●/-	●/-
Données techniques			
Dimensions en mm (Largeur x Hauteur x Profondeur)	650 x 35 x 515	750 x 35 x 515	942 x 105 x 526
Hauteur d'encastrement avec boîtier d'alimentation (en mm)	35	35	100
Largeur d'encastrement x profondeur d'encastrement (en mm)	560 x 480-490	560 x 480-490	916 x 490
Puissance de raccordement (W)/ Tension (V)/ Intensité (A)	25/230 – 240/10	25/230 – 240/10	25/230/10
Sortie de raccordement gaz			
Inclinée à l'arrière de l'appareil	●	●	●
Accessoires fournis			
Racloir verre/Câble d'alimentation	-/●	-/●	-/●
Injecteur propane/butane	●	●	●
Anneau de support Wok	-	-	●
Prix de vente maximal conseillé en € TTC	944,99	1065,00	1649,00
Eco-part. en € TTC	2,00	2,00	2,00
Prix de vente maximal conseillé en € TTC éco-part incluse	946,99	1067,00	1651,00





	KM 3010	KM 3054
Ligne	Elégance	Prestige
Type de plaque	Gaz	Gaz
Design		
Plateau verre trempé/plateau vitrocéramique	●/-	-/●
Plateau inox	-	-
Cadre inox	-	●
Liseré à l'avant et à l'arrière en inox	●	-
Supports en fonte émaillée/Supports ComfortClean en fonte émaillée	-/●	-/●
Équipement des zones de cuisson		
Nombre de brûleurs	4	5
Foyer		
Emplacement/Type/Diamètre en mm	AV G/Brûleur fort/140 – 240	Gauche/Dual-Wok/140 – 260
Puissance en W	3.000	5.000
Foyer		
Emplacement/Type/Diamètre en mm	AR G/Brûleur eco/100 – 200	Mi avant/Brûleur fort/140 – 240
Puissance en W	1.000	3.000
Foyer		
Emplacement/Type/Diamètre en mm	AR D/Brûleur normal/120 – 220	Mi arrière/Brûleur éco/100 – 200
Puissance en W	1.800	1.000
Foyer		
Emplacement/Type/Diamètre en mm	AR D/Brûleur normal/120 – 220	AV D/Brûleur normal/120 – 220
Puissance en W	1.800	1.800
Foyer		
Emplacement/Type/Diamètre en mm	-	AV D/Brûleur normal/120 – 220
Puissance en W	-	1.800
Foyer		
Emplacement/Type/Diamètre en mm	-	-
Puissance en W	-	-
Confort d'utilisation		
Commandes : boutons métal/boutons PVC galvanisé	●/-	●/-
Bandeau de commande incliné/affleurant	-/●	-/●
Minuterie	-	●
Allumage une main/Rallumage automatique	●/-	-/●
Fonctions domotiques		
Compatible Con@ctivity	-	-
Confort d'entretien		
Vitrocéramique facile à nettoyer	●	●
Supports de casseroles lavables au lave-vaisselle	●	●
Sécurité		
Sécurité oubli	-	●
Sécurité enfants	-	●
Voyant de chaleur résiduelle/Voyant de fonctionnement	-/-	●/●
Touche QuickStop	-	●
Sécurité thermocouple/ReStart	●/-	●/●
Données techniques		
Dimensions en mm (Largeur x Hauteur x Profondeur)	626 x 46 x 526	942 x 105 x 526
Hauteur d'encastrement avec boîtier d'alimentation (en mm)	71	Dépend de l'encastrement
Largeur d'encastrement x profondeur d'encastrement (en mm)	560 – 600 x 490 – 500	916 x 490
Puissance de raccordement (W)/ Tension (V)/ Intensité (A)	25/230/10	25/230/10
Sortie de raccordement gaz		
Inclinée à l'arrière de l'appareil	●	●
Accessoires fournis		
Racloir verre/Câble d'alimentation	-/●	-/●
Injecteur propane/butane	●	●
Anneau de support Wok	-	●
Prix de vente maximal conseillé en € TTC	1099,00	1949,00
Eco-part. en € TTC	2,00	2,00
Prix de vente maximal conseillé en € TTC éco-part incluse	1101,00	1951,00



Les dominos Miele

Modèles, designs et dimensions

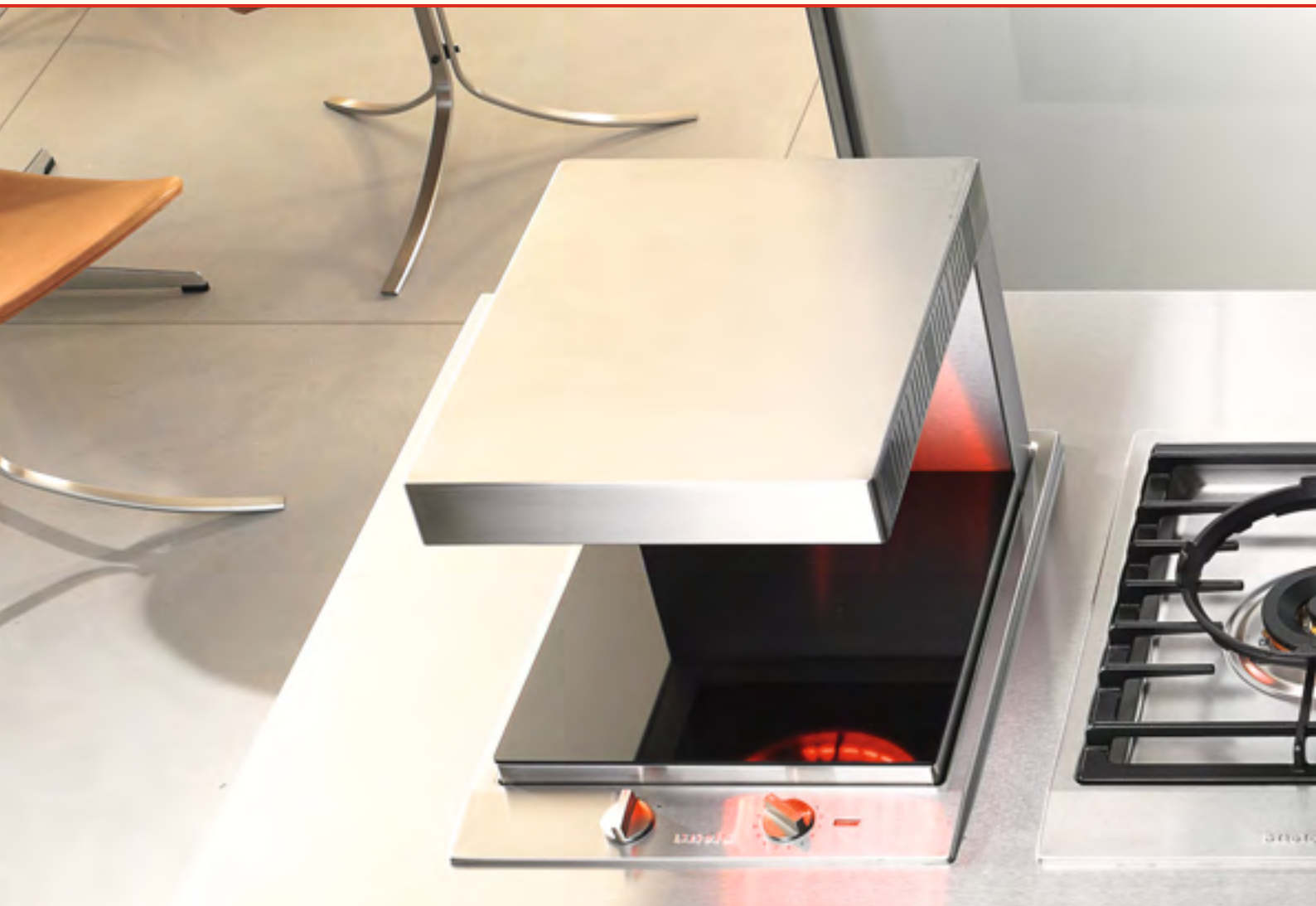

Installation

Combinaisons de dominos

Les dominos peuvent être installés au gré de vos envies dans un linéaire indépendamment d'un four. L'espace sous les dominos est disponible selon le modèle pour des tiroirs ou des éléments de placard.

Modèles



Électrique

La zone de cuisson est chauffée grâce à des corps chauffants placés sous la vitrocéramique qui deviennent rouges lorsque la zone de cuisson est activée. Les dominos électriques sont équipés, comme les tables de cuisson électriques classiques, de zones de cuisson à diamètres variables.



Induction

La cuisson à induction permet la diffusion de la chaleur directement au fond des récipients. La taille de la casserole est automatiquement détectée. Les avantages : il n'y a pratiquement plus aucune déperdition. La cuisine à induction est également synonyme de sécurité puisque les zones situées à côté de la zone de cuisson restent froides. Miele propose en outre des équipements spécifiques garantissant un confort d'utilisation.



Gaz

Cuisson à feu vif ou à feux doux : tout est possible avec les tables de cuisson gaz classiques Miele. Elles sont disponibles en différentes largeurs et avec des équipements différents. Les dominos gaz à programmation électronique disposent de fonctionnalités innovantes offrant un grand confort d'utilisation et une sécurité exceptionnelle.



Des possibilités multiples



Quelles zones de cuisson choisir ? Vous cuisinez peu, beaucoup ? Miele vous propose selon les éléments jusqu'à trois largeurs à combiner selon vos envies et vos besoins.

Les classiques – 288 mm de largeur

Les confortables – 380 mm de largeur

Les extra-larges – 576 mm de largeur

Vous pouvez ainsi personnaliser votre combinaison d'appareils, et disposez toujours de suffisamment de place sur votre plan de travail.

Cuisinez avec des équipements inventifs

Un tour du monde des saveurs grâce aux combinaisons de dominos Miele



Wok induction

Le wok de Miele s'intègre parfaitement bien dans une cuvette pour une répartition optimale de la chaleur. Le système intelligent ControllInduc® empêche la surchauffe des huiles et des graisses. Le wok induction Miele vous offre des fonctionnalités spécifiques comme la technologie booster par exemple.



Barbecue/gril

Viandes, poissons et légumes garderont toutes leurs saveurs sur ce domino. Grâce à deux zones de gril bien distinctes, réglez séparément l'arrivée de chaleur, pour griller tout en maintenant au chaud par exemple. L'utilisation du gril avec de l'eau garantit une cuisson bien juteuse et les pierres de lave permettent d'obtenir le goût typique des grillades au barbecue.



Tepan Yaki

Les aliments sont directement préparés sur sa surface chaude en inox. Le Tepan Yaki de Miele dispose de deux circuits de chaleur utilisables séparément : vous pouvez ainsi préparer ou maintenir au chaud plusieurs plats simultanément à une température différente.



Friteuse

La friteuse est l'appareil idéal pour les amateurs de spécialités croustillantes. L'affichage de la température préconisée de l'huile assure des résultats de cuisson impeccables. La friteuse ne fonctionne pas uniquement avec de l'huile. Vous pouvez aussi préparer des pâtes de façon simple et rapide avec le panier pasta.



Salamandre

La salamandre est l'appareil des professionnels par excellence pour caraméliser, gratiner, toaster et dorer. Son point fort : la salamandre de Miele fonctionne à l'électricité. Lorsqu'elle n'est pas utilisée, la salamandre s'encastre intégralement dans le plan de travail.





Les points forts* des dominos Miele

Technologie et créativité conjuguées pour votre plus grand plaisir !



Les largeurs des appareils

La diversité au programme : 3 largeurs différentes permettent des combinaisons personnalisées.



Cadre inox

Design harmonieux : quels que soient les dominos combinés, l'effet visuel est systématiquement impeccable.



Bouton

Manipulation aisée : les boutons métal** viennent compléter le design harmonieux des combinés de dominos.



Bandeaux de commande inclinés

Confort et fonctionnalité : le bandeau de commande ergonomique facilite l'utilisation de l'appareil.



Dispositifs d'affichage

Sécurité et efficacité : jusqu'à 3 modes d'affichage possibles sur l'écran.

* fonctions et équipements selon modèles

** selon modèles



Malgré le fonctionnement séparé de chacun des appareils, les combinaisons de dominos Miele ont en commun un design hors du commun et des fonctionnalités contribuant largement au confort d'utilisation. La combinaison des dominos permet de réaliser un plan de cuisson homogène pour conjuguer plaisir et design !



Les dominos

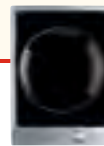

Désignation	CS 1212-1 i	CS 1222 i	CS 1223-1 i
Ligne	Élégance	Élégance	Prestige
Type de plaque	Induction	Induction	Induction
Modèle			
Dominos	●	●	●
Design			
Cadre inox	●	●	●
Supports amovibles en fonte	-	-	-
Sérigraphie LightPrint	●	●	●
Foyer/Zone de cuisson			
Emplacement/Type/Diamètre (en mm)	Avant/Diamètre variable/ 100 – 160	Avant/Diamètre variable/ 100 – 160	Milieu/Diamètre variable/300
Puissance (W)/Booster/Twinbooster	1.400/2.200/-	1.400/2.200/-	2.400/3.200/-
Foyer/Zone de cuisson			
Emplacement/Type/Diamètre (en mm)	Arrière/Diamètre variable/ 160 – 230	Arrière/Zone de rôtisserie/ 20 x 30 cm	-/-/-
Puissance (W)/Booster/Twinbooster	2.300/3.000/3.700	2.300/3.000/3.700	-/-/-
Foyer/Zone de cuisson			
Emplacement/Type/Diamètre (en mm)	-/-/-	-/-/-	-/-/-
Puissance (W)/Booster/Twinbooster	-/-/-	-/-/-	-/-/-
Foyer/Zone de cuisson			
Emplacement/Type/Diamètre (en mm)	-/-/-	-/-/-	-/-/-
Puissance (W)/Booster/Twinbooster	-/-/-	-/-/-	-/-/-
Foyer/Zone de cuisson			
Dimension de la zone Tepan/Puissance du Tepan (W)	-/-	-/-	-/-
Dimension de la zone Gril/Puissance du gril (W)	-/-	-/-	-/-
Puissance de la friteuse	-	-	-
Confort d'utilisation			
Commandes : boutons métal/boutons PVC galvanisé	●/-	●/-	●/-
Fonction maintien au chaud	●	●	●
Allumage une main/Rallumage automatique	-/-	-/-	-/-
Affichage			
Voyant de chaleur résiduelle/Voyant de fonctionnement	●/●	●/●	●/●
Affichage de température atteinte	-	-	-
Sécurité			
Sécurité anti-surchauffe/système de refroidissement	●/●	●/●	●/●
Arrêt automatique (plateau chaud)/Sécurité oubli/ Sécurité thermocouple	-/●/-	-/●/-	-/●/-
Caractéristiques techniques			
Dimensions en mm (Largeur x Hauteur x Profondeur)	288 x 57 x 520	380 x 57 x 520	380 x 78 x 520
Hauteur d'encastrement avec boîtier d'alimentation (en mm)	73	73	115
Dimensions de la découpe	272 x 500	364 x 500	364 x 500
Puissance de raccordement (kW)/ Tension (V)/ Intensité (A)	3,7/230 – 240/16	3,7/230 – 240/16	3,2/230 – 240/16
Accessoires livrés en série			
Racloir verre/Câble d'alimentation	-/●	-/●	-/●
Pierres de lave/Brosse nettoyage	-/-	-/-	-/-
Panier friteuse/Couvercle/Poêle Wok/Anneau de support Wok	-/-/-/-	-/-/-/-	-/-/●/-
Prix de vente maximal conseillé en € TTC	1175,00	1485,00	2299,00
Eco-part. en € TTC	2,00	2,00	2,00
Prix de vente maximal conseillé en € TTC éco-part incluse	1177,00	1487,00	2301,00



Désignation	CS 1234-1 i	CS 1112 E	CS 1012-1 G
Ligne	Prestige	Élégance	Élégance
Type de plaque	Induction	HighLight	Gaz
Modèle			
Dominos	●	●	●
Design			
Cadre inox	●	●	●
Supports amovibles en fonte	-	-	●
Sérigraphie LightPrint	●	●	-
Foyer/Zone de cuisson			
Emplacement/Type/Diamètre (en mm)	AV G/Diamètre variable/ 140 – 200	Avant/Diamètre variable/145	Avant/Brûleur normal/100 – 200
Puissance (W)/Booster/Twinbooster	1.850/3.000/-	1.200/-/-	1.800/-/-
Foyer/Zone de cuisson			
Emplacement/Type/Diamètre (en mm)	AR G/Diamètre variable/ 140 – 200	Arrière/Diamètre variable/100/ 180	Arrière/Brûleur fort/140 – 220
Puissance (W)/Booster/Twinbooster	1.850/3.000/-	600/1.800/-/-	3.000/-/-
Foyer/Zone de cuisson			
Emplacement/Type/Diamètre (en mm)	AR D/Diamètre variable/ 160 – 230	-/-/-	-/-/-
Puissance (W)/Booster/Twinbooster	2.300/3.000/3.700	-/-/-	-/-/-
Foyer/Zone de cuisson			
Emplacement/Type/Diamètre (en mm)	AV G/Diamètre variable/ 100 – 160	-/-/-	-/-/-
Puissance (W)/Booster/Twinbooster	1.400/2.200/-	-/-/-	-/-/-
Foyer/Zone de cuisson			
Dimension de la zone Tepan/Puissance du Tepan (W)	-/-	-/-	-/-
Dimension de la zone Gril/Puissance du gril (W)	-/-	-/-	-/-
Puissance de la friteuse	-	-	-
Confort d'utilisation			
Commandes : boutons métal/boutons PVC galvanisé	●/-	●/-	●/-
Fonction maintien au chaud	●	-	-
Allumage une main/Rallumage automatique	-/-	-/-	●/●
Affichage			
Voyant de chaleur résiduelle/Voyant de fonctionnement	●/●	●/●	●/●
Affichage de température atteinte	-	-	-
Sécurité			
Sécurité anti-surchauffe/système de refroidissement	●/●	-/-	-/-
Arrêt automatique (plateau chaud)/Sécurité oubli/ Sécurité thermocouple	-/●/-	-/●/-	-/●/●
Caractéristiques techniques			
Dimensions en mm (Largeur x Hauteur x Profondeur)	576 x 57 x 520	288 x 57 x 520	288 x 57 x 520
Hauteur d'encastrement avec boîtier d'alimentation (en mm)	58,5	95	106
Dimensions de la découpe	560 x 500	272 x 500	272 x 500
Puissance de raccordement (kW)/ Tension (V)/ Intensité (A)	7,4/230/16	3,0 – 3,3/230 – 240/16	4,8/230/10
Accessoires livrés en série			
Racloir verre/Câble d'alimentation	-/●	●/●	-/●
Pierres de lave/Brosse nettoyage	-/-	-/-	-/-
Panier friteuse/Couvercle/Poêle Wok/Anneau de support Wok	-/-/-/-	-/-/-/-	-/-/-/●
Prix de vente maximal conseillé en € TTC	1849,00	989,99	944,99
Eco-part. en € TTC	2,00	2,00	2,00
Prix de vente maximal conseillé en € TTC éco-part incluse	1851,00	991,99	946,99

Les dominos



Désignation	CS 1011 G	CS 1021 G	CS 1312 BG
Ligne	Élégance	Prestige	Élégance
Type de plaque	Gaz	Gaz	Electrique
Modèle			
Dominos	●	●	●
Design			
Cadre inox	●	●	●
Supports amovibles en fonte	●	●	-
Sérigraphie LightPrint	-	-	-
Foyer/Zone de cuisson			
Emplacement/Type/Diamètre (en mm)	Milieu/Dual-Wok/150 – 280	Milieu/Dual-Wok/150 – 280	-/-/-
Puissance (W)/Booster/Twinbooster	6.000/-/-	6.000/-/-	-/-/-
Foyer/Zone de cuisson			
Emplacement/Type/Diamètre (en mm)	-/-/-	-/-/-	-/-/-
Puissance (W)/Booster/Twinbooster	-/-/-	-/-/-	-/-/-
Foyer/Zone de cuisson			
Emplacement/Type/Diamètre (en mm)	-/-/-	-/-/-	-/-/-
Puissance (W)/Booster/Twinbooster	-/-/-	-/-/-	-/-/-
Foyer/Zone de cuisson			
Emplacement/Type/Diamètre (en mm)	-/-/-	-/-/-	-/-/-
Puissance (W)/Booster/Twinbooster	-/-/-	-/-/-	-/-/-
Foyer/Zone de cuisson			
Dimension de la zone Tepan/Puissance du Tepan (W)	-/-	-/-	-/-
Dimension de la zone Gril/Puissance du gril (W)	-/-	-/-	250 x 210/3.000
Puissance de la friteuse	-	-	-
Confort d'utilisation			
Commandes : boutons métal/boutons PVC galvanisé	●/-	●/-	●/-
Fonction maintien au chaud	-	-	-
Allumage une main/Rallumage automatique	●/●	●/●	-/-
Affichage			
Voyant de chaleur résiduelle/Voyant de fonctionnement	●/●	●/●	●/●
Affichage de température atteinte	-	-	-
Sécurité			
Sécurité anti-surchauffe/système de refroidissement	-/-	-/-	-/-
Arrêt automatique (plateau chaud) /Sécurité oubli/ Sécurité thermocouple	-/●/●	-/●/●	-/-/-
Caractéristiques techniques			
Dimensions en mm (Largeur x Hauteur x Profondeur)	288 x 57 x 520	380 x 57 x 520	288 x 100 x 520
Hauteur d'encastrement avec boîtier d'alimentation (en mm)	106	106	170
Dimensions de la découpe	272 x 500	364 x 500	272 x 500
Puissance de raccordement (kW)/ Tension (V)/ Intensité (A)	6,0/230 – 240/10	6,0/230 – 240/10	3,0/230 – 240/16
Accessoires livrés en série			
Racloir verre/Câble d'alimentation	-/●	-/●	-/●
Pierres de lave/Brosse nettoyage	-/-	-/-	●/●
Panier friteuse/Couvercle/Poêle Wok/Anneau de support Wok	-/-/-/●	-/-/-/●	-/-/-/-
Prix de vente maximal conseillé en € TTC	1075,00	1219,00	1155,00
Eco-part. en € TTC	2,00	2,00	2,00
Prix de vente maximal conseillé en € TTC éco-part incluse	1077,00	1221,00	1157,00



Désignation	CS 1322 BG	CS 1327 Y	CS 1411 F
Ligne	Prestige	Prestige	Prestige
Type de plaque	Electrique	Electrique	Electrique
Modèle			
Dominos	●	●	●
Design			
Cadre inox	●	●	●
Supports amovibles en fonte	-	-	-
Sérigraphie LightPrint	-	-	-
Foyer/Zone de cuisson			
Emplacement/Type/Diamètre (en mm)	-/-/-	-/-/-	-/-/-
Puissance (W)/Booster/Twinbooster	-/-/-	-/-/-	-/-/-
Foyer/Zone de cuisson			
Emplacement/Type/Diamètre (en mm)	-/-/-	-/-/-	-/-/-
Puissance (W)/Booster/Twinbooster	-/-/-	-/-/-	-/-/-
Foyer/Zone de cuisson			
Emplacement/Type/Diamètre (en mm)	-/-/-	-/-/-	-/-/-
Puissance (W)/Booster/Twinbooster	-/-/-	-/-/-	-/-/-
Foyer/Zone de cuisson			
Emplacement/Type/Diamètre (en mm)	-/-/-	-/-/-	-/-/-
Puissance (W)/Booster/Twinbooster	-/-/-	-/-/-	-/-/-
Foyer/Zone de cuisson			
Dimension de la zone Tepan/Puissance du Tepan (W)	-/-	190 x 290/2.400	-/-
Dimension de la zone Gril/Puissance du gril (W)	250 x 420/3.000	-	-/-
Puissance de la friteuse	-	-	2.400
Confort d'utilisation			
Commandes : boutons métal/boutons PVC galvanisé	●/-	●/-	●/-
Fonction maintien au chaud	-	-	-
Allumage une main/Rallumage automatique	-/-	-/-	-/-
Affichage			
Voyant de chaleur résiduelle/Voyant de fonctionnement	-/-	●/●	●/●
Affichage de température atteinte	-	-	●
Sécurité			
Sécurité anti-surchauffe/système de refroidissement	-/-	-/-	-/-
Sécurité obstacle/Sécurité oubli/Sécurité thermocouple	-/-/-	-/-/-	-/-/-
Caractéristiques techniques			
Dimensions en mm (Largeur x Hauteur x Profondeur)	380 x 100 x 520	380 x 58 x 520	288 x 205 x 520
Hauteur d'encastrement avec boîtier d'alimentation (en mm)	170	78	275
Dimensions de la découpe	364 x 500	364 x 500	272 x 500
Puissance de raccordement (kW)/ Tension (V)/ Intensité (A)	3,4/230 - 240/16	2,4 - 2,6/230 - 240/16	2,4/230 - 240/16
Accessoires livrés en série			
Racloir verre/Câble d'alimentation	-/●	-/●	-/●
Pierres de lave/Brosse nettoyage	●/●	-/-	-/-
Panier friteuse/Couvercle/Poêle Wok/Anneau de support Wok	-/-/-/-	-/-/-/-	●/●/-/-
Prix de vente maximal conseillé en € TTC	1419,00	2199,00	1419,00
Eco-part. en € TTC	2,00	2,00	2,00
Prix de vente maximal conseillé en € TTC éco-part incluse	1421,00	2201,00	1421,00

Les dominos



Désignation	CS 1421 S
Ligne	Prestige
Type de plaque	Electrique
Modèle	
Dominos	●
Design	
Cadre inox	●
Supports amovibles en fonte	-
Sérigraphie LightPrint	-
Foyer/Zone de cuisson	
Emplacement/Type/Diamètre (en mm)	-/-/-
Puissance (W)/Booster/Twinbooster	-/-/-
Foyer/Zone de cuisson	
Emplacement/Type/Diamètre (en mm)	-/-/-
Puissance (W)/Booster/Twinbooster	-/-/-
Foyer/Zone de cuisson	
Emplacement/Type/Diamètre (en mm)	-/-/-
Puissance (W)/Booster/Twinbooster	-/-/-
Foyer/Zone de cuisson	
Emplacement/Type/Diamètre (en mm)	-/-/-
Puissance (W)/Booster/Twinbooster	-/-/-
Foyer/Zone de cuisson	
Dimension de la zone Tepan/Puissance du Tepan (W)	-/-
Dimension de la zone Gril/Puissance du gril (W)	180/1.650
Puissance de la friteuse	-
Confort d'utilisation	
Commandes : boutons métal/boutons PVC galvanisé	-/●
Fonction maintien au chaud	-
Allumage une main/Rallumage automatique	-/-
Affichage	
Voyant de chaleur résiduelle/Voyant de fonctionnement	●/●
Affichage de température atteinte	-
Sécurité	
Sécurité anti-surchauffe/système de refroidissement	-/-
Arrêt automatique (plateau chaud)/Sécurité oubli/ Sécurité thermocouple	●/-/-
Caractéristiques techniques	
Dimensions en mm (Largeur x Hauteur x Profondeur)	380 x 117 x 520
Hauteur d'encastrement avec boîtier d'alimentation (en mm)	573
Dimensions de la découpe	364 x 500
Puissance de raccordement (kW)/ Tension (V)/ Intensité (A)	1,65/230 – 240/16
Accessoires livrés en série	
Racloir verre/Câble d'alimentation	-/●
Pierres de lave/Brosse nettoyage	-/-
Panier friteuse/Couvercle/Poêle Wok/Anneau de support Wok	-/-/-/-
Prix de vente maximal conseillé en € TTC	3339,00
Eco-part. en € TTC	2,00
Prix de vente maximal conseillé en € TTC éco-part incluse	3341,00



Les hottes Miele

Modèles



Modèles

Hottes décoratives murales et hottes décoratives îlot

Au centre de toutes les attentions.



104 Hottes décoratives murales



Hottes décoratives îlot

Hottes de plafond

Une intégration parfaite

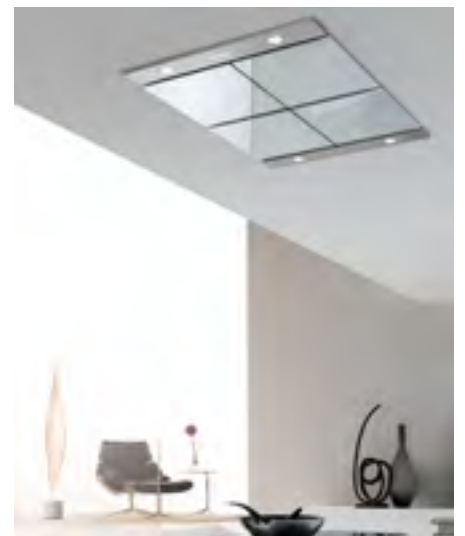



Downdraft système

Installation

Une solution adaptée à chaque cuisine.



Hotte télescopique



Hotte classique



Groupes filtrants

Les largeurs des hottes Miele

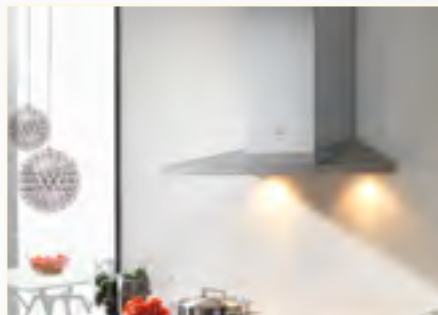

Pour des cuisines de petite taille et de taille moyenne

Hottes en :

- 53 cm de largeur
- 55 cm de largeur
- 60 cm de largeur
- 70 cm de largeur
- 75 cm de largeur
- 76 cm



Pour les grandes cuisines ouvertes

Hottes en :

- 90 cm de largeur
- 100 cm de largeur
- 110 cm de largeur
- 120 cm de largeur



Pour les cuisines dignes des professionnels

Hottes en :

- 150 cm de largeur
- 180 cm de largeur
- Largeurs sur mesure grâce aux exécutions spéciales



Les modes de fonctionnement des hottes Miele



Lors de la cuisson, et en particulier lors du rôtissage, de la buée, un mélange de vapeur d'eau, de graisses et d'odeurs peut apparaître. Si l'air de la cuisine n'est pas aspiré ou filtré, la buée reste dans la pièce altérant ainsi l'air ambiant. Il existe trois possibilités pour assainir l'air de manière efficace : l'évacuation avec moteur intégré ou sans moteur intégré (modèle externe) et le recyclage.



Evacuation – efficacité optimale et action asséchante



Evacuation avec moteur externe – grande efficacité et fonctionnement particulièrement silencieux



Le recyclage – simplicité et économies d'énergie

Les points forts* des hottes Miele

Un équipement exclusif pour un air sain et pur

Exclusivité Miele **Con@ctivity – La fonction d'automatisation pour les hottes Miele**

Aspirer les vapeurs et les odeurs à tout moment, tout en économisant de l'énergie, tel est le défi que relève une hotte Miele équipée de la fonction Con@ctivity. Grâce à cette fonction, votre hotte peut communiquer avec votre table de cuisson. Con@ctivity enregistre ce qui se passe sur la table de cuisson et envoie l'information à la commande électronique de votre hotte. Votre hotte Miele règle ensuite automatiquement le niveau de ventilation adapté au programme de cuisson, créant ainsi un environnement optimal dans la cuisine. Vous pourrez ainsi vous concentrer sur le plaisir de cuisiner. Les hottes Miele reliées au système Con@ctivity sont autonomes et s'arrêtent d'elles-mêmes. Une fois la cuisson terminée, la hotte continue à fonctionner automatiquement pendant un moment puis s'arrête. Vous évitez ainsi toute consommation d'énergie inutile. La hotte peut bien sûr également être commandée manuellement.

Con@ctivity





Exclusivité Miele **Filtre à charbon NoSmell**

Fini les odeurs : avec les hottes à recyclage d'air de Miele, les filtres à charbon actif AirClean captent les odeurs de cuisson et les neutralisent intégralement.



Filtres à graisse métalliques avec finition inox

Nettoyage confortable : les filtres à graisse métalliques de qualité premium sont composés de 10 couches, se nettoient au lave-vaisselle et conservent très longtemps leur aspect qualitatif.



Pack acoustique de Miele

Efficace et très silencieux : le moteur est isolé efficacement avec des matériaux d'isolation sonore spéciaux.



Miele CleanCover

Rapide et facile à nettoyer : tous les éléments électriques sont soigneusement dissimulés derrière ce revêtement lisse qui vous protège de tout contact avec le câblage électrique du moteur.



Exécutions spéciales : votre hotte à la carte

Tout est possible : chez Miele, vous trouvez la hotte qui répond parfaitement à vos besoins. Sur demande, nous allongeons et raccourcissons le fût ou adaptons la largeur du déflecteur en fonction de vos souhaits.

* fonctions et équipements selon modèles

Les hottes décoratives murales tout inox

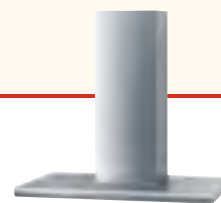
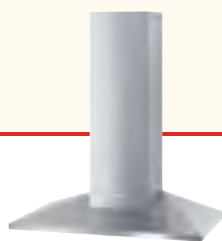

Désignation	DA 399-6	DA 416-6 PURISTIC	DA 6196 W LUMEN INOX
Ligne	Élégance	Élégance	Élégance
Modèle			
Hotte murale/Hotte de plafond	●/-	●/-	●/-
Design			
Exécutions spéciales à la demande du client ¹⁾	●	●	●
Aspiration périphérique	-	-	-
Fonctionnement			
Evacuation/Recyclage/Moteur extérieur EXT	●/●/sur commande spéciale ¹⁾	●/●/-	●/●/sur commande spéciale ¹⁾
Confort d'utilisation			
Électronique à touches micro-contact et diodes/Bandeau de commande rétro-éclairé sur verre	●/-	●/-	●/-
Booster/Arrêt différé (5 ou 15 minutes)	●/-	●/-	●/-
Témoin de saturation des filtres à graisse/des filtres à charbon	-/-	-/-	-/-
Nettoyage facile et sécurisé de l'intérieur de la hotte avec le Système CleanCover	●	●	●
Isolation renforcée Silence System	-	-	-
Télécommande : de série/en option	-/-	-/-	-/-
Réglages motorisés de la hotte	-	-	-
Fonction domotique			
Compatible Con@ctivity sur commande spéciale sur devis ¹⁾ / Fonction Con@ctivity 2.0 intégrée à la hotte*	-/-	-/-	-/-
Filtres			
Filtres à graisse inox/aluminium à 10 niveaux de filtration	3	2	3
Eclairage			
Halogène/LED/Néon	●/-/-	●/-/-	●/-/-
Nombre d'ampoules x puissance	2 x 50 W	2 x 20 W	3 x 20 W
Lumière indirecte/Couleurs changeantes	-/-	-/-	-/-
Moteur			
Moteur à courant alternatif (AC)/Moteur à courant continu (CC)	●/-	●/-	●/-
Allures d'aspiration			
Evacuation (hors modèle avec moteur externe)			
Débit d'air en 3 ^{ème} vitesse (m ³ /h)	350	350	350
Puissance acoustique (dB(A) re1pW)/Pression acoustique (dB(A) re20µPa)	53/40	53/40	53/40
Débit d'air en Booster (m ³ /h)	500	500	500
Puissance acoustique (dB(A) re1pW)/Pression acoustique (dB(A) re20µPa)	61/48	61/48	61/48
Recyclage			
Débit d'air en 3 ^{ème} vitesse (m ³ /h)	250	250	250
Puissance acoustique (dB(A) re1pW)/Pression acoustique (dB(A) re20µPa)	61/48	61/48	61/48
Débit d'air en Booster (m ³ /h)	350	350	350
Puissance acoustique (dB(A) re1pW)/Pression acoustique (dB(A) re20µPa)	67/54	67/54	67/54
Sécurité			
Sécurité oubli (arrêt automatique)	●	●	●
Caractéristiques techniques			
Hauteur totale en mm en mode évacuation et externe/en mode recyclage	695 – 1.015/825 – 1.145	685 – 1.005/815 – 1.135	685 – 995/800 – 1.100
Largeur/Hauteur/Profondeur de la hotte (en mm)	898/120/520	598/62/500	895/52/520
Distance minimale entre une table de cuisson et la hotte: électrique/gaz (en mm)	450/650	450/650	450/650
Puissance totale du raccordement (W)/tension du réseau (V)/intensité (A)	220/230/10	160/230/10	180/230/10
Conseils de montage			
Raccordement d'évacuation haut/arrière/côté	●/●/-	●/●/-	●/●/-
Raccord d'évacuation (diamètre) en mm	150	150	150
Fût télescopique/Système de montage télescopique	-/●	-/●	-/●
Accessoires livrés en série			
Clapet anti-retour/Système de recyclage optimisé (4 sorties)/ Filtres à charbon actif catalytique NoSmell	●/-/-	●/-/-	●/-/-
Raccord réducteur 150 mm à 125 mm	●	●	●
Accessoires en options			
Kit de recyclage/Filtres à charbon actif catalytique NoSmell	DUW 20/DKF 12-1	DUW 20/DKF 12-1	DUW 20/DKF 12-1
Module Con@ctivity XKM 2000 DA	-	-	-
Réducteur de bruit DASD 150/Conduit d'évacuation mural DMK 150	●/●	●/●	●/●
Panneaux d'aspiration périphérique en verre/en inox	-/-	-/-	-/-
Prix de vente maximal conseillé en € TTC moteur intégré/moteur extérieur EXT (en option)	1025,00/979,99	1079,00/-	1475,00/1405,00
Eco-part. en € TTC moteur intégré/moteur extérieur EXT (en option)	2,00/2,00	2,00/-	2,00/2,00
Prix de vente maximal conseillé en € TTC éco-part incluse moteur intégré/moteur extérieur EXT (en option)	1027,00/981,99	1081,00/-	1477,00/1407,00



¹⁾ délai de livraison de 4 à 6 semaines

* émetteur pour tables de cuisson Con@ctivity fourni avec la hotte

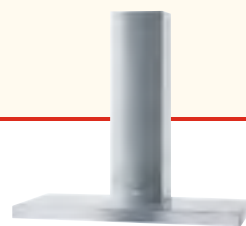
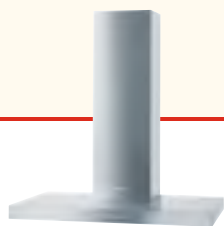

Désignation	DA 429-6 PURISTIC PLUS	DA 6596 W PURISTIC CANTO**	DA 422-6 PURISTIC PLUS
Ligne	Élégance	Prestige	Prestige
Modèle			
Hotte murale/Hotte de plafond	●/-	●/-	●/-
Design			
Exécutions spéciales à la demande du client ¹⁾	●	●	●
Aspiration périphérique	-	●	-
Fonctionnement			
Evacuation/Recyclage/Moteur extérieur EXT	●/●/sur commande spéciale ¹⁾	●/●/sur commande spéciale ¹⁾	●/-/sur commande spéciale ¹⁾
Confort d'utilisation			
Électronique à touches micro-contact et diodes/Bandeau de commande rétro-éclairé sur verre	●/-	●/-	●/-
Booster/Arrêt différé (5 ou 15 minutes)	●/●	●/●	●/●
Témoin de saturation des filtres à graisse/des filtres à charbon	●/●	●/●	●/-
Nettoyage facile et sécurisé de l'intérieur de la hotte avec le Système CleanCover	●	●	●
Isolation renforcée Silence System	●	●	●
Télécommande : de série/en option	-/-	-/-	-/-
Réglages motorisés de la hotte	-	-	-
Fonction domotique			
Compatible Con@ctivity sur commande spéciale sur devis ¹⁾ / Fonction Con@ctivity 2.0 intégrée à la hotte*	-/●	-/●	-/●
Filtres			
Filtres à graisse inox/aluminium à 10 niveaux de filtration	3	3	4
Eclairage			
Halogène/LED/Néon	-/●/-	-/●/-	-/●/-
Nombre d'ampoules x puissance	3 x 3 W	3 x 3 W	3 x 3 W
Lumière indirecte/Couleurs changeantes	-/-	-/-	-/-
Moteur			
Moteur à courant alternatif (AC)/Moteur à courant continu (CC)	●/-	●/-	●/-
Allures d'aspiration			
Evacuation (hors modèle avec moteur externe)			
Débit d'air en 3 ^{ème} vitesse (m ³ /h)	400	390	400
Puissance acoustique (dB(A) re1pW)/Pression acoustique (dB(A) re20µPa)	53/40	53/40	53/40
Débit d'air en Booster (m ³ /h)	640	620	640
Puissance acoustique (dB(A) re1pW)/Pression acoustique (dB(A) re20µPa)	65/52	65/52	65/52
Recyclage			
Débit d'air en 3 ^{ème} vitesse (m ³ /h)	330	320	-
Puissance acoustique (dB(A) re1pW)/Pression acoustique (dB(A) re20µPa)	64/49	64/49	-/-
Débit d'air en Booster (m ³ /h)	490	470	-
Puissance acoustique (dB(A) re1pW)/Pression acoustique (dB(A) re20µPa)	71/56	71/56	-/-
Sécurité			
Sécurité oubli (arrêt automatique)	●	●	●
Caractéristiques techniques			
Hauteur totale en mm en mode évacuation et externe/en mode recyclage	685 - 1.005/815 - 1.135	693 - 1.010/820 - 1.143	685 - 1.005/-
Largeur/Hauteur/Profondeur de la hotte (en mm)	898/62/500	898/70/500	1.198/62/500
Distance minimale entre une table de cuisson et la hotte: électrique/gaz (en mm)	450/650	450/650	450/650
Puissance totale du raccordement (W)/tension du réseau (V)/Intensité (A)	210/230/10	210/230/10	210/230/10
Conseils de montage			
Raccordement d'évacuation haut/arrière/côté	●/●/-	●/●/-	●/●/-
Raccord d'évacuation (diamètre) en mm	150	150	150
Fût télescopique/Système de montage télescopique	-/●	-/●	-/●
Accessoires livrés en série			
Clapet anti-retour/Système de recyclage optimisé (4 sorties)/ Filtres à charbon actif catalytique NoSmell	●/-/-	●/-/-	●/-/-
Raccord réducteur 150 mm à 125 mm	●	●	●
Accessoires en options			
Kit de recyclage/Filtres à charbon actif catalytique NoSmell	DUW 20/DKF 12-1	DUW 20/DKF 12-1	-/-
Module Con@ctivity XKM 2000 DA	-	-	-
Réducteur de bruit DASD 150/Conduit d'évacuation mural DMK 150	●/●	●/●	●/●
Panneaux d'aspiration périphérique en verre/en inox	-/-	●/●	-/-
- Prix de vente maximal conseillé en € TTC moteur intégré/ moteur extérieur EXT (en option)	1615,00/1555,00	1795,00/1755,00	1989,00/1929,00
- Eco-part. en € TTC moteur intégré/moteur extérieur EXT (en option)	2,00/2,00	2,00/2,00	2,00/2,00
- Prix de vente maximal conseillé en € TTC éco-part incluse moteur intégré/moteur extérieur EXT (en option)	1617,00/1557,00	1797,00/1757,00	1991,00/1931,00

¹⁾ délai de livraison de 4 à 6 semaines

** émetteur pour tables de cuisson Con@ctivity fourni avec la hotte

** Panneaux à commander obligatoirement avec la hotte : DRP 6590 W (inox ou verre) voir pages accessoires



Les hottes décoratives murales tout inox

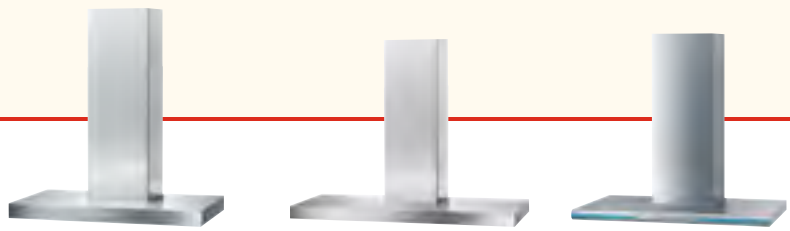

Désignation	DA 6396 W PURISTIC ECO	DA 6526 W PURISTIC CANTO**	DA 6296 W LUMEN
Ligne	Prestige	Prestige	Prestige
Modèle			
Hotte murale/Hotte de plafond	●/-	●/-	●/-
Design			
Exécutions spéciales à la demande du client ¹⁾	●	●	●
Aspiration périphérique	-	●	-
Fonctionnement			
Evacuation/Recyclage/Moteur extérieur EXT	●/●/-	●/-/sur commande spéciale ¹⁾	●/●/sur commande spéciale ¹⁾
Confort d'utilisation			
Électronique à touches micro-contact et diodes/Bandeau de commande rétro-éclairé sur verre	●/-	●/-	●/-
Booster/Arrêt différé (5 ou 15 minutes)	●/●	●/●	●/●
Témoin de saturation des filtres à graisse/des filtres à charbon	●/●	●/-	●/●
Nettoyage facile et sécurisé de l'intérieur de la hotte avec le Système CleanCover	●	●	●
Isolation renforcée Silence System	●	●	●
Télécommande : de série/en option	-/-	-/-	-/-
Réglages motorisés de la hotte	-	-	-
Fonction domotique			
Compatible Con@ctivity sur commande spéciale sur devis ¹⁾ / Fonction Con@ctivity 2.0 intégrée à la hotte*	-/●	-/●	-/●
Filtres			
Filtres à graisse inox/aluminium à 10 niveaux de filtration	3	4	3
Eclairage			
Halogène/LED/Néon	-/●/-	-/●/-	-/●/-
Nombre d'ampoules x puissance	3 x 3 W	3 x 3 W	3 x 3 W/1 x 10 W
Lumière indirecte/Couleurs changeantes	-/-	-/-	●/●
Moteur			
Moteur à courant alternatif (AC)/Moteur à courant continu (CC)	-/●	●/-	●/-
Allures d'aspiration			
Evacuation (hors modèle avec moteur externe)			
Débit d'air en 3 ^{ème} vitesse (m ³ /h)	400	390	400
Puissance acoustique (dB(A) re1pW)/Pression acoustique (dB(A) re20µPa)	53/40	53/40	53/40
Débit d'air en Booster (m ³ /h)	640	620	640
Puissance acoustique (dB(A) re1pW)/Pression acoustique (dB(A) re20µPa)	65/52	65/52	65/52
Recyclage			
Débit d'air en 3 ^{ème} vitesse (m ³ /h)	330	-	330
Puissance acoustique (dB(A) re1pW)/Pression acoustique (dB(A) re20µPa)	64/49	-/-	64/49
Débit d'air en Booster (m ³ /h)	490	-	490
Puissance acoustique (dB(A) re1pW)/Pression acoustique (dB(A) re20µPa)	71/56	-/-	71/56
Sécurité			
Sécurité oubli (arrêt automatique)	●	●	●
Caractéristiques techniques			
Hauteur totale en mm en mode évacuation et externe/en mode recyclage	685 - 1.005/815 - 1.135	693 - 1.010/-	680 - 1.000/810 - 1.130
Largeur/Hauteur/Profondeur de la hotte (en mm)	898/62/500	1.198/70/500	898/52/520
Distance minimale entre une table de cuisson et la hotte: électrique/gaz (en mm)	450/650	450/650	450/650
Puissance totale du raccordement (W)/tension du réseau (V)/Intensité (A)	100/230/10	210/230/10	220/220/10
Conseils de montage			
Raccordement d'évacuation haut/arrière/côté	●/●/-	●/●/-	●/●/-
Raccord d'évacuation (diamètre) en mm	150	150	150
Fût télescopique/Système de montage télescopique	-/●	-/●	-/●
Accessoires livrés en série			
Clapet anti-retour/Système de recyclage optimisé (4 sorties)/ Filtres à charbon actif catalytique NoSmell	●/-/-	●/-/-	●/-/-
Raccord réducteur 150 mm à 125 mm	●	●	●
Accessoires en options			
Kit de recyclage/Filtres à charbon actif catalytique NoSmell	DUW 20/DKF 12-1	-/-	DUW 20/DKF 12-1
Module Con@ctivity XKM 2000 DA	-	-	-
Réducteur de bruit DASD 150/Conduit d'évacuation mural DMK 150	●/●	●/●	●/●
Panneaux d'aspiration périphérique en verre/en inox	-/-	●/●	-/-
Prix de vente maximal conseillé en € TTC moteur intégré/moteur extérieur EXT (en option)	1999,00/-	2039,00/1989,00	2069,00/2009,00
Eco-part. en € TTC moteur intégré/moteur extérieur EXT (en option)	2,00/-	2,00/2,00	2,00/2,00
Prix de vente maximal conseillé en € TTC éco-part incluse moteur intégré/moteur extérieur EXT (en option)	2001,00/-	2041,00/1991,00	2071,00/2011,00

¹⁾ délai de livraison de 4 à 6 semaines

* émetteur pour tables de cuisson Con@ctivity fourni avec la hotte

** Panneaux à commander obligatoirement avec la hotte : DRP 6526 W (inox ou verre) voir pages accessoires



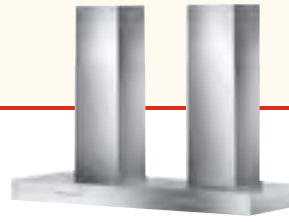

Désignation	DA 6690 W	DA 5330 W**
Ligne	Prestige	Prestige
Modèle		
Hotte murale/Hotte de plafond	●/-	●/-
Design		
Exécutions spéciales à la demande du client ¹⁾	●	●
Aspiration périphérique	-	-
Fonctionnement		
Evacuation/Recyclage/Moteur extérieur EXT	●/●/●	●/●/-
Confort d'utilisation		
Électronique à touches micro-contact et diodes/Bandeau de commande rétro-éclairé sur verre	-/●	●/-
Booster/Arrêt différé (5 ou 15 minutes)	●/●	●/●
Témoin de saturation des filtres à graisse/des filtres à charbon	●/●	●/-
Nettoyage facile et sécurisé de l'intérieur de la hotte avec le Système CleanCover	●	●
Isolation renforcée Silence System	●	●
Télécommande : de série/en option	-/-	-/-
Réglages motorisés de la hotte	-	-
Fonction domotique		
Compatible Con@ctivity sur commande spéciale sur devis ¹⁾ / Fonction Con@ctivity 2.0 intégrée à la hotte*	-/●	●/-
Filtres		
Filtres à graisse inox/aluminium à 10 niveaux de filtration	3	6
Eclairage		
Halogène/LED/Néon	-/●/-	●/-/-
Nombre d'ampoules x puissance	3 x 3 W	6 x 20 W
Lumière indirecte/Couleurs changeantes	-/-	-/-
Moteur		
Moteur à courant alternatif (AC)/Moteur à courant continu (CC)	-/●	2/-
Allures d'aspiration		
Evacuation (hors modèle avec moteur externe)		
Débit d'air en 3 ^{ème} vitesse (m ³ /h)	400	950
Puissance acoustique (dB(A) re1pW)/Pression acoustique (dB(A) re20µPa)	51/36	63/49
Débit d'air en Booster (m ³ /h)	640	1.350
Puissance acoustique (dB(A) re1pW)/Pression acoustique (dB(A) re20µPa)	63/48	71/57
Recyclage		
Débit d'air en 3 ^{ème} vitesse (m ³ /h)	300	-
Puissance acoustique (dB(A) re1pW)/Pression acoustique (dB(A) re20µPa)	61/47	-/-
Débit d'air en Booster (m ³ /h)	490	-
Puissance acoustique (dB(A) re1pW)/Pression acoustique (dB(A) re20µPa)	71/57	-/-
Sécurité		
Sécurité oubli (arrêt automatique)	●	●
Caractéristiques techniques		
Hauteur totale en mm en mode évacuation et externe/en mode recyclage	710 - 1.030/840 - 1.160	900/-
Largeur/Hauteur/Profondeur de la hotte (en mm)	898/85/500	1.500/120/700
Distance minimale entre une table de cuisson et la hotte: électrique/gaz (en mm)	450/650	550/650
Puissance totale du raccordement (W)/tension du réseau (V)/Intensité (A)	99/230/10	280/230/10
Conseils de montage		
Raccordement d'évacuation haut/arrière/côté	●/●/-	●/-/-
Raccord d'évacuation (diamètre) en mm	150	150
Fût télescopique/Système de montage télescopique	-/●	-/-
Accessoires livrés en série		
Clapet anti-retour/Système de recyclage optimisé (4 sorties)/ Filtres à charbon actif catalytique NoSmell	●/-/-	●/-/-
Réducteur 150 mm à 125 mm	●	●
Accessoires en options		
Kit de recyclage/Filtres à charbon actif catalytique NoSmell	DUW 20/DKF 12-1	2 x DUW 20/2 x DKF 12-1
Module Con@ctivity XKM 2000 DA	-	●
Réducteur de bruit DASD 150/Conduit d'évacuation mural DMK 150	●/●	●/●
Panneaux d'aspiration périphérique en verre/en inox	-/-	-/-
Prix de vente maximal conseillé en € TTC moteur intégré/moteur extérieur EXT (en option)	2099,00/2089,00	3149,00/-
Eco-part. en € TTC moteur intégré/moteur extérieur EXT (en option)	2,00/2,00	2,00/-
Prix de vente maximal conseillé en € TTC éco-part incluse moteur intégré/moteur extérieur EXT (en option)	2101,00/2091,00	3151,00
Inox/Noir obsidien/Blanc brillant/Brun havane	●/●/●/●	-/-/-/-

¹⁾ délai de livraison de 4 à 6 semaines

* émetteur pour tables de cuisson Con@ctivity fourni avec la hotte

** Panneaux à commander obligatoirement avec la hotte : DDX 53x0 inox, voir pages accessoires



Les hottes décoratives murales inox et verre



Désignation	DA 5966 W SCREEN	DA 5996 W SCREEN	DA 249-4
Ligne	Élégance	Élégance	Élégance
Modèle			
Hotte murale/Hotte de plafond	●/-	●/-	●/-
Design			
Exécutions spéciales à la demande du client ¹⁾	●	●	●
Aspiration périphérique	-	-	-
Fonctionnement			
Evacuation/Recyclage/Moteur extérieur EXT	●/●/-	●/●/sur commande spéciale ¹⁾	●/●/sur commande spéciale ¹⁾
Confort d'utilisation			
Électronique à touches micro-contact et diodes/Bandeau de commande rétro-éclairé sur verre	●/-	●/-	●/-
Booster/Arrêt différé (5 ou 15 minutes)	●/-	●/-	●/●
Témoin de saturation des filtres à graisse/des filtres à charbon	-/-	-/-	●/●
Nettoyage facile et sécurisé de l'intérieur de la hotte avec le Système CleanCover	●	●	●
Isolation renforcée Silence System	-	-	-
Télécommande : de série/en option	-/-	-/-	-/-
Réglages motorisés de la hotte	-	-	-
Fonction domotique			
Compatible Con@ctivity sur commande spéciale sur devis ¹⁾ / Fonction Con@ctivity 2.0 intégrée à la hotte*	-/-	-/-	●/-
Filtres			
Filtres à graisse inox/aluminium à 10 niveaux de filtration	1	1	1
Eclairage			
Halogène/LED/Néon	●/-/-	●/-/-	●/-/-
Nombre d'ampoules x puissance	1 x 50 W	1 x 50 W	2 x 20 W
Lumière indirecte/Couleurs changeantes	-/-	-/-	-/-
Moteur			
Moteur à courant alternatif (AC)/Moteur à courant continu (CC)	●/-	●/-	●/-
Allures d'aspiration			
Evacuation (hors modèle avec moteur externe)			
Débit d'air en 3 ^{ème} vitesse (m ³ /h)	360	360	400
Puissance acoustique (dB(A) re1pW)/Pression acoustique (dB(A) re20µPa)	60/45	60/45	55/42
Débit d'air en Booster (m ³ /h)	530	530	640
Puissance acoustique (dB(A) re1pW)/Pression acoustique (dB(A) re20µPa)	69/54	69/54	66/53
Recyclage			
Débit d'air en 3 ^{ème} vitesse (m ³ /h)	270	270	330
Puissance acoustique (dB(A) re1pW)/Pression acoustique (dB(A) re20µPa)	68/53	68/53	65/52
Débit d'air en Booster (m ³ /h)	350	350	490
Puissance acoustique (dB(A) re1pW)/Pression acoustique (dB(A) re20µPa)	73/58	73/58	72/59
Sécurité			
Sécurité oubli (arrêt automatique)	●	●	●
Caractéristiques techniques			
Hauteur totale en mm en mode évacuation et externe/en mode recyclage	840 - 1.020/840 - 1.160	840 - 1.020/840 - 1.160	822 - 1.072/942 - 1.169
Largeur/Hauteur/Profondeur de la hotte (en mm)	595/134/520	895/134/520	900/309/500
Distance minimale entre une table de cuisson et la hotte: électrique/gaz (en mm)	450/650	450/650	450/650
Puissance totale du raccordement (W)/tension du réseau (V)/Intensité (A)	250/230/10	250/230/10	240/230/10
Conseils de montage			
Raccordement d'évacuation haut/arrière/côté	●/●/-	●/●/-	●/●/-
Raccord d'évacuation (diamètre) en mm	150	150	150
Fût télescopique/Système de montage télescopique	-/●	-/●	-/●
Accessoires livrés en série			
Clapet anti-retour/Système de recyclage optimisé (4 sorties)/ Filtres à charbon actif catalytique NoSmell	●/-/-	●/-/-	●/-/-
Raccord réducteur 150 mm à 125 mm	●	●	●
Accessoires en options			
Kit de recyclage/Filtres à charbon actif catalytique NoSmell	DUW 20/DKF 11-1	DUW 20/DKF 11-1	DUW 10/DKF 9-1
Module Con@ctivity XKM 2000 DA	-	-	●
Réducteur de bruit DASD 150/Conduit d'évacuation mural DMK 150	●/●	●/●	●/●
Panneaux d'aspiration périphérique en verre/en inox	-/-	-/-	-/-
Prix de vente maximal conseillé en € TTC moteur intégré/moteur extérieur EXT (en option)	749,99/-	799,00/749,00	1395,00/1325,00
Eco-part. en € TTC moteur intégré/moteur extérieur EXT (en option)	2,00/-	2,00/2,00	2,00/2,00
Prix de vente maximal conseillé en € TTC éco-part incluse moteur intégré/moteur extérieur EXT (en option)	751,99/-	801,99/751,99	1397,00/1327,00

¹⁾ délai de livraison de 4 à 6 semaines

* émetteur pour tables de cuisson Con@ctivity fourni avec la hotte





Désignation	DA 5196 W PONTE	DA 289-4	DA 489-4
Ligne	Élégance	Prestige	Prestige
Modèle			
Hotte murale/Hotte de plafond	●/-	●/-	●/-
Design			
Exécutions spéciales à la demande du client ¹⁾	●	●	●
Aspiration périphérique	-	-	-
Fonctionnement			
Evacuation/Recyclage/Moteur extérieur EXT	●/●/sur commande spéciale ¹⁾	●/-/sur commande spéciale ¹⁾	●/●/sur commande spéciale ¹⁾
Confort d'utilisation			
Électronique à touches micro-contact et diodes/Bandeau de commande rétro-éclairé sur verre	●/-	●/-	●/-
Booster/Arrêt différé (5 ou 15 minutes)	●/●	●/●	●/●
Témoin de saturation des filtres à graisse/des filtres à charbon	●/●	●/●	●/●
Nettoyage facile et sécurisé de l'intérieur de la hotte avec le Système CleanCover	●	●	●
Isolation renforcée Silence System	●	●	●
Télécommande : de série/en option	-/-	-/-	-/-
Réglages motorisés de la hotte	-	-	-
Fonction domotique			
Compatible Con@ctivity sur commande spéciale sur devis ¹⁾ / Fonction Con@ctivity 2.0 intégrée à la hotte*	-/●	●/-	●/-
Filtres			
Filtres à graisse inox/aluminium à 10 niveaux de filtration	1	1	1
Eclairage			
Halogène/LED/Néon	-/●/-	●/-/-	●/-/-
Nombre d'ampoules x puissance	4 x 3 W	4 x 10 W	4 x 20 W
Lumière indirecte/Couleurs changeantes	-/-	-/-	-/-
Moteur			
Moteur à courant alternatif (AC)/Moteur à courant continu (CC)	●/-	●/-	●/-
Allures d'aspiration			
Evacuation (hors modèle avec moteur externe)			
Débit d'air en 3 ^{ème} vitesse (m ³ /h)	400	400	400
Puissance acoustique (dB(A) re1pW)/Pression acoustique (dB(A) re20µPa)	54/41	52/39	52/38
Débit d'air en Booster (m ³ /h)	600	640	640
Puissance acoustique (dB(A) re1pW)/Pression acoustique (dB(A) re20µPa)	65/52	63/50	64/50
Recyclage			
Débit d'air en 3 ^{ème} vitesse (m ³ /h)	330	-	330
Puissance acoustique (dB(A) re1pW)/Pression acoustique (dB(A) re20µPa)	65/50	-/-	65/52
Débit d'air en Booster (m ³ /h)	490	-	490
Puissance acoustique (dB(A) re1pW)/Pression acoustique (dB(A) re20µPa)	71/56	-/-	72/59
Sécurité			
Sécurité oubli (arrêt automatique)	●	●	●
Caractéristiques techniques			
Hauteur totale en mm en mode évacuation et externe/en mode recyclage	720 – 1.020/850 – 1.140	960 – 1.320/-	1.040 – 1.410/1.175 – 1.545
Largeur/Hauteur/Profondeur de la hotte (en mm)	895/91/520	895/685/541	898/506/490
Distance minimale entre une table de cuisson et la hotte: électrique/gaz (en mm)	450/650	365/365	350/350
Puissance totale du raccordement (W)/tension du réseau (V)/Intensité (A)	210/230/10	240/230/10	280/230/10
Conseils de montage			
Raccordement d'évacuation haut/arrière/côté	●/●/-	●/●/-	●/●/-
Raccord d'évacuation (diamètre) en mm	150	150	150
Fût télescopique/Système de montage télescopique	-/●	-/●	-/●
Accessoires livrés en série			
Clapet anti-retour/Système de recyclage optimisé (4 sorties)/ Filtres à charbon actif catalytique NoSmell	●/-/-	●/-/-	●/-/-
Raccord réducteur 150 mm à 125 mm	●	●	●
Accessoires en options			
Kit de recyclage/Filtres à charbon actif catalytique NoSmell	DUW 20/DKF 12-1	-/-	DUW 20/DKF 12-1
Module Con@ctivity XKM 2000 DA	-	●	●
Réducteur de bruit DASD 150/Conduit d'évacuation mural DMK 150	●/●	●/●	●/●
Panneaux d'aspiration périphérique en verre/en inox	-/-	-/-	-/-
Prix de vente maximal conseillé en € TTC moteur intégré/moteur extérieur EXT (en option)	1915,00/1845,00	1929,00/1859,00	2129,00/2049,00
Eco-part. en € TTC moteur intégré/moteur extérieur EXT (en option)	2,00/2,00	2,00/2,00	2,00/2,00
Prix de vente maximal conseillé en € TTC éco-part incluse moteur intégré/moteur extérieur EXT (en option)	1917,00/1847,00	1931,00/1861,00	2131,00/2051,00

¹⁾ délai de livraison de 4 à 6 semaines

* émetteur pour tables de cuisson Con@ctivity fourni avec la hotte



Les hottes murales inox et verre



Désignation	DA 6000 W
Ligne	Prestige
Modèle	
Hotte murale/Hotte de plafond	●/-
Design	
Exécutions spéciales à la demande du client ¹⁾	-
Aspiration périphérique	-
Fonctionnement	
Evacuation/Recyclage/Moteur extérieur EXT	●/-/-
Confort d'utilisation	
Électronique à touches micro-contact et diodes/Bandeau de commande rétro-éclairé sur verre	-/●
Booster/Arrêt différé (5 ou 15 minutes)	●/●
Témoin de saturation des filtres à graisse/des filtres à charbon	●/●
Nettoyage facile et sécurisé de l'intérieur de la hotte avec le Système CleanCover	●
Isolation renforcée Silence System	-
Télécommande : de série/en option	-/-
Réglages motorisés de la hotte	Ouverture et fermeture
Fonction domotique	
Compatible Con@ctivity sur commande spéciale sur devis/ Fonction Con@ctivity 2.0 intégrée à la hotte*	●/-
Filtres	
Filtres à graisse inox/aluminium à 10 niveaux de filtration	2
Eclairage	
Halogène/LED/Néon	●/-/-
Nombre d'ampoules x puissance	4 x 20 W
Lumière indirecte/Couleurs changeantes	●/-
Moteur	
Moteur à courant alternatif (AC)/Moteur à courant continu (CC)	●/-
Allures d'aspiration	
Evacuation (hors modèle avec moteur externe)	
Débit d'air en 3 ^{ème} vitesse (m ³ /h)	650
Puissance acoustique (dB(A) re1pW)/Pression acoustique (dB(A) re20µPa)	65/50
Débit d'air en Booster (m ³ /h)	850
Puissance acoustique (dB(A) re1pW)/Pression acoustique (dB(A) re20µPa)	72/56
Recyclage	
Débit d'air en 3 ^{ème} vitesse (m ³ /h)	-
Puissance acoustique (dB(A) re1pW)/Pression acoustique (dB(A) re20µPa)	-/-
Débit d'air en Booster (m ³ /h)	-
Puissance acoustique (dB(A) re1pW)/Pression acoustique (dB(A) re20µPa)	-/-
Sécurité	
Sécurité oubli (arrêt automatique)	●
Caractéristiques techniques	
Hauteur totale en mm en mode évacuation et externe/en mode recyclage	-/-
Largeur/Hauteur/Profondeur de la hotte (en mm)	904/588/410
Distance minimale entre une table de cuisson et la hotte: électrique/gaz (en mm)	350/non autorisé
Puissance totale du raccordement (W)/tension du réseau (V)/Intensité (A)	504/230/10
Conseils de montage	
Raccordement d'évacuation haut/arrière/côté	●/●/-
Raccord d'évacuation (diamètre) en mm	150
Fût télescopique/Système de montage télescopique	-/-
Accessoires livrés en série	
Clapet anti-retour/Système de recyclage optimisé (4 sorties)/ Filtres à charbon actif catalytique NoSmell	●/-/-
Reducteur 150 mm à 125 mm	●
Accessoires en options	
Kit de recyclage/Filtres à charbon actif catalytique NoSmell	-/-
Module Con@ctivity XKM 2000 DA	●
Reducteur de bruit DASD 150/Conduit d'évacuation mural DMK 150	●/●
Panneaux d'aspiration périphérique en verre/en inox	-/-
Prix de vente maximal conseillé en € TTC moteur intégré/moteur extérieur EXT (en option)	6299,00/-
Eco-part. en € TTC moteur intégré/moteur extérieur EXT (en option)	2,00/-
Prix de vente maximal conseillé en € TTC éco-part incluse moteur intégré/moteur extérieur EXT (en option)	6301,00/-



¹⁾ délai de livraison de 4 à 6 semaines

* émetteur pour tables de cuisson Con@ctivity fourni avec la hotte

Les hottes décoratives îlot



Désignation	DA 5106 D	DA 424-6
Ligne	Élégance	Élégance
Modèle		
Hotte îlot	●	●
Design		
Exécutions spéciales à la demande du client ¹⁾	●	●
Aspiration périphérique	-	-
Fonctionnement		
Evacuation/Recyclage/Moteur externe	●/●/-	●/-/-
Confort d'utilisation		
Électronique à touches micro-contact et diodes/Bandeau de commande en verre	●/-	●/-
Booster/Arrêt différé (5 ou 15 minutes)	●/●	-/●
Témoin de saturation des filtres à graisse/des filtres à charbon	●/●	●/-
Nettoyage facile et sécurisé de l'intérieur de la hotte avec le Système CleanCover	●	●
Isolation renforcée Silence System	●	●
Réglages motorisés de la hotte	-	-
Fonction domotique		
Compatible Con@ctivity sur commande spéciale sur devis ¹⁾ / Fonction Con@ctivity 2.0 intégrée à la hotte*	-/●	-/●
Filtres		
Filtres à graisse inox/aluminium à 10 niveaux de filtration	1	6
Eclairage		
Halogène/LED/Néon	-/●/-	-/●/-
Nombre d'ampoules x puissance	4 x 3 W	4 x 3 W
Lumière indirecte/Couleurs changeantes	-/-	-/-
Moteur		
Moteur à courant alternatif (AC)/Moteur à courant continu (CC)	●/-	●/-
Allures d'aspiration		
Evacuation (hors modèle avec moteur externe)		
Débit d'air en 3 ^{ème} vitesse (m ³ /h)	450	480
Puissance acoustique (dB(A) re1pW)/Pression acoustique (dB(A) re20µPa)	58/43	56/41
Débit d'air en Booster (m ³ /h)	620	700
Puissance acoustique (dB(A) re1pW)/Pression acoustique (dB(A) re20µPa)	66/51	64/49
Recyclage		
Débit d'air en 3 ^{ème} vitesse (m ³ /h)	360	-
Puissance acoustique (dB(A) re1pW)/Pression acoustique (dB(A) re20µPa)	62/47	-/-
Débit d'air en Booster (m ³ /h)	470	-
Puissance acoustique (dB(A) re1pW)/Pression acoustique (dB(A) re20µPa)	69/54	-/-
Sécurité		
Sécurité oubli (arrêt automatique)	●	●
Caractéristiques techniques		
Hauteur totale en mm en mode évacuation et externe/en mode recyclage	740 – 1.030/800 – 1.110	690 – 990/-
Largeur/Hauteur/Profondeur de la hotte (en mm)	1.000/115/700	1.198/70/698
Distance minimale entre une table de cuisson et la hotte: électrique/gaz (en mm)	450/650	450/650
Puissance totale du raccordement (W)/tension du réseau (V)/Intensité (A)	210/230/10	210/230/10
Conseils de montage		
Raccordement d'évacuation haut/arrière/côté	●/-/-	●/-/-
Raccord d'évacuation (diamètre) en mm	150	150
Fût télescopique/Système de montage télescopique	●/-	●/-
Accessoires livrés en série		
Clapet anti-retour/Système de recyclage optimisé (4 sorties)/ Filtres à charbon actif catalytique NoSmell	●/-/-	●/-/-
Raccord réducteur 150 mm à 125 mm	●/-	-
Accessoires en options		
Kit de recyclage/Filtres à charbon actif catalytique NoSmell	DUI 32/DKF 12-1	-/-
Module Con@ctivity XKM 2000 DA	-	-
Réducteur de bruit DASD 150/Conduit d'évacuation mural DMK 150	●/●	●/●
Prix de vente maximal conseillé en € TTC moteur intégré/ moteur extérieur EXT (en option)	2859,00/-	2949,00/-
Eco-part. en € TTC moteur intégré/moteur extérieur EXT (en option)	2,00/-	2,00/-
Prix de vente maximal conseillé en € TTC dont 2 € éco-part – moteur extérieur EXT (en option)	2861,00/-	2951,00/-

¹⁾ délai de livraison de 4 à 6 semaines

* émetteur pour tables de cuisson Con@ctivity fourni avec la hotte



Les hottes décoratives îlot

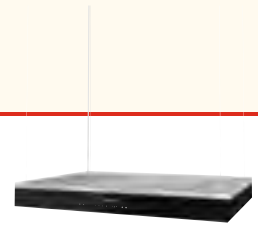
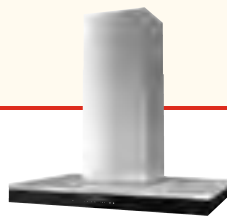

Désignation	DA 6690 D	DA 7000 D	DA 6700 D AURA EDITION 6000
Ligne	Prestige	Prestige	Prestige
Modèle			
Hotte îlot	●	●	●
Design			
Exécutions spéciales à la demande du client ¹⁾	●	●	-
Aspiration périphérique	-	-	-
Fonctionnement			
Evacuation/Recyclage/Moteur externe	●/●/sur commande spéciale ¹⁾	-/●/-	-/●/-
Confort d'utilisation			
Électronique à touches micro-contact et diodes/Bandeau de commande en verre	-/●	-/●	-/●
Booster/Arrêt différé (5 ou 15 minutes)	●/●	●/●	●/●
Témoin de saturation des filtres à graisse/des filtres à charbon	●/●	●/●	●/●
Nettoyage facile et sécurisé de l'intérieur de la hotte avec le Système CleanCover	●	●	-
Isolation renforcée Silence System	●	-	-
Réglages motorisés de la hotte	-	-	-
Fonction domotique			
Compatible Con@ctivity sur commande spéciale sur devis ¹⁾ / Fonction Con@ctivity 2.0 intégrée à la hotte*	-/●	-/●	-/●
Filtres			
Filtres à graisse inox/aluminium à 10 niveaux de filtration	3	4	2
Eclairage			
Halogène/LED/Néon	-/●/-	●/-/-	-/●/-
Nombre d'ampoules x puissance	4 x 3 W	3 x 20 W	4 x 3 W
Lumière indirecte/Couleurs changeantes	-/-	-/-	-/-
Moteur			
Moteur à courant alternatif (AC)/Moteur à courant continu (CC)	-/●	●/-	●/-
Allures d'aspiration			
Evacuation (hors modèle avec moteur externe)			
Débit d'air en 3 ème vitesse (m³/h)	500	-	450
Puissance acoustique (dB(A) re1pW)/Pression acoustique (dB(A) re20µPa)	55/40	-/-	67/-
Débit d'air en Booster (m³/h)	750	-	600
Puissance acoustique (dB(A) re1pW)/Pression acoustique (dB(A) re20µPa)	65/50	-/-	62/-
Recyclage			
Débit d'air en 3 ème vitesse (m³/h)	350	500	-
Puissance acoustique (dB(A) re1pW)/Pression acoustique (dB(A) re20µPa)	66/51	67/53	-/-
Débit d'air en Booster (m³/h)	480	600	-
Puissance acoustique (dB(A) re1pW)/Pression acoustique (dB(A) re20µPa)	72/57	70/56	-/-
Sécurité			
Sécurité oubli (arrêt automatique)	●	●	●
Caractéristiques techniques			
Hauteur totale en mm en mode évacuation et externe/en mode recyclage	705 - 1.005/765 - 1.075	-/500 - 1.500	-/500 - 1.500
Largeur/Hauteur/Profondeur de la hotte (en mm)	898/85/598	1.000/160/700	1.000/112/700
Distance minimale entre une table de cuisson et la hotte: électrique/gaz (en mm)	550/650	550/650	450/650
Puissance totale du raccordement (W)/tension du réseau (V)/Intensité (A)	142/230/10	180/230/10	160/230/10
Conseils de montage			
Raccordement d'évacuation haut/arrière/côté	●/-/-	-/-/-	-/-/-
Raccord d'évacuation (diamètre) en mm	150	-	-
Fût télescopique/Système de montage télescopique	-/-	-/-	-/-
Accessoires livrés en série			
Clapet anti-retour/Système de recyclage optimisé (4 sorties)/ Filtres à charbon actif catalytique NoSmell	●/-/-	-/-/●	-/-/●
Raccord réducteur 150 mm à 125 mm	-	-	-
Accessoires en options			
Kit de recyclage/Filtres à charbon actif catalytique NoSmell	DUI 32/DKF 12-1	-/4 x DFK 12-1	-/2 x DFK 20-1
Module Con@ctivity XKM 2000 DA	-	●	-
Réducteur de bruit DASD 150/Conduit d'évacuation mural DMK 150	●/●	-/-	-/-
Prix de vente maximal conseillé en € TTC moteur intégré/moteur extérieur EXT (en option)	2999,00/2989,00	3349,00/-	3599,00/-
Eco-part. en € TTC moteur intégré/moteur extérieur EXT (en option)	2,00/2,00	2,00/-	2,00/-
Prix de vente maximal conseillé en € TTC éco-part incluse moteur intégré/moteur extérieur EXT (en option)	3001,00/2991,00	3351,00/-	3601,00/-
Inox/Noir obsidien/Blanc brillant/Brun havane	●/●/●/●	-/-/-/-	●/●/●/●

¹⁾ délai de livraison de 4 à 6 semaines

* émetteur pour table de cuisson Con@ctivity fourni avec la hotte



Les hottes décoratives îlot

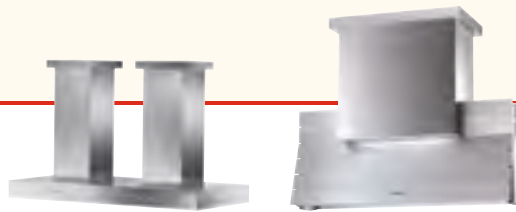

Désignation	DA 5330 D**	DA 5005 D
Ligne	Prestige	Prestige
Modèle		
Hotte îlot	●	●
Design		
Exécutions spéciales à la demande du client ¹⁾	●	●
Aspiration périphérique	-	-
Fonctionnement		
Evacuation/Recyclage/Moteur externe	●/-/-	●/-/-
Confort d'utilisation		
Électronique à touches micro-contact et diodes/Bandeau de commande en verre	●/-	-/●
Booster/Arrêt différé (5 ou 15 minutes)	●/●	●/●
Témoin de saturation des filtres à graisse/des filtres à charbon	●/-	●/-
Nettoyage facile et sécurisé de l'intérieur de la hotte avec le Système CleanCover	●	●
Isolation renforcée Silence System	●	●
Réglages motorisés de la hotte	-	Ouverture et fermeture
Fonction domotique		
Compatible Con@ctivity sur commande spéciale sur devis ¹⁾ / Fonction Con@ctivity 2.0 intégrée à la hotte*	●/-	●/-
Filtres		
Filtres à graisse inox/aluminium à 10 niveaux de filtration	6	4
Eclairage		
Halogène/LED/Néon	●/-/-	●/-/-
Nombre d'ampoules x puissance	6 x 20 W	2 x 50 W/2 x 14 W
Lumière indirecte/Couleurs changeantes	-/-	●/-
Moteur		
Moteur à courant alternatif (AC)/Moteur à courant continu (CC)	●/-	●/-
Allures d'aspiration		
Evacuation (hors modèle avec moteur externe)		
Débit d'air en 3 ^{ème} vitesse (m ³ /h)	950	670
Puissance acoustique (dB(A) re1pW)/Pression acoustique (dB(A) re20µPa)	63/49	66/51
Débit d'air en Booster (m ³ /h)	1.350	1.000
Puissance acoustique (dB(A) re1pW)/Pression acoustique (dB(A) re20µPa)	71/57	77/61
Recyclage		
Débit d'air en 3 ^{ème} vitesse (m ³ /h)	-	-
Puissance acoustique (dB(A) re1pW)/Pression acoustique (dB(A) re20µPa)	-/-	-/-
Débit d'air en Booster (m ³ /h)	-	-
Puissance acoustique (dB(A) re1pW)/Pression acoustique (dB(A) re20µPa)	-/-	-/-
Sécurité		
Sécurité oubli (arrêt automatique)	●	●
Caractéristiques techniques		
Hauteur totale en mm en mode évacuation et externe/en mode recyclage	900/-	930/-
Largeur/Hauteur/Profondeur de la hotte (en mm)	1.500/120/700	1.100/494/310
Distance minimale entre une table de cuisson et la hotte: électrique/gaz (en mm)	550/650	550/650
Puissance totale du raccordement (W)/tension du réseau (V)/Intensité (A)	520/230/10	482/230/10
Conseils de montage		
Raccordement d'évacuation haut/arrière/côté	●/-/-	●/-/-
Raccord d'évacuation (diamètre) en mm	150	150
Fût télescopique/Système de montage télescopique	-/-	-/-
Accessoires livrés en série		
Clapet anti-retour/Système de recyclage optimisé (4 sorties)/ Filtres à charbon actif catalytique NoSmell	●/-/-	●/-/-
Raccord réducteur 150 mm à 125 mm	-	●
Accessoires en options		
Kit de recyclage/Filtres à charbon actif catalytique NoSmell	-/-	-/-
Module Con@ctivity XKM 2000 DA	●	●
Réducteur de bruit DASD 150/Conduit d'évacuation mural DMK 150	●/●	●/●
Prix de vente maximal conseillé en € TTC moteur intégré/moteur extérieur EXT (en option)	3859,00/-	4699,00/-
Eco-part. en € TTC moteur intégré/moteur extérieur EXT (en option)	2,00/-	2,00/-
Prix de vente maximal conseillé en € TTC éco-part incluse moteur intégré/moteur extérieur EXT (en option)	3861,00/-	4701,00/-

¹⁾ délai de livraison de 4 à 6 semaines

* émetteur pour table de cuisson Con@ctivity fourni avec la hotte

** panneaux à commander obligatoirement avec la hotte :

DDi 5330 inox, voir pages Accessoires

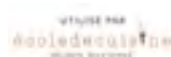

La hotte de plafond DA 2900



Désignation	DA 2900
Ligne	Prestige
Modèle	
Hotte murale/Hotte de plafond	-/●
Design	
Exécutions spéciales à la demande du client ¹⁾	-
Aspiration périphérique	●
Fonctionnement	
Evacuation/Recyclage/Moteur extérieur EXT	●/●/sur commande spéciale ¹⁾
Confort d'utilisation	
Électronique à touches micro-contact et diodes/Bandeau de commande rétro-éclairé sur verre	●/●
Booster/Arrêt différé (5 ou 15 minutes)	●/●
Témoin de saturation des filtres à graisse/des filtres à charbon	●/●
Nettoyage facile et sécurisé de l'intérieur de la hotte avec le Système CleanCover	●
Isolation renforcée Silence System	●
Télécommande : de série/en option	●/-
Réglages motorisés de la hotte	-
Fonction domotique	
Compatible Con@ctivity sur commande spéciale sur devis ¹⁾ / Fonction Con@ctivity 2.0 intégrée à la hotte*	●/-
Filtres	
Filtres à graisse inox/aluminium à 10 niveaux de filtration	4
Eclairage	
Halogène/LED/Néon	-/●/-
Nombre d'ampoules x puissance	4 x 2 W
Lumière indirecte/Couleurs changeantes	-/-
Moteur	
Moteur à courant alternatif (AC)/Moteur à courant continu (CC)	-/●
Allures d'aspiration	
Evacuation (hors modèle avec moteur externe)	
Débit d'air en 3 ^{ème} vitesse (m ³ /h)	390
Puissance acoustique (dB(A) re1pW)/Pression acoustique (dB(A) re20µPa)	54/39
Débit d'air en Booster (m ³ /h)	620
Puissance acoustique (dB(A) re1pW)/Pression acoustique (dB(A) re20µPa)	67/52
Recyclage	
Débit d'air en 3 ^{ème} vitesse (m ³ /h)	290
Puissance acoustique (dB(A) re1pW)/Pression acoustique (dB(A) re20µPa)	62/47
Débit d'air en Booster (m ³ /h)	510
Puissance acoustique (dB(A) re1pW)/Pression acoustique (dB(A) re20µPa)	70/55
Sécurité	
Sécurité oubli (arrêt automatique)	●
Caractéristiques techniques	
Hauteur totale en mm en mode évacuation et externe/en mode recyclage	310/-
Largeur/Hauteur/Profondeur de la hotte (en mm)	1.100/117/700
Distance minimale entre une table de cuisson et la hotte: électrique/gaz (en mm)	700 maxi 1.300/Idem
Puissance totale du raccordement (W)/tension du réseau (V)/Intensité (A)	138/230/10
Conseils de montage	
Raccordement d'évacuation haut/arrière/côté	●/●/●
Raccord d'évacuation (diamètre) en mm	150
Fût télescopique/Système de montage télescopique	-/-
Accessoires livrés en série	
Clapet anti-retour/Système de recyclage optimisé (4 sorties)/ Filtres à charbon actif catalytique NoSmell	●/-/-
Raccord réducteur 150 mm à 125 mm	●
Accessoires en options	
Kit de recyclage/Filtres à charbon actif catalytique NoSmell	DUU 2900/2 x DKF 18-1 ou 1x DKF 20-1
Module Con@ctivity XKM 2000 DA	●
Réducteur de bruit DASD 150/Conduit d'évacuation mural DMK 150	●/●
Panneaux d'aspiration périphérique en verre/en inox	●/●
Prix de vente maximal conseillé en € TTC moteur intégré/moteur extérieur EXT (en option)	2649,00/2549,00
Eco-part. en € TTC moteur intégré/moteur extérieur EXT (en option)	2,00/2,00
Prix de vente maximal conseillé en € TTC éco-part incluse moteur intégré/moteur extérieur EXT (en option)	2651,00/2551,00



¹⁾ délai de livraison de 4 à 6 semaines

* émetteur pour tables de cuisson Con@ctivity fourni avec la hotte

La hotte de plan de travail



Désignation	DA 6890*
Ligne	Prestige
Modèle	
Hotte de plan de travail	●
Design	
Exécutions spéciales à la demande du client	-
Aspiration périphérique	●
Fonctionnement	
Evacuation/Recyclage/Moteur extérieur EXT	●/●/-
Confort d'utilisation	
Electronique à touches micro-contact et diodes/Bandeau de commande rétro-éclairé sur verre	-/●
Arrêt différé (15 minutes)	●
Témoin de saturation des filtres à graisse/des filtres à charbon	-/-
Nettoyage facile et sécurisé de l'intérieur de la hotte avec le Système CleanCover	-
Isolation renforcée Silence System	-
Télécommande : de série/en option	-/-
Réglages motorisés de la hotte	●
Fonction domotique	
Compatible Con@ctivity sur commande spéciale sur devis ¹⁾ / Fonction Con@ctivity 2,0 intégrée à la hotte**	-/-
Filtres	
Filtres à graisse aluminium	2
Eclairage	
Halogène/LED	-/●
Nombre d'ampoules x puissance	48 x 0,15 W
Lumière indirecte/Couleurs changeantes	-/-
Moteur	
Moteur à courant alternatif (AC)/Moteur à courant continu (CC)	●/-
Allures d'aspiration	
Evacuation (hors modèles avec moteur externe)	
Débit d'air en 3ème vitesse (m ³ /h)	450
Puissance acoustique (dB(A) re1pW/Pression acoustique (dB(A) re20µPa)	63/-
Débit d'air en Booster (m ³ /h)	710
Pression acoustique (dB(A) re1pW/Pression acoustique (dB(A) re20µPa)	71/-
Recyclage	
Débit d'air en 3ème vitesse (m ³ /h)	-
Puissance acoustique (dB(A) re1pW/Pression acoustique (dB(A) re20µPa)	-/-
Débit d'air en Booster (m ³ /h)	-
Pression acoustique (dB(A) re1pW/Pression acoustique (dB(A) re20µPa)	-/-
Sécurité	
Sécurité oubli (arrêt automatique)	●
Caractéristiques techniques	
Hauteur totale en mm en mode d'évacuation et externe/en mode recyclage	1.051/1.051
Largeur/Hauteur/Profondeur de la hotte (en mm)	916/646/361
Distance minimale entre une table de cuisson et la hotte (en mm) : électrique/gaz	30/interdit
Puissance totale du raccordement (W)/tension du réseau (V)/Intensité (A)	2800/230/10
Conseils de montage	
Raccordement d'évacuation haut/arrière/côté	●
Raccord d'évacuation (diamètre) en mm	150
Fût télescopique/Système de montage télescopique	-/-
Accessoires livrés en série	
Clapet anti-retour/Système de recyclage optimisé (4 sorties)/ Filtres à charbon actif catalytique NoSmell	-/-/-
Raccord réducteur 150 mm à 125 mm	-
Accessoires en option	
Kit de recyclage/Filtres à charbon actif catalytique NoSmell	DUU 151 + 2 x DKF 22-1/DUU 2900
Module Con@ctivity XKM 2000 DA	-
Réducteur de bruit DASD 150/Conduit d'évacuation mural DMK 150	●/●
Panneaux d'aspiration périphérique en verre/en inox	-/-
Prix de vente maximal conseillé en € TTC moteur intégré/ moteur extérieur EXT (en option)	2299,00/-
Eco-part. en € TTC moteur intégré/moteur extérieur EXT (en option)	2,00/-
Prix de vente maximal conseillé en € TTC éco-part. incluse moteur intégré/moteur extérieur EXT (en option)	2301,00/-

¹⁾ délai de livraison de 4 à 6 semaines

* disponible mai 2014

** émetteur pour tables de cuisson Con@ctivity fourni avec la hotte



Les hottes télescopiques





Désignation	DA 3460 Inox	DA 3490 Inox
Ligne	Elégance	Elégance
Modèle		
Hotte télescopique	●	●
Modes de fonctionnement		
Mode évacuation/Mode recyclage/Moteur externe	●/●/sur commande spéciale ¹⁾	●/●/sur commande spéciale ¹⁾
Confort d'utilisation		
Interrupteur/Électronique à touches micro-contact et diodes/ Télécommande	-/●/-	-/●/-
Booster/Arrêt différé (5 ou 15 minutes)	●/-	●/-
Témoin de saturation des filtres à graisse/des filtres à charbon	-/-	-/-
Nettoyage facile et sécurisé de l'intérieur de la hotte avec le Système CleanCover	●	●
Allures d'aspiration	4	4
Fonction mémoire (puissance et éclairage)	●	●
Réglages motorisés de la hotte	-	-
Fonction domotique		
Compatible Con@ctivity sur commande spéciale sur devis ¹⁾ / Fonction Con@ctivity 2.0 intégrée à la hotte*	-/-	-/-
Filtres		
Filtres à graisse inox/aluminium à 10 niveaux de filtration	1	2
Éclairage		
Halogène/LED	●/-	●/-
Nombre d'ampoules x puissance	2 x 50 W	2 x 50 W
Lumière indirecte/Couleurs changeantes	-/-	-/-
Moteur		
Moteur à courant alternatif (AC)/Moteur à courant continu (CC)	●/-	●/-
Puissance en cas d'ouverture d'évacuation maximale		
Évacuation (hors modèle avec moteur externe)		
Débit d'air en 3 ^{ème} vitesse (m ³ /h)	400	400
Puissance acoustique (dB(A) re1pW)/Pression acoustique (dB(A) re20µPa)	56/44	56/44
Débit d'air en Booster (m ³ /h)	550	550
Puissance acoustique (dB(A) re1pW)/Pression acoustique (dB(A) re20µPa)	64/52	64/52
Recyclage		
Débit d'air en 3 ^{ème} vitesse (m ³ /h)	280	280
Puissance acoustique (dB(A) re1pW)/Pression acoustique (dB(A) re20µPa)	67/54	67/54
Débit d'air en Booster (m ³ /h)	350	350
Puissance acoustique (dB(A) re1pW)/Pression acoustique (dB(A) re20µPa)	72/60	72/60
Sécurité		
Sécurité oubli (arrêt automatique)	●	●
Caractéristiques techniques		
Largeur/Hauteur/Profondeur de la hotte (en mm)	595/34/275	895/34/275
Distance minimale entre une table de cuisson et la hotte: électrique/gaz (en mm)	450/650	450/650
Profondeur déflecteur ouvert/Poids (kg)	42,5/12	42,5/14
Puissance totale du raccordement (W)/tension du réseau (V)/intensité (A)	280/230/10	280/230/10
Conseils de montage		
Raccordement d'évacuation haut/arrière/côté	●/-/-	●/-/-
Raccord d'évacuation (diamètre) en mm	150	150
Accessoires fournis		
Clapet antiretour	●	●
Raccord réducteur 150 mm à 125 mm	●	●
Accessoires en option		
Kit de recyclage	DUU 151	DUU 151
Filtres à charbon actif catalytique NoSmell	DKF 13-1	DKF 13-1
Module Con@ctivity XKM 2000 DA	-	-
Réducteur de bruit DASD 150/Conduit d'évacuation mural DMK 150	●/●	●/●
Kit listel de meuble DML 400	●	●
Cadre d'escamotage avec poignée DAR 3000	●	●
Prix de vente maximal conseillé en € TTC moteur intégré/moteur extérieur EXT (en option)	694,99/624,99	924,99/854,99
Eco-part. en € TTC moteur intégré/moteur extérieur EXT (en option)	2,00/2,00	2,00/2,00
Prix de vente maximal conseillé en € TTC éco-part incluse moteur intégré/moteur extérieur EXT (en option)	696,99/626,99	926,99/856,99
Inox brossé	●	●

¹⁾ délai de livraison de 4 à 6 semaines

* émetteur pour table de cuisson Con@ctivity fourni avec la hotte



Les hottes classiques

			
Désignation	DA 1060*	DA 1060 IN*	DA 1160*
Ligne	Élégance	Élégance	Élégance
Modèle			
Hottes classiques	●	●	●
Modes de fonctionnement			
Mode évacuation/Mode recyclage	●/●	●/●	●/●
Confort d'utilisation			
Mécanique à curseur/Mécanisme à bouton rotatif	-/●	-/●	●/-
Booster	-	-	●
Nettoyage facile et sécurisé de l'intérieur de la hotte avec le Système CleanCover	●	●	●
Filtres			
Filtres à graisse inox/aluminium à 10 niveaux de filtration	2	2	2
Éclairage			
Halogène	●	●	●
Nombre d'ampoules x puissance	2 x 50 W	2 x 50 W	2 x 50 W
Moteur			
Moteur à courant alternatif (moteur AC)	●	●	●
Puissance en cas d'ouverture d'évacuation maximale			
Evacuation (hors modèle avec moteur externe)			
Débit d'air en 3 ^{ème} vitesse (m ³ /h)	310	310	350
Puissance acoustique (dB(A) re1pW)/Pression acoustique (dB(A) re20µPa)	61/47	61/47	64/49
Débit d'air en Booster (m ³ /h)	-	-	500
Puissance acoustique (dB(A) re1pW)/Pression acoustique (dB(A) re20µPa)	-/-	-/-	73/58
Recyclage			
Débit d'air en 3 ^{ème} vitesse (m ³ /h)	120	120	150
Puissance acoustique (dB(A) re1pW)/Pression acoustique (dB(A) re20µPa)	67/53	67/53	70/56
Débit d'air en Booster (m ³ /h)	-	-	200
Puissance acoustique (dB(A) re1pW)/Pression acoustique (dB(A) re20µPa)	-/-	-/-	75/61
Caractéristiques techniques			
Largeur/Hauteur/Profondeur du corps de la hotte en mm	598/125/500	598/125/500	598/125/500
Distance minimale entre une table de cuisson et la hotte: électrique/gaz (en mm)	450/650	450/650	450/650
Puissance de raccordement en W/Tension en V/Fusible en A	300/230/10	300/230/10	340/230/10
Conseils de montage			
Raccordement d'évacuation haut/arrière/côté	●/-/-	●/-/-	●/-/-
Raccord d'évacuation (diamètre) en mm	150	150	150
Accessoires fournis			
Clapet antiretour	●	●	●
Raccord réducteur 150 mm à 125 mm	●	●	●
Accessoires en option			
Filtres à charbon actif catalytique NoSmell	DKF 18-1	DKF 18-1	DKF 18-1
Conduit d'évacuation mural DMK 150	●	●	●
Bandeau de rattrapage DAB 60	●	●	●
Réducteur de bruit	●	●	●
Prix de vente maximal conseillé en € TTC moteur intégré/moteur extérieur EXT (en option)	329,99/-	419,99/-	504,99/-
Eco-part. en € TTC moteur intégré/moteur extérieur EXT (en option)	2,00/-	2,00/-	2,00/-
Prix de vente maximal conseillé en € TTC éco-part incluse moteur intégré/moteur extérieur EXT (en option)	331,99/-	421,99/-	506,99/-
Inox	-	●	●
Blanc brillant/Chocolat	●/●	-/-	-/-

* RAL et modification de largeur possible pour des projets de 10 hottes minimum



Les groupes filtrants



Désignation	DA 2150	DA 2250	DA 2270
Ligne	Élégance	Élégance	Élégance
Modèle			
Groupes filtrants	●	●	●
Modes de fonctionnement			
Mode évacuation/Mode recyclage/Moteur externe	●/●/-	●/●/sur commande spéciale ¹⁾	●/●/sur commande spéciale ¹⁾
Confort d'utilisation			
Electronique avec manette de commande/Electronique à touches micro-contact et diodes	●/-	●/●	●/●
Booster/Arrêt différé (5 ou 15 minutes)	●/-	●/●	●/●
Témoin de saturation des filtres à graisse/des filtres à charbon	-/-	●/●	●/●
Nettoyage facile et sécurisé de l'intérieur de la hotte avec le Système CleanCover	●	●	●
Filtres			
Filtres à graisse inox/aluminium à 10 niveaux de filtration	1	1	2
Éclairage			
Halogène/LED	●/-	●/-	●/-
Nombre d'ampoules x puissance	2 x 50 W	2 x 50 W	2 x 50 W
Moteur			
Moteur à courant alternatif (AC)/Moteur à courant continu (CC)	●/-	●/-	●/-
Puissance en cas d'ouverture d'évacuation maximale			
Évacuation (hors modèle avec moteur externe)			
Débit d'air en 3 ème vitesse (m ³ /h)	350	400	400
Puissance acoustique (dB(A) re1pW)/Pression acoustique (dB(A) re20µPa)	56/43	53/40	53/40
Débit d'air en Booster (m ³ /h)	500	640	640
Puissance acoustique (dB(A) re1pW)/Pression acoustique (dB(A) re20µPa)	63/49	65/52	65/52
Recyclage			
Débit d'air en 3 ème vitesse (m ³ /h)	280	360	360
Puissance acoustique (dB(A) re1pW)/Pression acoustique (dB(A) re20µPa)	60/46	61/48	61/48
Débit d'air en Booster (m ³ /h)	400	550	550
Puissance acoustique (dB(A) re1pW)/Pression acoustique (dB(A) re20µPa)	67/53	70/57	70/57
Sécurité			
Sécurité oubli (arrêt automatique)	●	●	●
Caractéristiques techniques			
Largeur/Hauteur/Profondeur du corps de la hotte en mm	532/50/372	533/50/372	702/50/402
Distance minimale entre une table de cuisson et la hotte: électrique/gaz (en mm)	450/650	450/650	450/650
Puissance totale du raccordement (W)/tension du réseau (V)/Intensité (A)	220/230/10	300/230/10	300/230/10
Conseils de montage			
Raccordement d'évacuation haut/arrière/côté	●/-/-	●/-/-	●/-/-
Raccord d'évacuation (diamètre) en mm	150	150	150
Accessoires fournis			
Clapet antiretour	●	●	●
Raccord réducteur 150 mm à 125 mm	●	●	●
Accessoires en options			
Kit de recyclage/Filtres à charbon actif catalytique NoSmell	DUU 151/DKF 15-1	DUU 151/DKF 15-1	DUU 151/DKF 15-1
Réducteur de bruit DASD 150/Conduit d'évacuation mural DMK 150	●/●	●/●	●/●
Prix de vente maximal conseillé en € TTC moteur intégré/moteur extérieur EXT (en option)	649,99/-	769,99/699,99	824,99/754,99
Eco-part. en € TTC moteur intégré/moteur extérieur EXT (en option)	2,00/-	2,00/2,00	2,00/2,00
Prix de vente maximal conseillé en € TTC éco-part incluse moteur intégré/moteur extérieur EXT (en option),00	651,99	771,99/701,99	826,99/756,99
Inox	●	●	●



Les groupes filtrants



Désignation	DA 2210
Ligne	Elégance
Modèle	
Groupes filtrants	●
Modes de fonctionnement	
Mode évacuation/Mode recyclage/Moteur externe	●/●/–
Confort d'utilisation	
Electronique avec manette de commande/Electronique à touches micro-contact et diodes	●/●
Booster/Arrêt différé (5 ou 15 minutes)	●/●
Témoin de saturation des filtres à graisse/des filtres à charbon	●/●
Nettoyage facile et sécurisé de l'intérieur de la hotte avec le Système CleanCover	●
Filtres	
Filtres à graisse/aluminium à 10 niveaux de filtration	3
Éclairage	
Halogène/LED	●/–
Nombre d'ampoules x puissance	4 x 50 W
Moteur	
Moteur à courant alternatif (AC)/Moteur à courant continu (CC)	2 x ●/–
Puissance en cas d'ouverture d'évacuation maximale	
Evacuation (hors modèle avec moteur externe)	
Débit d'air en 3 ème vitesse (m³/h)	1.250
Puissance acoustique (dB(A) re1pW)/Pression acoustique (dB(A) re20µPa)	64/51
Débit d'air en Booster (m³/h)	1.850
Puissance acoustique (dB(A) re1pW)/Pression acoustique (dB(A) re20µPa)	77/64
Recyclage	
Débit d'air en 3 ème vitesse (m³/h)	1.200
Puissance acoustique (dB(A) re1pW)/Pression acoustique (dB(A) re20µPa)	73/60
Débit d'air en Booster (m³/h)	1.550
Puissance acoustique (dB(A) re1pW)/Pression acoustique (dB(A) re20µPa)	79/66
Sécurité	
Sécurité oubli (arrêt automatique)	●
Caractéristiques techniques	
Largeur/Hauteur/Profondeur du corps de la hotte en mm	1.102/50/402
Distance minimale entre une table de cuisson et la hotte: électrique/gaz (en mm)	450/650
Puissance totale du raccordement (W)/tension du réseau (V)/Intensité (A)	780/230/10
Conseils de montage	
Raccordement d'évacuation haut/arrière/côté	●/–/–
Raccord d'évacuation (diamètre) en mm	150
Accessoires fournis	
Clapet antiretour	●
Raccord réducteur 150 mm à 125 mm	●
Accessoires en options	
Kit de recyclage/Filtres à charbon actif catalytique NoSmell	DUU 151/ 2 x DKF 15-1
Réducteur de bruit DASD 150/Conduit d'évacuation mural DMK 150	●/●
Prix de vente maximal conseillé en € TTC moteur intégré/moteur extérieur EXT (en option)	1735,00 –
Eco-part. en € TTC moteur intégré/moteur extérieur EXT (en option)	2,00/–
Prix de vente maximal conseillé en € TTC éco-part incluse moteur intégré/moteur extérieur EXT (en option)	1737,00/–
Inox	●



5/15 mins.



Les machines à café Miele

Systèmes de préparation et modèles de machines à café Miele



Systèmes de préparation de café



Machines à café à grains

Vous souhaitez sélectionner vous-même votre café à partir de tous les grains à café du monde et savourer l'arôme intense de grains fraîchement moulus ? Le système à grains de Miele est celui qu'il vous faut. Il vous permet d'adapter à la perfection le paramétrage de l'appareil à vos grains et à vos goûts.



Machines à café équipées du système Nespresso

Vous préférez le système Nespresso à capsules et sa sélection de 16 grands crus pour le meilleur du café à tout moment ? Vous appréciez le confort d'une machine à café haut de gamme sans préparatifs et facile d'entretien ? Le meilleur de la technologie s'offre à vous avec la machine à café Nespresso de Miele qui comblera toutes vos envies.



Des possibilités multiples



Machines à café encastrables à grains
La machine à café s'encastre parfaitement dans une niche de 45 cm de hauteur. Combinée à d'autres appareils encastrables Miele, verticalement ou horizontalement, elle participe à un design harmonieux de votre cuisine. Cette machine encastrable est disponible selon les modèles avec un raccordement à l'eau.



Machines à café posables à grains
Les machines posables compactes Miele s'installent là où vous souhaitez déguster un savoureux café : dans votre cuisine, dans votre salon ou encore dans un jardin d'hiver.



Machines à café encastrables équipées du système Nespresso
Cette machine à café peut être encastrée dans tout type de niche de 35 cm de hauteur : dans une colonne ou encore dans un élément mural en hauteur. Parfaitement combinable avec des fours à vapeur et des micro-ondes de 35 cm de hauteur.

Les points forts* des machines à café encastrables à grains Miele

Le plaisir à l'état pur conjugué à un design unique !

Touche OneTouch for Two

Avec la touche OneTouch for Two, la machine à café encastrable prépare simultanément deux verres de latte macchiato ou deux tasses de cappuccino, de café ou d'espresso. Une solution tellement pratique : plus besoin de faire glisser les verres ou les tasses.





AromaticSystem

Arôme intense : technique intelligente pour un résultat parfait.



Exclusivité Miele CupSensor

Distance idéale : le CupSensor détecte la hauteur des tasses et met la buse centrale automatiquement à la bonne position.



Exclusivité Miele Système de lait EasyClick

Innovant et exclusivement chez Miele : le système de lait se clipse et se déclipse facilement à l'avant.



Exclusivité Miele Rinçage automatique des conduits de lait

Confort maximal : après la préparation de boissons à base de lait, l'appareil est nettoyé automatiquement.



Exclusivité Miele ComfortDoor - système de porte breveté**

Accès facile : toute la façade s'ouvre pour vous donner accès au réservoir à grains, au réservoir d'eau, au tiroir à marc de café et au bac récolteur.

Les points forts* des machines à café posables

à grains Miele

Le plaisir du café en toute liberté



Système Aromatic

Un arôme de café intense : le plaisir d'un café voluptueux grâce la technologie innovante de Miele.



Rinçage automatique du conduit de lait

Confort d'utilisation optimal : l'appareil est nettoyé automatiquement après la préparation de boissons au café à base de lait.



Cappuccinatore

Délicieux et facile : du lait chaud ou une mousse de lait crémeuse directement dans votre tasse, verre ou un récipient de votre choix.



Percolateur amovible

Confort et hygiène : assurez-vous de l'hygiène parfaite de votre machine à café et d'un café toujours à votre goût grâce au percolateur amovible.



ComfortClean

Nettoyage facilité : un grand nombre d'éléments de votre machine à caféposable Miele peuvent être nettoyés confortablement au lave-vaisselle.



* fonctions et équipements selon modèles



Fonctions OneTouch et OneTouch for Two

Préparez une ou deux tasses de la même boisson à base de café d'une seule pression de touche. Grâce à la fonction OneTouch for Two, la machine à café posable Miele prépare deux verres de latte macchiato ou deux tasses de cappuccino, de café ou encore d' espresso en même temps. La fonction OneTouch permet d'une double pression sur la touche correspondante de préparer deux boissons chaudes l'une à la suite de l'autre. Les boissons s'écoulent directement depuis le distributeur central sans que les verres ou les tasses aient besoin d'être déplacés.

Les points forts* des machines à café encastrables Miele avec système Nespresso

Le mariage parfait entre technologie et arôme



Cappuccinatore

En un seul tour de main : remplir une tasse, un verre ou un mug de lait chaud ou d'une mousse de lait onctueuse.



Exclusivité Miele

Carrrousel à capsules

Choisissez d'une simple pression du doigt parmi cinq variétés Nespresso votre café préféré. La réserve à commande électronique unique peut recevoir jusqu'à 20 capsules dans 5 compartiments.



Exclusivité Miele

ComfortDoor** - Système breveté de porte à ouverture intégrale de la façade

Accès facile : toute la façade s'ouvre pour vous donner un accès confortable au carrousel à capsules, au réservoir d'eau, au bac à marc et au bac d'égouttage.



ComfortClean

Entretien et longévité : de nombreux éléments sont lavables au lave-vaisselle.



Profils d'utilisateurs

Liberté de sélection : enregistrez jusqu'à 10 profils d'utilisateurs pour une dégustation personnalisée.



* fonctions et équipements selon les modèles

** DE 19701033C2 EP 0783859B1

Exclusivité Miele Machines à café encastrables avec système Nespresso

Le meilleur du café pour tous les goûts : choisissez parmi 16 grands crus et préparez le café que vous aimez.



Les machines à café à grains



Désignation	CVA 6401*	CVA 6805*
Ligne	Prestige	Prestige
Modèle		
Machine à café à grains posable	–	–
Machine à café encastrable à grains/Machine à café encastrable avec système Nespresso	●/–	●/–
Design		
PureLine	●	●
ContourLine	●	–
Bandeau de commande	DirectSensor	M Touch
Type de boissons		
Espresso/Café/Café long	●/●/●	●/●/●
Cappuccino/Latte Macchiato/Caffè Latte	●/●/●	●/●/●
Eau chaude/Lait chaud/Mousse de Lait	●/●/●	●/●/●
Avantages produits		
OneTouch/OneTouch for Two	●/●	●/●
Moulin à grains préservant les arômes	●	●
Utilisation d'une deuxième sorte de café moulu	●	●
Degré de mouture réglable/Quantité de mouture réglable	●/●	●/●
Profils d'utilisateurs programmables	●	●
Quantité d'eau/Température de l'eau programmable	●/●	●/●
Quantité de lait/Température du lait programmable	●/●	●/●
Préinfusion/Fonction cafetière pour préparer jusqu'à 2 l de café	●/●	●/●
Confort d'utilisation		
Ecran multilingue	●	●
Horloge/Affichage de la date	●/●	●/●
CupSensor	–	●
Réglage en hauteur de la buse de distribution de café	de 8,5 à 16,5 cm	de 8,5 à 16,5 cm
Chauffe-tasse	–	–
ComfortDoor/Poignée intégrée/BrilliantLight	●/●/●	●/●/●
Réservoir à grain amovible/Carroussel amovible à 20 capsules Nespresso	●/–	●/–
Capacité de remplissage pour grains de café (g)	500	500
Capacité de remplissage pour capsules (pièces)	–	–
Capacité du récipient pour capsules usagées (pièces)	–	–
Possibilité de raccorder à l'eau courante	–	●
Capacité de remplissage du récipient à eau (l)	2,3	2,3
Réglage de l'heure de mise en route et de l'arrêt automatique	●	●
Temps de mise en veille programmable/Mémorisation de l'heure en cas de panne de courant	●/●	●/●
Possibilité de raccordement avec un tiroir chauffant	–	●
Réservoir/Raccordement à l'eau courante	●/–	●/●
Entretien		
Nettoyage simplifié/ComfortClean	●/●	●/●
Rinçage automatique des conduits de lait avec l'eau du réservoir	●	●
Conduit de lait amovible/Percolateur amovible	●/●	●/●
Efficacité et durabilité		
Mode Eco disponible (économie d'énergie)	●	●
Sécurité		
Sécurité enfant	●	●
Caractéristiques techniques		
Taille de la niche en mm (L x H x P)	560 – 568 x 448 – 452 x 550	560 – 568 x 448 – 452 x 550
Puissance de raccordement totale (kW)/Tension (V)/Intensité (A)	2,8/220 – 240/12	3,5/220 – 240/12
Taille du tuyau de raccordement à l'eau courante/ Taille du câble de raccordement électrique (m)	–/2,0	1,5/2,0
Accessoires livrés en série		
Récipient à lait en verre (Système EasyClick)/Boîte de café Illy (250g)	●/–	●/–
Pastilles de détartrage/Pastilles de nettoyage	●/●	●/●
Cuillère pour le café moulu	●	●
Prix de vente maximal conseillé en € TTC	3099,00	3599,00
Eco-part. en € TTC	0,16	0,16
Prix de vente maximal conseillé en € TTC éco-part incluse	3099,16	3599,16
Inox	●	●
Blanc brillant	●	●
Brun Havane	●	●
Noir obsidien	●	●



* Pour ce modèle, coloris Noir obsidien/Blanc brillant/Brun Havane disponibles sur commande spéciale (délai livraison min. 1 mois)

Les machines à café à capsules Nespresso



Désignation	CVA 6431
Ligne	Elégance
Modèle	
Machine à café à grains posable	-
Machine à café encastrable à grains/Machine à café encastrable avec système Nespresso	-/●
Design	
PureLine	●
ContourLine	●
Bandeau de commande	DirectSensor
Type de boissons	
Espresso/Café/Café long	●/●/●
Cappuccino/Latte Macchiato/Caffè Latte	●/-/-
Eau chaude/Lait chaud/Mousse de Lait	-/●/●
Mode de préparation	
OneTouch/OneTouch for Two	●/-
Moulin à grains préservant les arômes	-
Utilisation d'une deuxième sorte de café moulu	-
Degré de mouture réglable/Quantité de mouture réglable	-/-
Profils d'utilisateurs programmables	●
Quantité d'eau/Température de l'eau programmable	●/-
Quantité de lait/Température du lait programmable	-/-
Préinfusion/Fonction cafetière pour préparer jusqu'à 2l de café	-/-
Confort d'utilisation	
Ecran multilingue	●
Horloge/Affichage de la date	●/●
CupSensor	-
Réglage en hauteur de la buse de distribution de café	9 cm
Chauffe-tasse	-
ComfortDoor/Poignée intégrée/BrilliantLight	●/●/●
Réservoir à grain amovible/Carroussel amovible à 20 capsules Nespresso	-/●
Capacité de remplissage pour grains de café (g)	-
Capacité de remplissage pour capsules (pièces)	20
Capacité du récipient pour capsules usagées (pièces)	15
Raccordement à l'eau courante	-
Capacité de remplissage du récipient à eau (l)	1,5
Réglage de l'heure de mise en route et de l'arrêt automatique	●
Temps de mise en veille programmable/Mémorisation de l'heure en cas de panne de courant	●/●
Possibilité de raccordement avec un tiroir chauffant	-
Réservoir/Raccordement à l'eau courante	●/-
Entretien	
Nettoyage simplifié/ComfortClean	●/●
Rinçage automatique des conduits de lait avec l'eau du réservoir	-
Conduit de lait amovible/Percolateur amovible	-/-
Efficacité et durabilité	
Mode Eco disponible (économie d'énergie)	●
Sécurité	
Sécurité enfant	●
Caractéristiques techniques	
Taille de la niche en mm (L x H x P)	560 – 568 x 360 x 310
Puissance de raccordement totale en kW	2,8
Tension (V)	220 – 240
Intensité (A)	12
Taille du tuyau de raccordement à l'eau courante/Taille du câble de raccordement électrique (m)	-/2,0
Accessoires livrés en série	
Récipient à lait en verre/Boîte de café Illy (250 g)	-/-
Pastilles de détartrage/Pastilles de nettoyage	●/●
Cuillère pour le café moulu	-
Prix de vente maximal conseillé en € TTC	2529,00
Eco-part. en € TTC	0,16
Prix de vente maximal conseillé en € TTC éco-part incluse	2529,16
Inox	●
Blanc brillant	-
Brun Havane	-
Noir obsidien	-



Les machines à café posables CM 6



Désignation	CM 6100	CM 6300
Ligne	Elégance	Elégance
Modèle		
Machine à café à grains posable	●	●
Machine à café encastrable à grains/Machine à café encastrable avec système Nespresso	-/-	-/-
Design		
PureLine	-	-
ContourLine	-	-
Bandeau de commande	DirectSensor	DirectSensor
Type de boissons		
Espresso/Café/Café long	●/●/●	●/●/●
Cappuccino/Latte Macchiato/Caffè Latte	●/●/●	●/●/●
Eau chaude/Lait chaud/Mousse de Lait	-/●/●	●/●/●
Mode de préparation		
OneTouch/OneTouch for Two	●/●	●/●
Moulin à grain préservant les arômes	●	●
Utilisation d'une deuxième sorte de café moulu	●	●
Degré de mouture réglable/Quantité de mouture réglable	●/●	●/●
Profils d'utilisateurs programmables	-	4
Quantité d'eau/température de l'eau programmable	●/●	●/●
Quantité de lait/Quantité de mousse de lait programmable	●/●	●/●
Préinfusion/Fonction cafetière pour préparer jusqu'à 2L de café	●/-	●/-
Confort d'utilisation		
Ecran multilingue	●	●
Horloge/Affichage de la date	-/-	-/-
CupSensor	-	-
Réglage en hauteur de la buse de distribution de café	8,0 – 14,0	8,0 – 14,0
Chauffe tasse	-	●
ComfortDoor/Poignée intégrée/ Brilliant Light	-/-/-	-/-/●
Reservoir à grain amovible/Carroussel amovible à 20 capsules Nespresso	-/-	-/-
Capacité de remplissage pour grains de café (g)	300	300
Capacité du récipient pour capsules (pièces)	-	-
Capacité du récipient pour capsules usagées (pièces)	-	-
Raccordement à l'eau courante	-	-
Capacité du récipient à eau (l)	1,8	1,8
Réglage de mise en route et de l'arrêt automatique	●	●
Temps de mise en veille programmable/Mémorisation de l'heure en cas de panne de courant	●/-	●/-
Possibilité de raccordement avec un tiroir chauffant	-	-
Reservoir/Raccordement à l'eau courante	●/-	●/-
Entretien		
Nettoyage simplifié/ComfortClean	●/●	●/●
Rinçage automatique des conduits de lait avec l'eau du reservoir	●	●
Conduit de lait amovible/Percolateur amovible	●/●	●/●
Efficacité énergétique et consommations d'énergie		
Mode Eco disponible (économie d'énergie)	●	●
Sécurité		
Sécurité enfant	●	●
Caractéristiques techniques		
Dimensions (L x H x P)	250 x 356 x 420	250 x 356 x 420
Puissance de raccordement totale (V) / Tension (V) / Intensité (A)	1,5/220 – 240/10	1,5/220 – 240/10
Pompe (bars) / poids (kg)	15/9,9	15/9,9
Taille du tuyau de raccordement à l'eau courante/Taille du câble de raccordement électrique (m)	-/1,4	-/1,4
Accessoires livrés en série		
Récipient à lait en verre	-/-	-/-
Pastille de détartrage/Pastille de nettoyage	●/●	●/●
Récipient isolé en inox pour la conservation du lait MB-CM	-	●
Cuillère pour le café moulu	●	●
Prix de vente maximal conseillé en € TTC	1099,00	1299,00
Eco-part. en € TTC	0,16	0,16
Prix de vente maximal conseillé en € TTC éco-part incluse	1099,16	1299,16
Blanc brillant	-	●
Noir obsidien	●	●





La gamme d'appareils de froid Miele

Modèles et bandeaux de commande



Modèles



Réfrigérateurs

Pour une conservation efficace et organisée de vos aliments. La zone PerfectFresh vous garantit une fraîcheur optimale et durable de vos aliments. Choisissez votre appareil parmi la grande diversité de modèles : appareils intégrables d'une hauteur allant de 88 cm à 178 cm et appareils posables d'une hauteur comprise entre 85 cm et 200 cm.



Combinés réfrigérateurs-congérateurs

Ces appareils disposent d'une grande zone de réfrigération ainsi que d'une zone de congélation, équipées respectivement d'une porte séparée. Les combinés réfrigérateurs-congérateurs Miele conjuguent dans un seul appareil la conservation optimale des aliments frais et la praticité de la congélation.

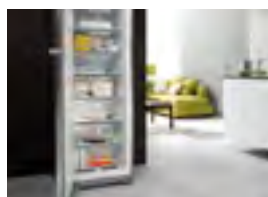

Congélateurs

Une congélation puissante et efficace assortie d'un aménagement intérieur et de fonctionnalités ingénieuses. Les congélateurs Miele peuvent être utilisés seuls ou combinés à un réfrigérateur Miele correspondant. Leur design se distingue par un style épuré et intemporel associé à des performances de congélation particulièrement convaincantes.



Caves à vin de mise à température

Un espace de conservation idéal pour vos vins - comportant plusieurs zones de températures à réglage individuel, pour les vins blancs et les vins rouges par exemple. Les caves à vin de mise à température Miele sont non seulement des appareils performants pour les amateurs de vins, mais également des produits design parfaitement adaptés à votre intérieur.



MasterCool

Une série exceptionnelle de réfrigérateurs et congélateurs encastrables ! Découvrez un design affirmé et parfaitement fonctionnel : chaque détail est précisément adapté aux besoins du quotidien. Des matériaux nobles confèrent à cette ligne de produits une allure hors du commun.



Bandeaux de commande



Commande Touch pour appareils intégrables

La commande Touch disponible sur les appareils de froid intégrables mise sur le confort et l'esthétique et s'inscrit parfaitement dans le design de l'ensemble de la gamme encastrable Miele pour une parfaite homogénéité de style. Elle permet de sélectionner les fonctions principales rapidement et en toute simplicité. Les fonctionnalités restantes sont gérées par le biais d'un écran d'affichage.



Commande Touch pour appareils posables

La commande Touch disponible sur les appareils posables se caractérise par une surface lisse avec touches sensibles et un affichage de température digital au degré près. Les différentes fonctions peuvent être sélectionnées par simple pression sur les touches correspondantes.



Commande PicTronic

La commande PicTronic vous offre la possibilité d'un réglage facile et confortable des différentes températures et fonctions de vos appareils de froid intégrables par simple pression du doigt. La température est affichée sur un écran noir.



Affichage par diodes

La commande à affichage par diodes vous permet de régler la température mais également d'activer et de désactiver des fonctions telles que le SuperFroid ou encore l'alarme sonore de température sur vos appareils de froid posables, grâce à une simple pression du doigt. L'affichage de la température se fait par le biais de diodes lumineuses.



Réglage manuel

Grâce au réglage manuel classique, sélectionnez la température souhaitée en toute simplicité.

PerfectFresh et PerfectFresh Pro

Des aliments frais jusqu'à trois fois plus longtemps !

PerfectFresh

PerfectFresh est un système de conservation innovant : une zone de froid spécifiquement étudiée pour garantir la conservation optimale d'un grand nombre d'aliments. Outre la qualité des aliments lors de l'achat, il convient de ne pas négliger leur stockage au froid. La bonne conservation des aliments détermine leur fraîcheur, leur saveur et leurs qualités nutritionnelles lors de leur préparation. La solution : PerfectFresh. Pour un maintien durable des vitamines, des nutriments... et du goût ! La zone PerfectFresh avec une température variant entre 0 °C et 3 °C combinée à un taux d'humidité idéal, permet de conserver vos fruits, légumes, poissons, viandes et produits laitiers nettement plus longtemps que dans un réfrigérateur traditionnel.



Pour une fraîcheur optimisée : la zone PerfectFresh Pro*

Avec la zone PerfectFresh Pro profitez d'aliments frais sur une durée encore plus longue. En optimisant la technologie innovante PerfectFresh, Miele permet à vos fruits et légumes de garder une fraîcheur incomparable jusqu'à 3 semaines. L'isolation de la zone PerfectFresh Pro a été optimisée pour retenir encore mieux l'humidité dans le compartiment humide. Un nouveau display informatif vous aide à conserver les aliments dans le compartiment adapté et le nouvel éclairage par LED de la zone PerfectFresh Pro vous permettra de mieux visualiser le contenu des compartiments.

*selon modèles

Une technologie de pointe pour des aliments d'une fraîcheur incomparable

Le compartiment sec et le compartiment humide



Compartiment sec

Le compartiment sec PerfectFresh permet de conserver les viandes, poissons et presque tous les produits laitiers dans des conditions idéales : la température est comprise entre 0 °C et 3 °C et le climat sec est adapté au type d'aliments qu'il peut accueillir pour pouvoir les déguster dans les meilleures conditions.

Compartiment humide

Le compartiment humide PerfectFresh est spécialement conçu pour la conservation de fruits et légumes frais qui requièrent une grande quantité d'humidité pour une bonne conservation. Une température de stockage comprise entre 0 °C et 3 °C ainsi qu'une humidité de l'air allant jusqu'à 90 %* permettent de conserver plus longtemps vos aliments.



MasterCool de Miele

Le Froid entre dans une nouvelle dimension

La gamme MasterCool pose de nouveaux standards en matière de conservation des aliments : des appareils intégrables haut de gamme et à grand volume dotés d'un design exceptionnel, de fonctionnalités innovantes et d'un confort d'utilisation sans pareil.





Un design impressionnant

Les lignes épurées et le volume majestueux des appareils MasterCool laissent deviner que le choix des différents matériaux a été fait avec soin, traduisant ainsi l'amour du détail qui caractérise depuis toujours les appareils Miele.



Une qualité inégalée

Une qualité premium obtenue en conjuguant perfection et précision grâce notamment à la sélection de matériaux nobles : verre haut de gamme, plastiques résistant aux rayures, aluminium massif ne sont que quelques exemples de cette qualité hors du commun qui font toute la différence.



Un aménagement intérieur unique en son genre

Des lignes horizontales qui viennent soutenir le design épuré extérieur, des parois intérieures en métal laqué blanc et lisses permettant de souligner l'éclairage homogène à l'intérieur de l'appareil... le design MasterCool répond aux exigences les plus élevées.



Un confort d'utilisation maximal

Les différentes fonctionnalités des appareils MasterCool vous offrent jour après jour le plus grand confort : des espaces intérieurs bien conçus, un distributeur d'eau et de glaçons, un concept d'éclairage optimisé ou encore une commande simple et intuitive... MasterCool de Miele pour vous servir.



Dimensions variées et modularité fantastique

Les MasterCool sont disponibles dans tous les formats : du réfrigérateur à la cave à vin. Grâce aux différentes largeurs et aux charnières interchangeables, les possibilités de combinaison des appareils MasterCool permettent de répondre à toutes les attentes d'une cuisine moderne.

Les caves à vin de mise à température Miele

Dégustez votre vin tout en élégance





Pour les amateurs de vin, le plaisir commence avec la sélection du vin. C'est ensuite la conservation du vin à la maison qui va déterminer combien de temps vous allez pouvoir profiter de son arôme. Les caves à vin de mise à température Miele bénéficient de l'expertise de la marque : design élégant, matériaux haut de gamme, technologie innovante. Dans votre cave à vin Miele, les vins de table comme les plus grands crus seront maintenus à température constante afin de garder leur vivacité et d'être toujours servis à la température idéale grâce au réglage électronique au degré près. Ils bénéficieront également d'un taux d'humidité adapté, d'un air sain et sans odeur. Derrière la porte plein verre teintée et traitée anti-UV, vos vins préférés se trouveront à l'abri de la lumière. Enfin, le repos total leur est garanti par un système de compresseurs anti-vibrations. Le kit Sommelier* dispose d'un équipement raffiné qui ravira les plus passionnés ! Grâce à son savoir-faire, Miele fait de la conservation du vin un plaisir pour tous les sens.

* selon modèle

Fresh Unit de Miele

Flexibilité et confort d'utilisation

Les appareils de Froid Miele se caractérisent non seulement par la diversité de leurs tailles, leur design premium mais également par leur flexibilité hors du commun. Combinez par exemple deux réfrigérateurs côte à côte ou misez sur la combinaison côte à côte réfrigérateur - congélateur.

Les appareils intégrables suivants sont adaptés à des niches de 60 cm de largeur et peuvent être combinés l'un à côté de l'autre :

Appareil gauche	Appareil droite
Niche de 140 cm	
F 9552 i	K 35222 iD, K 35272 iD
Niche de 178 cm	
FN 9752 i	K 37222 iD, K 37282 DF, K 37682 iDF
FN 9752 i	37132 iD, KF 37122 iD, KFN 37452 iDE, KFN 37682 iD, KDN 37132 iD

Les appareils intégrables suivants sont adaptés à des niches de 60 cm de largeur et peuvent être combinés l'un au-dessus de l'autre :

Appareil en bas	Appareil en haut
Niche de 88 cm	
F 9212 i	K 32222 iD

Les appareils posables ont une largeur de 60 cm et peuvent être combinés l'un à côté de l'autre :

Appareil gauche	Appareil droite
FN 14827 S ed/cs-1	K 14820 SD ed/cs
KFN 14827 SDE ed/cs-1	K 14820 SD ed/cs
KWTN 14826 SDE ed/cs-2	K 14820 SD ed/cs



Les points forts* des réfrigérateurs, combinés réfrigérateurs-congérateurs et congélateurs Miele

Expertise de conservation et confort d'utilisation unique



Miele vous offre non seulement son expertise dans la conservation au froid des aliments mais également un confort d'utilisation allant d'un aménagement intérieur particulièrement bien pensé au design moderne et sobre qui permet à toute la gamme de s'intégrer harmonieusement dans toutes les cuisines et tous les types d'intérieurs.



Exclusivité Miele **PerfectFresh Pro**
Pour une fraîcheur incomparable : la technologie innovante de Miele conserve vos fruits et légumes encore plus longtemps.

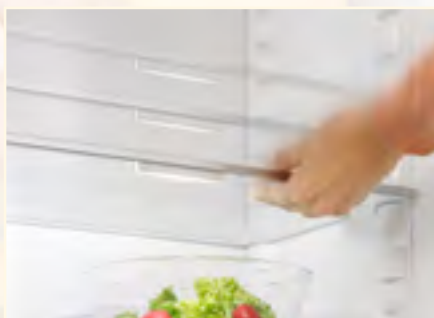

Exclusivité Miele **Système d'éclairage FlexiLight**
Une lumière agréable et efficace sans éblouissement : personnalisez l'éclairage à votre convenance grâce à la flexibilité des tablettes lumineuses.



NoFrost
Confortable : le dégivrage manuel des tiroirs de congélation n'est plus nécessaire ; l'air recyclé empêche la formation de givre sur les aliments congelés.



Froid dynamique DynaCool
Répartition homogène de la température : un ventilateur assure la circulation et la répartition optimales de l'air froid.



Exclusivité Miele **ComfortClean**
Nettoyage rapide : Les compartiments de la contre-porte sont adaptés à un nettoyage au lave-vaisselle.

Les réfrigérateurs intégrables



Désignation	K 32122 i	K 34122 i	K 34142 iF
Ligne	Élégance	Élégance	Élégance
Type d'appareil			
Réfrigérateur	●	●	●
Modèle			
Intégrable/encastrable/habillable	●/-/-	●/-/-	●/-/-
Charnières de porte/commutables/Montage Side-by-Side	droite/●/-	droite/●/-	droite/●/-
Eclairage zone de réfrigération			
Type d'éclairage	LED	LED	LED
Éclairage PerfectFresh Pro LED	-	-	-
Confort d'utilisation			
MasterFresh/PerfectFresh/SelfClose	-/-/-	-/-/-	-/-/-
PerfectFresh Pro avec système d'information	-	-	-
ComfortClean/Froid dynamique DynaCool	●/-	●/-	●/-
Amortisseur de fermeture de la porte SoftClose/Drop and Lock	-/-	-/-	-/-
Bandeau de commande			
Affichage et réglage électronique de la température	PicTronic	PicTronic	PicTronic
Possibilité de désactiver le réfrigérateur	-	-	-
SuperFroid	●	●	●
Nombre de zones de températures	1	1	2
Réfrigérateur/zone de réfrigération			
Tablettes en verre sécurit, réglables en hauteur	●	●	●
Nombre de clayettes/clayettes en deux parties	3/-	5/-	4/-
Porte-bouteilles en métal chromé	-	-	-
Nombre de bacs à légumes extractibles	2	1	1
Compartiment pour beurre et fromage	-	-	-
VarioBord pour verres/conserves	-	-	-
Balconnet continu/Demi-balconnet	2/-	3/-	3/-
Cloison pour bouteilles dans la contreporte	1	1	1
Efficacité énergétique et consommations d'énergie			
Classe d'efficacité énergétique	A++	A++	A++
Consommation d'énergie par an/en 24 h en kWh	98/0,267	106/0,288	176/0,480
Sécurité			
Fonction de verrouillage	●	●	●
Alarme de porte/de température sonore	-/-	-/-	-/-
Alarme de porte/de température optique	-/-	-/-	-/-
Caractéristiques techniques			
Dimensions de la niche en mm (H x L x P)	874 – 890 x 560 – 570 x 550	1.220 – 1.236 x 560 – 570 x 550	1.220 – 1.236 x 560 – 570 x 550
Technique de fixation de la porte	Glissières	Glissières	Glissières
Charge max. de la porte du réfrigérateur/congélateur en kg	-/-	-/-	-/-
Classe climatique	SN-T	SN-T	ST
Volume utile en l	154	223	205
Réfrigération en l/Zone PerfectFresh en l	154/0	223/0	189/0
Congélateur 4 étoiles en l	0	0	16
Autonomie en cas de panne (en h)/Puissance de congélation (en kg)	0/0,0	0/0,0	15/2,0
Niveau sonore dB(A) re1pW	36	36	37
Courant en milliampères (mA)	1.200	1.200	1.200
Accessoires fournis			
Beurrier/balconnet à œufs	-/●	-/●	-/●
Prix de vente maximal conseillé en € TTC	824,99	924,99	924,99
Eco-part. en € TTC	6,00	13,00	13,00
Prix de vente maximal conseillé en € TTC éco-part incluse	830,99	937,99	937,99



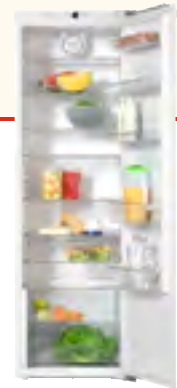

Désignation	K 34272 iD	K 35272 iD	K 37222 iD
Ligne	Élégance	Élégance	Élégance
Type d'appareil			
Réfrigérateur	●	●	●
Modèle			
Intégrable/encastrable/habillable	●/-/-	●/-/-	●/-/-
Charnières de porte/commutables/Montage Side-by-Side	droite/●/-	droite/●/-	droite/●/-
Eclairage zone de réfrigération			
Type d'éclairage	LED	LED	LED
Éclairage PerfectFresh Pro LED	-	-	-
Confort d'utilisation			
MasterFresh/PerfectFresh/SelfClose	-/●/-	-/●/-	-/-/-
PerfectFresh Pro avec système d'information	-	-	-
ComfortClean/Froid dynamique DynaCool	●/●	●/●	●/●
Amortisseur de fermeture de la porte SoftClose/Drop and Lock	-/-	-/-	-/-
Bandeau de commande			
Affichage et réglage électronique de la température	PicTronic	PicTronic	PicTronic
Possibilité de désactiver le réfrigérateur	-	-	-
SuperFroid	●	●	●
Nombre de zones de températures	2	2	1
Réfrigérateur/zone de réfrigération			
Tablettes en verre sécurit, réglables en hauteur	●	●	●
Nombre de clayettes/clayettes en deux parties	4/-	5/-	7/-
Porte-bouteilles en métal chromé	-	-	-
Nombre de bacs à légumes extractibles	-	-	2
Compartiment pour beurre et fromage	-	-	-
VarioBord pour verres/conserves	-	-	-
Balconnet continu/Demi-balconnet	2/-	3/-	3/-
Cloison pour bouteilles dans la contreporte	1	1	2
Efficacité énergétique et consommations d'énergie			
Classe d'efficacité énergétique	A++	A++	A++
Consommation d'énergie par an/en 24 h en kWh	121/0,331	125/0,342	118/0,322
Sécurité			
Fonction de verrouillage	●	●	●
Alarme de porte/de température sonore	●/-	●/-	-/-
Alarme de porte/de température optique	-/-	-/-	-/-
Caractéristiques techniques			
Dimensions de la niche en mm (H x L x P)	1.220 – 1.236 x 560 – 570 x 550	1.397 – 1.413 x 560 – 570 x 550	1.772 – 1.788 x 560 – 570 x 550
Technique de fixation de la porte	Directe	Directe	Directe
Charge max. de la porte du réfrigérateur/congélateur en kg	19/-	21/-	26/-
Classe climatique	SN-T	SN-T	SN-T
Volume utile en l	200	236	334
Réfrigération en l/Zone PerfectFresh en l	140/60	176/60	334/0
Congélateur 4 étoiles en l	0	0	0
Autonomie en cas de panne (en h)/Puissance de congélation (en kg)	-/-	0/0,0	0/0,0
Niveau sonore dB(A) re1pW	37	38	36
Courant en milliampères (mA)	1.200	1.200	1.200
Accessoires fournis			
Beurrier/balconnet à œufs	-/●	-/●	-/●
Prix de vente maximal conseillé en € TTC	1165,00	1475,00	1429,00
Eco-part. en € TTC	13,00	13,00	13,00
Prix de vente maximal conseillé en € TTC éco-part incluse	1178,00	1488,00	1442,00



Les réfrigérateurs intégrables



Désignation	K 37282 iDF	K 37682 iDF
Ligne	Elégance	Prestige
Type d'appareil		
Réfrigérateur	●	●
Modèle		
Intégrable/encastrable/habillable	●/-/-	●/-/-
Charnières de porte/commutables/Montage Side-by-Side	droite/●/-	droite/●/-
Eclairage zone de réfrigération		
Type d'éclairage	LED	FlexiLight
Éclairage PerfectFresh Pro LED	-	●
Confort d'utilisation		
MasterFresh/PerfectFresh/SelfClose	-/●/-	-/●/●
PerfectFresh Pro avec système d'information	-	●
ComfortClean/Froid dynamique DynaCool	●/●	●/●
Amortisseur de fermeture de la porte SoftClose/Drop and Lock	-/-	●/-
Bandeau de commande		
Affichage et réglage électronique de la température	PicTronic	Touch
Possibilité de désactiver le réfrigérateur	-	-
SuperFroid	●	●
Nombre de zones de températures	3	3
Réfrigérateur/zone de réfrigération		
Tablettes en verre sécurité, réglables en hauteur	●	●
Nombre de clayettes/clayettes en deux parties	4/-	3/-
Porte-bouteilles en métal chromé	-	●
Nombre de bacs à légumes extractibles	-	-
Compartment pour beurre et fromage	-	-
VarioBord pour verres/conserves	-	-
Balconnet continu/Demi-balconnet	3/-	3/-
Cloison pour bouteilles dans la contreporte	2	2
Efficacité énergétique et consommations d'énergie		
Classe d'efficacité énergétique	A++	A++
Consommation d'énergie par an/en 24 h en kWh	118/0,322	234/0,639
Sécurité		
Fonction de verrouillage	●	●
Alarme de porte/de température sonore	●/-	●/-
Alarme de porte/de température optique	-/-	●/-
Caractéristiques techniques		
Dimensions de la niche en mm (H x L x P)	1.772 – 1.788 x 560 – 570 x 550	1.772 – 1.788 x 560 – 570 x 550
Technique de fixation de la porte	Directe	Directe
Charge max. de la porte du réfrigérateur/congélateur en kg	26/-	26/-
Classe climatique	SN-ST	SN-ST
Volume utile en l	291	291
Réfrigération en l/Zone PerfectFresh en l	171/92	171/92
Congélateur 4 étoiles en l	28	28
Autonomie en cas de panne (en h)/Puissance de congélation (en kg)	19/2,0	19/2,0
Niveau sonore dB(A) re1pW	38	38
Courant en milliampères (mA)	1.200	1.200
Accessoires fournis		
Beurrier/balconnet à œufs	-/●	●/●
Prix de vente maximal conseillé en € TTC	1595,00	2049,00
Eco-part. en € TTC	13,00	13,00
Prix de vente maximal conseillé en € TTC éco-part incluse	1608,00	2062,00

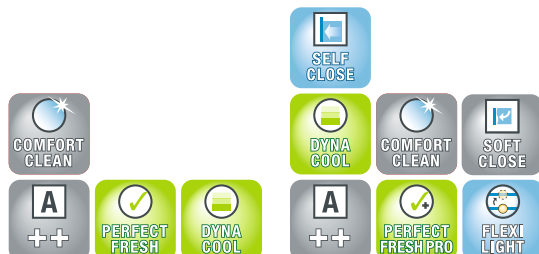

Les combinés intégrables

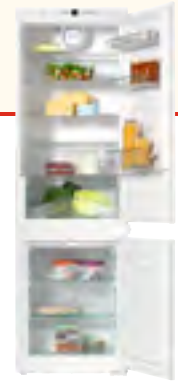
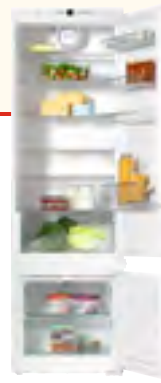
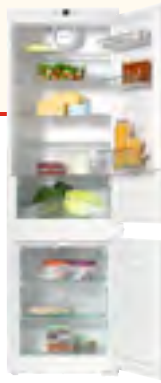

Désignation	KDN 37132 iD	KF 37122 iD	KF 37132 iD
Ligne	Elégance	Elégance	Elégance
Type d'appareil			
Réfrigérateur	●	●	●
Modèle			
Intégrable/encastrable/habillable	●/-/-	●/-/-	●/-/-
Charnières de porte/modifiables/Montage Side-by-Side	droite/●/-	droite/●/-	droite/●/-
Eclairage zone de réfrigération			
Type d'éclairage	LED	LED	LED
Éclairage PerfectFresh Pro LED	-	-	-
Confort d'utilisation			
MasterFresh/PerfectFresh/SelfClose	●/-/●	●/-/●	●/-/●
PerfectFresh Pro avec système d'information	-	-	-
Fabrique à glaçons/Raccordement à eau fixe/Réservoir d'eau Mylce	-/-/-	-/-/-	-/-/-
ComfortClean/Froid dynamique DynaCool/NoFrost/VarioRoom	●/●/●/●	●/●/-/●	●/●/-/●
Amortisseur de porte SoftClose/Drop & Lock	-/-	-/-	-/-
Bandeau de commande			
Affichage et réglage électronique de la température	PicTronic	PicTronic	PicTronic
Possibilité de désactiver le réfrigérateur	-	●	●
Réglage indépendant du réfrigérateur et du congélateur	-	●	●
SuperFroid/SuperFrost	●/●	●/●	●/●
Nombre de zones de températures	2	2	2
Réfrigérateur			
Tablettes en verre sécurit, réglables en hauteur	●	●	●
Nombre de tablettes/dont divisibles	4/-	5/-	4/-
Clayettes en métal chromé	-	-	-
Nombre de bacs à légumes extractibles	1	1	1
Balconnets continus/Demi-balconnets	2/-	3/-	2/-
Cloison pour bouteilles dans la contre-porte	1	1	1
Congélateur			
Nombre de tiroirs/bacs de congélation extractibles	3	2	3
Tablettes en verre sécurit, réglables en hauteur	●	●	●
Efficacité énergétique et consommations d'énergie			
Classe d'efficacité énergétique	A++	A++	A++
Consommation d'énergie par an/en 24 h en kWh	233/0,638	230/0,630	238/0,652
Sécurité			
Fonction de verrouillage	●/-	●/●	●/●
Alarme de porte/de température sonore	●/●	-/●	-/●
Alarme de porte/de température optique	-/●	-/●	-/●
Caractéristiques techniques			
Dimensions de la niche en mm (H x L x P)	1.772 – 1.788 x 560 – 570 x 550	1.772 – 1.788 x 560 – 570 x 550	1.772 – 1.788 x 560 – 570 x 550
Technique de fixation de la porte	Glissières	Glissières	Glissières
Charge max. de la porte du réfrigérateur/congélateur en kg	20/12	20/12	20/12
Classe climatique	SN-T	SN-T	SN-T
Volume utile en l	262	287	281
Réfrigération en l/Zone PerfectFresh en l/Congélateur en l	199/0/63	229/0/58	199/0/82
Niveau sonore dB(A) re1pW	39	37	37
Autonomie en cas de panne (en h)/Puissance de congélation (en kg)	20/4,0	24/10,0	24/14,0
Courant en milliampères (mA)	1.400	1.400	1.400
Accessoires fournis			
Beurrer/balconnet à œufs	-/●	-/●	-/●
Prix de vente maximal conseillé en € TTC	1625,00	1529,00	1529,00
Eco-part. en € TTC	13,00	13,00	13,00
Prix de vente maximal conseillé en € TTC éco-part incluse	1638,00	1542,00	1542,00



Les combinés intégrables

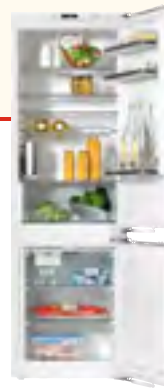
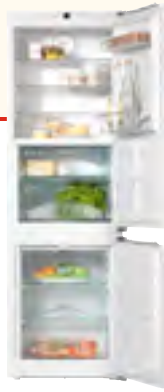

Désignation	KFN 37282 iD	KFN 37452 iDE	KFN 37692 iDE
Ligne	Elégance	Elégance	Prestige
Type d'appareil			
Réfrigérateur	●	●	●
Modèle			
Intégrable/encastrable/habillable	●/-/-	●/-/-	●/-/-
Charnières de porte/modifiables/Montage Side-by-Side	droite/●/-	droite/●/-	droite/●/-
Eclairage zone de réfrigération			
Type d'éclairage	LED	FlexiLight	FlexiLight
Éclairage PerfectFresh Pro LED	-	-	●
Confort d'utilisation			
MasterFresh/PerfectFresh/SelfClose	-/●/●	-/-/●	-/-/●
PerfectFresh Pro avec système d'information	-	-	●
Fabrique à glaçons/Raccordement à eau fixe/Réservoir d'eau Mylce	-/-/-	●/-/●	●/●/-
ComfortClean/Froid dynamique DynaCool/NoFrost/VarioRoom	●/●/●/●	●/●/●/●	●/●/●/●
Amortisseur de porte SoftClose/Drop & Lock	-/-	●/-	●/●/●/●
Bandeau de commande			
Affichage et réglage électronique de la température	PicTronic	Touch	Touch
Possibilité de désactiver le réfrigérateur	●	●	●
Réglage indépendant du réfrigérateur et du congélateur	●	●	●
SuperFroid/SuperFrost	●/●	●/●	●/●
Nombre de zones de températures	3	2	3
Réfrigérateur			
Tablettes en verre sécurit, réglables en hauteur	●	●	●
Nombre de tablettes/dont divisibles	3/-	3/-	3/-
Clayettes en métal chromé	-	●	-
Nombre de bacs à légumes extractibles	-	1	-
Balconnets continus/Demi-balconnets	1/-	2/-	1/-
Cloison pour bouteilles dans la contre-porte	1	1	1
Congélateur			
Nombre de tiroirs/bacs de congélation extractibles	3	2+2	2+2
Tablettes en verre sécurit, réglables en hauteur	●	●	●
Efficacité énergétique et consommations d'énergie			
Classe d'efficacité énergétique	A++	A++	A++
Consommation d'énergie par an/en 24 h en kWh	238/0,650	229/0,627	235/0,643
Sécurité			
Fonction de verrouillage	●/●	●/●	●/●
Alarme de porte/de température sonore	●/●	●/●	●/●
Alarme de porte/de température optique	-/●	●/●	●/●
Caractéristiques techniques			
Dimensions de la niche en mm (H x L x P)	1.772 – 1.788 x 560 – 570 x 550	1.772 – 1.788 x 560 – 570 x 550	1.772 – 1.788 x 560 – 570 x 550
Technique de fixation de la porte	Directe	Directe	Directe
Charge max. de la porte du réfrigérateur/congélateur en kg	20/12	20/12	20/12
Classe climatique	SN-ST	SN-T	SN-ST
Volume utile en l	242	256	239
Réfrigération en l/Zone PerfectFresh en l/Congélateur en l	111/68/63	196/0/60	111/68/60
Niveau sonore dB(A) re1pW	39	39	39
Autonomie en cas de panne (en h)/Puissance de congélation (en kg)	20/10,0	20/10,0	20/10,0
Courant en milliampères (mA)	1.400	1.400	1.400
Accessoires fournis			
Beurrier/balconnet à œufs	-/●	●/●	●/●
Prix de vente maximal conseillé en € TTC	2145,00	2499,00	2949,00
Eco-part. en € TTC	13,00	13,00	13,00
Prix de vente maximal conseillé en € TTC éco-part incluse	2158,00	2512,00	2962,00

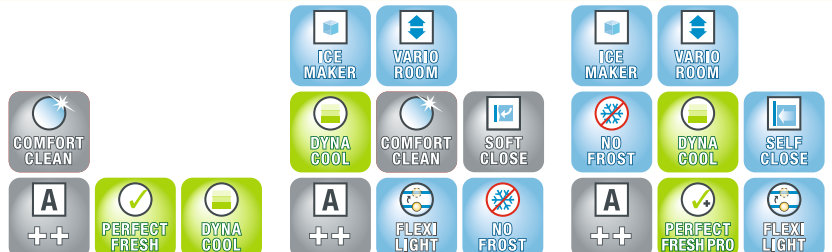

Les congélateurs intégrables



Désignation	F 32202 i	FN 35402 i	FNS 35402 i
Ligne	Elégance	Elégance	Elégance
Type d'appareil			
Congélateur	●	●	●
Modèle			
Intégrable/encastrable/habillable	●/-/-	●/-/-	●/-/-
Charnières de porte/modifiables/montage Side-by-Side	droite/●/-	droite/●/-	droite/●/●
Design			
Eclairage congélateur	-	●	●
Type d'éclairage	-	LED	LED
Confort d'utilisation			
Fabrique à glaçons indépendante/raccordée à eau fixe	-/-	-/-	-/-
NoFrost/VarioRoom	-/●	●/●	●/●
Fermeture de porte SoftClose/Drop & Lock	-/-	●/-	●/-
Bandeau de commande			
Affichage et réglage électronique de la température	PicTronic	Touch	Touch
SuperFrost	●	●	●
Congélateur			
Distributeur d'eau et de glaçons dans la porte	-	-	-
Nombre de tiroirs de congélation extractibles	4	6	6
Nombre de paniers métalliques extractibles dans la porte	-	-	-
Nombre de paniers métalliques extractibles	-	-	-
Tablettes en verre sécurité, réglables en hauteur	-	-	-
Efficacité énergétique et consommations d'énergie			
Classe d'efficacité énergétique	A++	A++	A++
Consommation d'énergie par an/en 24 h en kWh	160/0,438	204/0,557	204/0,557
Sécurité			
Fonction de verrouillage/Affichage de panne de courant congélateur	●/-	●/●	●/●
Alarme de porte/de température sonore	-/●	●/●	●/●
Alarme de porte/de température optique	-/●	●/●	●/●
Caractéristiques techniques			
Dimensions de la niche en mm (H x L x P)	874 – 890 x 560 – 570 x 550	1.391 – 1.413 x 560 – 570 x 550	1.391 – 1.413 x 560 – 570 x 550
Technique de fixation de la porte	Directe	Directe	Directe
Charge max. de la porte du réfrigérateur/congélateur en kg	-/-	- /21	- /21
Classe climatique	SN-T	SN-T	SN-T
Congélateur en l	102	151	151
Niveau sonore dB(A) re1pW	36	37	37
Autonomie en cas de panne (en h)/Puissance de congélation (en kg)	26/12,0	34/14,0	34/14,0
Courant en milliampères (mA)	1.300	1.300	1.300
Accessoires fournis			
Accumulateurs de froid/bac à glaçons	-/●	●/●	●/●
Prix de vente maximal conseillé en € TTC	1155,00	1869,00	2035,00
Eco-part. en € TTC	6,00	13,00	13,00
Prix de vente maximal conseillé en € TTC éco-part incluse	1161,00	1882,00	2048,00



Les congélateurs intégrables



Désignation	FN 37402 i	FNS 37402 i
Ligne	Élégance	Élégance
Type d'appareil		
Congélateur	●	●
Modèle		
Intégrable/encastrable/habillable	●/-/-	●/-/-
Charnières de porte/modifiables/montage Side-by-Side	droite/●/-	droite/●/●
Design		
Eclairage congélateur	●	●
Type d'éclairage	LED	LED
Confort d'utilisation		
Fabrique à glaçons indépendante/raccordée à eau fixe	-/-	-/-
NoFrost/VarioRoom	●/●	●/●
Fermeture de porte SoftClose/Drop & Lock	●/-	●/-
Bandeau de commande		
Affichage et réglage électronique de la température	Touch	Touch
SuperFrost	●	●
Congélateur		
Distributeur d'eau et de glaçons dans la porte	-	-
Nombre de tiroirs de congélation extractibles	8	8
Nombre de paniers métalliques extractibles dans la porte	-	-
Nombre de paniers métalliques extractibles	-	-
Tablettes en verre sécurité, réglables en hauteur	-	-
Efficacité énergétique et consommations d'énergie		
Classe d'efficacité énergétique	A++	A++
Consommation d'énergie par an/en 24 h en kWh	242/0,663	242/0,663
Sécurité		
Fonction de verrouillage/Affichage de panne de courant congélateur	●/●	●/●
Alarme de porte/de température sonore	●/●	●/●
Alarme de porte/de température optique	●/●	●/●
Caractéristiques techniques		
Dimensions de la niche en mm (H x L x P)	1.772 – 1.788 x 560 – 570 x 550	1.772 – 1.788 x 560 – 570 x 550
Technique de fixation de la porte	Directe	Directe
Charge max. de la porte du réfrigérateur/congélateur en kg	- /26	- /26
Classe climatique	SN-T	SN-T
Congélateur en l	210	210
Niveau sonore dB(A) re1pW	38	38
Autonomie en cas de panne (en h)/Puissance de congélation (en kg)	34/18,0	34/18,0
Courant en milliampères (mA)	1.300	1.300
Accessoires fournis		
Accumulateurs de froid/bac à glaçons	●/●	●/●
Prix de vente maximal conseillé en € TTC	2145,00	2309,00
Eco-part. en € TTC	13,00	13,00
Prix de vente maximal conseillé en € TTC éco-part incluse	2158,00	2322,00



Les réfrigérateurs posables



Désignation	K 14820 SD ed/cs	K 14824 SD ed/cs
Ligne	Élégance	Prestige
Type d'appareil		
Réfrigérateur	●	●
Modèle		
Posable	●	●
Charnières de porte/modifiables	droite/●	droite/●
Montage Side by Side/avec référence	●/FN 14827 S ed/cs-1	-
Côté de montage pour Side-by-Side	droite	-/-
Design		
Coloris et façade	Inox anti-traces	Inox anti-traces
Eclairage réfrigérateur	●	●
Type d'éclairage	LED	LED
Confort d'utilisation		
PerfectFresh/ComfortClean/Froid dynamique DynaCool	-/●/●	●/●/●
Filtre à charbon anti-odeurs avec témoin de saturation	●	●
Poignée EasyOpen/Fermeture de porte SoftClose	●/●	●/●
Bandeau de commande		
Affichage et réglage électronique de la température	Touch	Touch
Possibilité de désactiver le réfrigérateur	-	-
SuperFroid	●	●
Nombre de zones de température	1	3
Réfrigérateur		
Tablettes en verre sécurit, réglables en hauteur	●	●
Nombre de tablettes/dont divisibles	5/1	5/1
Clayette pour bouteilles en métal chromé	●	●
Nombre de bacs à légumes extractibles	2 p. sur rails télescopiques	-
Compartment à beurre et à fromage	●	●
Éléments amovibles dans la contre-porte	●	●
Balconnets continus/Demi-balconnets	1/2	2/-
Cloison pour bouteilles dans la contre-porte	2	2
Efficacité énergétique et consommations d'énergie		
Classe d'efficacité énergétique	A+	A+++
Consommation d'énergie par an/en 24 h en kWh	155/0,424	157/0,430
Sécurité		
Fonction de verrouillage	●	●
Alarme de porte/de température sonore	●/-	●/-
Alarme de porte/de température optique	-/-	-/-
Caractéristiques techniques		
Dimensions en mm (L x H x P)	600 x 1.850 x 630	600 x 1.850 x 630
Classe climatique	SN-T	SN-T
Volume utile en l	391	336
Réfrigération en l/Zone PerfectFresh en l	391/0	232/74
Congélateur 4 étoiles en l	0	30
Autonomie en cas de panne (en h)/Puissance de congélation (en kg)	0/0,0	0/3,0
Niveau sonore dB(A) re1pW	39	38
Courant en milliampères (mA)	1.200	1.200
Accessoires fournis		
Beurrer/balconnet à œufs	●/●	●/●
Accumulateurs de froid/bac à glaçons	-/-	-/-
Prix de vente maximal conseillé en € TTC	1749,00	2199,00
Eco-part. en € TTC	13,00	13,00
Prix de vente maximal conseillé en € TTC éco-part incluse	1762,00	2212,00



Les combinés posables



Désignation	KD 12625 S edt/cs*	KFN 12823 SD edt/cs-1
Ligne	Elégance	Elégance
Type d'appareil		
Combiné réfrigérateur – congélateur	●	●
Modèle		
Posable	●	●
Charnières de porte/modifiables	droite/●	droite/●
Design		
Coloris et façades	Façade inox anti-traces	Façade inox anti-traces
Parois coloris inox	●	●
Eclairage réfrigérateur/Type d'éclairage	●/LED	●/LED
Confort d'utilisation		
PerfectFresh/ComfortClean/Froid dynamiqueDynaCool	-/●/-	-/●/●
NoFrost/VarioRoom/Fabrique à glaçons	-/●/-	●/●/-
Filtre à charbon anti-odeurs avec témoin de saturation	-	-
Poignée EasyOpen/Fermeture de porte SoftClose	●/-	●/-
Clayettes en bois	-	-
Bandeau de commande		
Affichage et réglage électronique de la température	-	Diodes
Possibilité de désactiver le réfrigérateur	-	●
Réglage indépendant de la température réfrigérateur et congélateur	-	●
Ligne		
SuperFroid/SuperFrost	-/●	-/●
Nombre de zones de températures	2	2
Réfrigérateur		
Tablettes en verre sécurit, réglables en hauteur	●	●
Nombre de tablettes/dont divisibles	3/1	3/1
Clayettes en métal chromé	-	●
Nombre de bacs à légumes extractibles	2	2
Compartiment à beurre et à fromage	●	●
Eléments amovibles dans la contre-porte	-	-
Balconnets continus/divisibles	2/-	1/-
Cloison pour bouteilles dans contre-porte	1	1
Congélateur		
Nombre de tiroirs de congélation extractibles	2	3
Efficacité énergétique et consommations d'énergie		
Classe d'efficacité énergétique	A++	A+
Consommation d'énergie par an/en 24 h en kWh	197/0,538	322/0,881
Sécurité		
Fonction de verrouillage	-/-	-/-
Alarme de porte/de température sonore	-/-	●/●
Alarme de porte/de température optique	-/-	-/●
Caractéristiques techniques		
Dimensions en mm (L x H x P)	600 x 1.623 x 637	600 x 1.820 x 630
Classe climatique	SN-T	SN-T
Volume utile total en l	253	320
Réfrigération en l/Zone PerfectFresh en l/Congélateur en l	199/0/54	231/0/89
Cave de mise à température en l	-	-
Autonomie en cas de panne (en h)/Puissance de congélation (en kg)	25/4,0	25/16,0
Niveau sonore dB(A) re 1pW	40	41
Courant en milliampères (mA)	1.000	1.400
Accessoires fournis		
Beurrer/balconnet à œufs	-/●	-/●
Accumulateurs de froid/bac à glaçons	-/-	-/●
Prix de vente maximal conseillé en € TTC	979,99	1599,00
Eco-part. en € TTC	13,00	13,00
Prix de vente maximal conseillé en € TTC éco-part incluse	992,99	1612,00

* Utiliser les écarteurs fournis avec l'appareil afin que la consommation d'énergie corresponde à la valeur déclarée.
La profondeur de l'appareil s'accroît de 3,5 cm environ.
Sans les écarteurs, l'appareil fonctionne parfaitement mais sa consommation est légèrement supérieure.

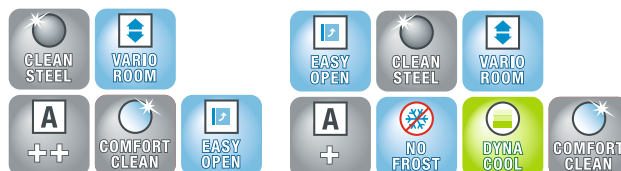



Désignation	KFN 14943 SD ed/cs-1*	KFN 14943 SDE ed/cs-1*	KFN 14947 SDE ed/cs-1*
Ligne	Elégance	Prestige	Prestige
Type d'appareil			
Combiné réfrigérateur – congélateur	•	•	•
Modèle			
Posable	•	•	•
Charnières de porte/modifiables	droite/•	droite/•	droite/•
Design			
Coloris et façades	Façade et parois en inox anti-traces	Façade et parois en inox anti-traces	Façade et parois en inox anti-traces
Eclairage réfrigérateur/Type d'éclairage	•/LED	•/LED	•/LED
Confort d'utilisation			
PerfectFresh/ComfortClean/Froid dynamiqueDynaCool	-/•/•	-/•/•	•/•/•
NoFrost/VarioRoom/Fabrique à glaçons	•/•/-	•/•/•	•/•/•
Filtre à charbon anti-odeurs avec témoin de saturation	•	•	•
Poignée EasyOpen/Fermeture de porte SoftClose	•/•	•/•	•/•
Bandeau de commande			
Affichage et réglage électronique de la température	Touch	Touch	Touch
Possibilité de désactiver le réfrigérateur	•	•	•
Réglage indépendant de la température réfrigérateur et congélateur	•	•	•
Ligne			
SuperFroid/SuperFrost	-/•	-/•	•/•
Nombre de zones de températures	2	2	3
Réfrigérateur			
Tablettes en verre sécurité, réglables en hauteur	•	•	•
Nombre de tablettes/dont divisibles	4/1	4/1	4/1
Clayettes en métal chromé	•	•	-
Nombre de bacs à légumes extractibles	2	2	-
Compartiment à beurre et à fromage	•	•	•
Éléments amovibles dans la contre-porte	•	•	•
Balconnets continus/divisibles	3/-	3/-	1/-
Cloison pour bouteilles dans contre-porte	1	1	1
Congélateur			
Nombre de tiroirs de congélation extractibles	3	4	4
Efficacité énergétique et consommations d'énergie			
Classe d'efficacité énergétique	A++	A++	A++
Consommation d'énergie par an/en 24 h en kWh	289/0,791	289/0,791	305/0,835
Sécurité			
Fonction de verrouillage	•/•	•/•	•/•
Alarme de porte/de température sonore et optique	•/•	•/•	•/•
Caractéristiques techniques			
Dimensions en mm (L x H x P)	750 x 2.020 x 630	750 x 2.020 x 630	750 x 2.020 x 630
Classe climatique	SN-T	SN-T	SN-T
Volume utile total en l	442	450	418
Réfrigération en l/Zone PerfectFresh en l/Congélateur en l	327/0/115	338/0/112	199/107/112
Cave de mise à température en l	-	-	-
Autonomie en cas de panne (en h)/Puissance de congélation (en kg)	34/14,0	34/14,0	34/14,0
Niveau sonore dB(A) re1pW	42	42	42
Courant en milliampères (mA)	1.500	1.500	1.500
Accessoires fournis			
Beurrer/balconnet à œufs	•/•	•/•	•/•
Accumulateurs de froid/bac à glaçons	•/•	•/•	•/•
Prix de vente maximal conseillé en € TTC	2649,00	3059,00	3399,00
Eco-part. en € TTC	13,00	13,00	13,00
Prix de vente maximal conseillé en € TTC éco-part incluse	2662,00	3072,00	3412,00



* Utiliser les écarteurs fournis avec l'appareil afin que la consommation d'énergie corresponde à la valeur déclarée.
La profondeur de l'appareil s'accroît de 3,5 cm environ.
Sans les écarteurs, l'appareil fonctionne parfaitement mais sa consommation est légèrement supérieure.

Les Fresh Units



Désignation	KFN 14827 SDE ed/cs-2*	KWTN 14826 SDE ed/cs-2	FN 14827 S ed/cs-1*
Ligne	Élégance	Élégance	Élégance
Type d'appareil			
Combiné réfrigérateur – congélateur	●	●	●
Modèle			
Posable	●	●	●
Charnières de porte/commutables	gauche/●	gauche/●	gauche/●
Montage Side by Side/avec référence	●/K 14820 SD ed/cs	●/K 14820 SD ed/cs	●/K 14820 SD ed/cs
Côté pour le montage Side by Side	gauche	gauche	gauche
Design			
Coloris et façades	Inox anti-traces	Inox anti-traces	Inox anti-traces
Eclairage zone de réfrigération ou de congélation/Type d'éclairage	●/LED	●/LED	●/LED
Confort d'utilisation			
PerfectFresh/ComfortClean/Froid dynamique DynaCool	●/●/●	-/-/●	-/-/-
NoFrost/VarioRoom/Fabrique à glaçons	●/●/●	●/●/●	●/●
Fabrique à glaçons indépendante/raccordée à eau fixe	-/●	-/●	-/-
Filtre à charbon anti-odeurs avec témoin de saturation	●	●	-
Poignée EasyOpen/Amortisseur de fermeture SoftClose	●/●	●/●	-/●
Clayettes en bois	-	●	-
Bandeau de commande			
Affichage et réglage électronique de la température	Touch	Touch	Touch
Possibilité de désactiver le réfrigérateur	●	●	-
Réglage indépendant du réfrigérateur et du congélateur	●	●	-
SuperFroid/SuperFrost	●/●	-/●	-/●
Nombre de zones de température	2	2	-
Réfrigérateur			
Tablettes en verre sécurité, réglables en hauteur	●	-	-
Nombre de tablettes/dont divisibles	2	-	-
Clayette pour bouteilles en métal chromé	-	-	-
Nombre de tiroirs PerfectFresh	-	-	-
Congélateur			
Nombre de tiroirs et de paniers de congélation extractibles	5	5	8
Efficacité énergétique et consommations d'énergie			
Classe d'efficacité énergétique	A++	A++	A++
Consommation d'énergie par an/en 24 h en kWh	271/0,742	220/0,601	248/0,677
Sécurité			
Fonction de verrouillage/Affichage en cas de panne de courant congélateur	●/●	●/●	●/●
Alarme de porte/de température sonore	●/●	●/●	●/●
Alarme de porte/de température optique	●/●	●/●	-/●
Caractéristiques techniques			
Dimensions en mm (L x H x P)	600 x 1.850 x 630	600 x 1.850 x 630	600 x 1.850 x 630
Classe climatique	SN-T	SN-ST	SN-T
Volume utile en l	276	247	261
Réfrigération en l/Zone PerfectFresh en l/Congélateur en l	-/157/119	128/0/119	261
Cave à vin en l	-	128	-
Autonomie en cas de panne (en h)/Puissance de congélation (en kg)	31/16,0	31/16,0	43/20,0
Niveau sonore dB(A) re1pW	41	41	41
Courant en milliampères (mA)	1.400	1.400	1.300
Accessoires fournis			
Accumulateurs de froid/bac à glaçons	●/●	●/●	●/●
Prix de vente maximal conseillé en € TTC	3059,00	3699,00	2239,00
Eco-part. en € TTC	13,00	13,00	13,00
Prix de vente maximal conseillé en € TTC éco-part incluse	3072,00	3712,00	2252,00



* Utiliser les écarteurs fournis avec l'appareil afin que la consommation d'énergie corresponde à la valeur déclarée. La profondeur de l'appareil s'accroît de 3,5 cm environ. Sans les écarteurs, l'appareil fonctionne parfaitement mais sa consommation est légèrement supérieure.

Les réfrigérateurs MasterCool



Désignation	K 1801 Vi	K 1901 Vi
Ligne	Prestige	Prestige
Type d'appareil		
Réfrigérateur	●	●
Modèle		
Intégrable/encastrable/habillable	●/-/-	●/-/-
Charnières de porte/commutables/Montage Side-by-Side	droite/●/●	droite/●/●
Design		
Eclairage zone de réfrigération	●	●
Type d'éclairage	BrilliantLight	BrilliantLight
Eclairage PerfectFresh Pro LED	-	-
Confort d'utilisation		
MasterFresh/PerfectFresh/SelfClose	●/-/-	●/-/-
PerfectFresh Pro avec système d'information	-	-
ComfortClean/Froid dynamique DynaCool	-/●	-/●
Fermeture de porte amortie SoftClose/Drop & Lock	-/●	-/●
Bandeau de commande		
Affichage et réglage électronique de la température	Touch	Touch
Possibilité de désactiver le réfrigérateur	-	-
SuperFroid	●	●
Nombre de zones de températures	2	2
Aménagement intérieur		
Tablettes en verre sécurit	●	●
Nombre de tablettes/dont divisibles	3/-	3/-
Nombre de clayettes en métal chromé	-	-
Nombre de bacs à légumes extractibles	-	-
Compartment pour beurre et fromage	-	-
Balconnets VarioBord	-	-
Balconnets continus/divisés	4/-	4/-
Cloison pour bouteilles dans la contre-porte	-	-
Efficacité énergétique et consommations d'énergie		
Classe d'efficacité énergétique	A+	A+
Consommation d'énergie par an/en 24 h en kWh	181/0,495	194/0,531
Sécurité		
Fonction de verrouillage	-	-
Alarme de porte/de température sonore	●/●	●/●
Alarme de porte/de température optique	●/●	●/●
Caractéristiques techniques		
Dimensions de la niche en mm (H x L x P)	2.134 x 762 x 635	2.134 x 915 x 635
Technique de fixation de la porte	Directe	Directe
Charge max. de la porte du réfrigérateur/congélateur en kg	50/-	37/-
Classe climatique	SN-T	SN-T
Volume utile en l	454	559
Réfrigération en l/MasterFresh en l	327/127	402/157
Autonomie en cas de panne (en h)/Puissance de congélation (en kg)	0/0,0	0/0,0
Niveau sonore dB(A) re1pW	40	40
Courant en milliampères (mA)	400	500
Accessoires fournis		
Beurrier/balconnet à œufs	-/-	-/-
Prix de vente maximal conseillé en € TTC	8299,00	8499,00
Eco-part. en € TTC	13,00	13,00
Prix de vente maximal conseillé en € TTC éco-part incluse	8312,00	8512,00



Les combinés MasterCool



Désignation	KF 1801 Vi	KF 1901 Vi
Ligne	Prestige	Prestige
Type d'appareil		
Combiné réfrigérateur-congélateur	●	●
Modèle		
Intégrable/encastrable/habillable	●/-/-	●/-/-
Charnières de porte/commutables/Montage Side-by-Side	droite/●/●	droite/●/●
Eclairage zone de réfrigération		
Type d'éclairage	BrilliantLight	BrilliantLight
Éclairage	-	-
Confort d'utilisation		
MasterFresh/PerfectFresh/SelfClose	●/-/-	●/-/-
PerfectFresh Pro avec système d'information	-	-
Fabrique à glaçons/Raccordement à eau fixe/Réservoir d'eau MyIce	●/●/-	●/●/-
ComfortClean/Froid dynamique DynaCool/NoFrost/VarioRoom	-/●/●/-	-/●/●/-
Fermeture de porte amortie SoftClose/Drop & Lock	-/●	-/●
Bandeau de commande		
Affichage et réglage électronique de la température	Touch	Touch
Possibilité de désactiver le réfrigérateur	●	-
Régalge indépendant de la température réfrigérateur et congélateur	●	●
SuperFroid/SuperFrost	●/●	●/●
Nombre de zones de température	3	3
Aménagement intérieur		
Tablettes en verre sécurit, réglables en hauteur	●	●
Nombre de tablettes/dont divisibles	3/-	3/-
Nombre de clayettes en métal chromé	-	-
Nombre de bacs à légumes extractibles	-	-
Compartiment pour beurre et fromage	-	-
Balconnets VarioBord	-	-
Balconnets continus/divisés	3/-	3/-
Cloison pour bouteilles dans la contre-porte	-	-
Congélateur		
Nombre de tiroirs de congélation extractibles	2	2
Tablettes de congélation en verre sécurit, réglables en hauteur	●	●
Efficacité énergétique et consommations d'énergie		
Classe d'efficacité énergétique	A+	A+
Consommation d'énergie par an/en 24 h en kWh	356/0,974	405/1,110
Sécurité		
Fonction de verrouillage	-/-	-/-
Alarme de porte/de température sonore	●/●	●/●
Alarme de porte/de température optique	●/●	●/●
Caractéristiques techniques		
Dimensions de la niche en mm (H x L x P)	2.134 x 762 x 635	2.134 x 915 x 635
Technique de fixation de la porte	Directe	Directe
Charge max. de la porte du réfrigérateur/congélateur en kg	47/10	38/14
Classe climatique	SN-T	SN-T
Volume utile en l	390	483
Réfrigération en l/MasterFresh en l/Congélateur en l	253/57/80	313/71/99
Niveau sonore dB(A) re1pW	42	42
Autonomie en cas de panne (en h)/Puissance de congélation (en kg)	15/15,0	17/20,0
Courant en milliampères (mA)	1.000	1.000
Accessoires fournis		
Beurrer/balconnet à œufs	-/-	-/-
Prix de vente maximal conseillé en € TTC	9199,00	9499,00
Eco-part. en € TTC	13,00	13,00
Prix de vente maximal conseillé en € TTC éco-part incluse	9212,00	9512,00



Les congélateurs MasterCool

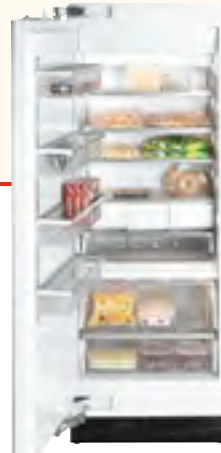

Désignation	F 1472 Vi	F 1811 Vi
Ligne	Prestige	Prestige
Type d'appareil		
Congélateur	●	●
Modèle		
Intégrable/encastrable/habillable	●/-/-	●/-/-
Charnières de porte/commutables/Montage Side-by-Side	gauche/●/●	gauche/●/●
Eclairage zone de congélation		
Type d'éclairage	BrilliantLight	BrilliantLight
Confort d'utilisation		
Fabrique à glaçons indépendante/Raccordée à eau fixe	●/●	●/●
NoFrost/VarioRoom	●/●	●/●
Fermeture de porte amortie SoftClose/Drop & Lock	●/-	●/-
Bandeau de commande	-/●	-/●
Affichage et réglage électronique de la température	Touch	Touch
SuperFrost	●	●
Congélateur		
Distributeur automatique d'eau et de glaçons	●	●
Nombre de tiroirs/paniers de congélation extractibles	2	2
Nombre de paniers en maille métallique extractibles dans la porte	1	4
Tablettes en verre sécurit, réglables en hauteur	●	●
Efficacité énergétique et consommations d'énergie		
Classe d'efficacité énergétique	A+	A+
Consommation d'énergie par an/en 24 h en kWh	306/0,837	415/1,135
Sécurité		
Fonction de verrouillage/Affichage panne de courant congélateur	-/-	-/-
Alarme de porte/de température sonore	●/●	●/●
Alarme de porte/de température optique	●/●	●/●
Caractéristiques techniques		
Dimensions de la niche en mm (H x L x P)	2.134 x 457 x 635	2.134 x 762 x 635
Technique de fixation de la porte	Directe	Directe
Charge max. de la porte du réfrigérateur/congélateur en kg	-/65	-/48
Classe climatique	SN-T	SN-T
Volume utile congélateur en l	190	403
Niveau sonore dB(A) re1pW	40	40
Autonomie en cas de panne (en h)/Puissance de congélation (en kg)	13/14,0	20/18,5
Courant en milliampères (mA)	800	800
Accessoires fournis		
Accumulateurs de froid/bac à glaçons	-/-	-/-
Prix de vente maximal conseillé en € TTC	8399,00	8899,00
Eco-part. en € TTC	13,00	13,00
Prix de vente maximal conseillé en € TTC éco-part incluse	8412,00	8912,00



Les caves à vin MasterCool



Désignation	KWT 1602 Vi
Ligne	Prestige
Type d'appareil	
Cave à vin	●
Modèle	
Posable	–
Intégrable/Encastrable	●/–
Charnière de porte/modifiable	droite/●
Design	
Coloris et façades	Porte en verre teinté
Eclairage intérieur	●
Type d'éclairage	BrilliantLight
Confort d'utilisation	
Froid dynamique DynaCool/Fermeture de porte SoftClose	●/–
Filtre à charbon anti-odeurs avec témoin de saturation	●
Clayettes en bois	●
Clayettes en bois télescopiques/Clayettes en bois modulables	●/–
Kit Sommelier	–
Présentoir de bouteilles	–
Bandeau de commande	
Affichage et réglage électronique de la température	Touch
Nombre de zones de température	3
Efficacité énergétique et consommations d'énergie	
Classe d'efficacité énergétique	C
Consommation d'énergie par an/en 24 h en kWh	295/0,807
Sécurité	
Fonction de verrouillage/Affichage panne de courant congélateur	–
Alarme de porte/de température sonore	●/●
Alarme de porte/de température optique	●/●
Caractéristiques techniques	
Dimensions en mm (L x H x P)	603 x 2.125 x 608
Dimensions de la niche en mm (L x H x P)	2.134 x 610
Classe climatique	SN-T
Cave à vin en l	365
Niveau sonore dB(A) re1pW	42
Courant en milliampères (mA)	700
Prix de vente maximal conseillé en € TTC	9999,00
Eco-part. en € TTC	13,00
Prix de vente maximal conseillé en € TTC éco-part incluse	10012,00



Les caves à vin de mise à température



Désignation	KWT 6831 SG	KWT 6832 SGS	KWT 6321 UG (dispo. mai 2014)
Ligne	Elégance	Elégance	Elégance
Type d'appareil			
Cave à vin	●	●	●
Modèle			
Posable	●	●	-
Intégrable/encastrable	-/-	-/-	-/●
Charnière de porte/modifiable	droite/●	droite/●	droite/●
Design			
Coloris et façade	Inox/Porte en verre teinté	Inox/Porte en verre teinté	Inox/Porte en verre teinté
Eclairage intérieur	●	●	●
Type d'éclairage	LED	LED	LED
Confort d'utilisation			
Filtre à charbon anti-odeurs avec témoin de saturation	●	●	●
Froid dynamique DynaCool/Fermeture de porte SoftClose	●/●	●/●	●/●
Clayettes en bois	●	●	3
Clayettes télescopiques/Clayettes modulables	●/●	●/●	2/-
Kit Sommelier	-	● (réf. à demander séparément)	-
Présentoir de bouteilles	●	●	-
Bandeau de commande			
Affichage et réglage électronique de la température	Touch	Touch	ComfortControl
Nombre de zones de température	3	3	2
Efficacité énergétique et consommations d'énergie			
Classe d'efficacité énergétique	B	B	B
Consommation d'énergie par an/en 24 h en kWh	245/0,670	245/0,670	190/0,520
Sécurité			
Fonction de verrouillage	●	●	●
Alarme de porte/de température sonore	●/●	●/●	●/●
Alarme de porte/de température optique	●/●	●/●	-/-
Caractéristiques techniques			
Dimensions en mm (L x H x P)	700 x 1.920 x 742	700 x 1.920 x 742	597 x 818 x 575
Dimensions de la niche en mm (L x H x P)	-	-	820 - 870 x 600 x 560
Classe climatique	SN-ST	SN-ST	SN-ST
Cave à vin en l	511	505	95
Niveau sonore dB(A) re1pW	38	38	40
Courant en milliampères (mA)	2.000	2.000	800
Prix de vente maximal conseillé en € TTC	5499,00	5999,00	2499,00
Eco-part. en € TTC	13,00	13,00	13,00
Prix de vente maximal conseillé en € TTC éco-part incluse	5512,00	6012,00	2512,00



Les caves à vin de mise à température



Désignation	KWT 6322 UG (dispo. mai 2014)	KWT 6312 UGS (dispo. mai 2014)
Ligne	Prestige	Prestige
Type d'appareil		
Cave à vin	●	●
Modèle		
Posable	-	-
Intégrable/encastrable	-/●	-/●
Charnière de porte/modifiable	droite/●	droite/●
Montage Side-by-Side/avec référence	●/KWT 6312 UGS	●/KWT 6322 UG
Design		
Coloris et façade	Inox/Porte en verre teinté	Inox/Porte en verre teinté
Eclairage intérieur	●	●
Type d'éclairage	LED	LED
Confort d'utilisation		
Filtre à charbon anti-odeurs avec témoin de saturation	●/●	●/●
Froid dynamique DynaCool/Fermeture de porte SoftClose	●	●
Clayettes en bois	1	1
Clayettes télescopiques/Clayettes modulables	3	3
Kit Sommelier	-	●/(réf. à demander séparément)
Présentoir de bouteilles	-	-
Bandeau de commande		
Affichage et réglage électronique de la température	Touch	Touch
Nombre de zones de température	2	1
Efficacité énergétique et consommations d'énergie		
Classe d'efficacité énergétique	A	A
Consommation d'énergie par an/en 24 h en kWh	137/0,375	110/0,301
Sécurité		
Fonction de verrouillage	●	●
Alarme de porte/de température sonore	●/●	●/●
Alarme de porte/de température optique	-/-	-/-
Caractéristiques techniques		
Dimensions en mm (L x H x P)	597 x 818 x 575	597 x 818 x 575
Dimensions de la niche en mm (L x H x P)	820 - 870 x 600 x 560	820 - 870 x 600 x 560
Classe climatique	SN-ST	SN-ST
Cave à vin en l	95	112
Niveau sonore dB(A) re1pW	38	38
Courant en milliampères (mA)	800	800
Prix de vente maximal conseillé en € TTC	3199,00	3199,00
Eco-part. en € TTC	13,00	13,00
Prix de vente maximal conseillé en € TTC éco-part incluse	3212,00	3212,00





Les lave-vaisselle Miele

Modèles et dimensions



Modèles

Les différentes solutions d'installation pour les lave-vaisselle Miele



Lave-vaisselle prêt à encastrer

La solution idéale pour un renouvellement à intégrer dans vos meubles de cuisine déjà existants sans ajouter de façade. Il est livré sans top et sans parois, avec une façade déjà montée et une plinthe amovible.



Lave-vaisselle intégrable

Livré sans top, sans parois et sans façade, il est conçu pour être intégré dans des meubles de cuisine et recevoir une porte d'habillage assortie aux meubles. Son bandeau de commande est visible, la hauteur de plinthe et la profondeur de socle sont réglables.



Lave-vaisselle totalement intégrable

C'est la solution la plus discrète : le lave-vaisselle est destiné à recevoir une porte d'habillage assortie aux meubles de cuisine. Le bandeau de commande est intégré dans la tranche de la porte.



Dimensions

Les différentes tailles des lave-vaisselle Miele



Lave-vaisselle standards
(hauteur : 81/85 cm, largeur : 60 cm) Pour la niche standard présente dans la plupart des cuisines.



Les lave-vaisselle XXL
(hauteur : 85/92 cm, largeur : 60 cm) Les lave-vaisselle totalement intégrables de Miele existent également en grand format. Ils sont adaptés pour les cuisines comportant des hauteurs d'encastrement à partir de 85 cm. Leur 4 cm de hauteur supplémentaires vous offrent encore plus de flexibilité et de modularité de rangement pour la vaisselle.



Lave-vaisselle de 45 cm
(hauteur : 81/85 cm, largeur 45 cm) Parfaitement adaptés pour les cuisines avec peu d'espace qui ne souhaitent pas pour autant renoncer au confort d'un lave-vaisselle.

Les points forts* des lave-vaisselle Miele

Pour des résultats irréprochables et un confort maximal



Exclusivité Miele **Knock2Open¹⁾**

Unique ! Cette fonction permet au lave-vaisselle d'être totalement intégré dans les cuisines avec meubles sans poignées pour un design harmonieux. Tapez deux fois sur le haut de la porte de l'appareil pour une ouverture automatique sans aucun effort.



Consommations en baisse

Efficacité énergétique A+++ : économies d'énergie, consommations réduites et toujours des résultats de lavage et de séchage impeccables.



Lave-vaisselle à eau renouvelée à partir de 6,5 l de consommation d'eau

A partir d'une consommation de 6,5 l d'eau : avec le programme Automatic, réduisez votre consommation d'eau sans renoncer à une vaisselle irréprochable et hygiénique.



Exclusivité Miele **BrilliantLight²⁾**

Eclairage optimal : quatre LEDs inondent l'intérieur de votre lave-vaisselle d'une lumière chaude et efficace. Pour un chargement et un déchargement confortable de la vaisselle.



Exclusivité Miele **Séchage³⁾ AutoOpen breveté**

Séchage parfait : la porte du lave-vaisselle s'ouvre automatiquement en fin de programme pour un résultat de séchage optimal de votre vaisselle.

*fonctions et équipements selon modèles

1) En cours de brevet

EP2428153A1, DE102010037397A1, US2012/0055091A1

2) EP2233061B1

3) DE102007008950B4, EP2120671B1





Exclusivité Miele **Le tiroir à couverts 3D breveté¹⁾**

C'est en 1987 que Miele révolutionne le lavage des couverts avec l'invention du tiroir à couverts. Jamais auparavant, les couverts n'avaient été lavés de manière aussi hygiénique et efficace.

En 2010 Miele a fait entrer le lavage des couverts dans une nouvelle dimension grâce à son tiroir à couverts 3D. Réglable en largeur, en profondeur mais également en hauteur, il permet aux couverts plus volumineux tels que louches et fouets de trouver une place adaptée dans le lave-vaisselle. Cette modularité extraordinaire offre également de nouvelles possibilités pour un lavage efficace et sûr des verres à pied, même les plus fragiles.



Aménagement Confort des paniers



Tiroir à couverts 3D



Séchage AutoOpen

Riedel confie ses verres à Miele

Pour le nettoyage de ses verre soufflés à la bouche ou à la machine, Georg Riedel, co-président de l'entreprise RIEDEL conseille exclusivement les lave-vaisselle Miele. Miele apporte tout son savoir-faire et son expérience pour vous permettre de nettoyer vos verres fragiles au lave-vaisselle grâce à une combinaison de fonctions et d'aménagements particulièrement intelligents et adaptés :

- **Aménagement Confort des paniers** : les verres sont maintenus en toute sécurité grâce à la modularité et à la qualité des paniers Miele
- **Le tiroir à couverts 3D** : le tiroir 3D est une exclusivité Miele. La partie centrale est réglable en hauteur et les parties latérales peuvent coulisser pour laisser de la place aux grands verres à pied
- **Perfect GlassCare** : des verres toujours étincelants grâce au système breveté Perfect GlassCare de gestion électronique de la dureté de l'eau
- **Programme Fragile** : pour un soin en douceur des verres
- **Séchage AutoOpen** : avec la fonction séchage AutoOpen, la porte du lave-vaisselle s'ouvre automatiquement en fin de programme pour un séchage plus efficace.
- **CareCollection** : des produits d'entretien parfaitement adaptés pour la protection de vos verres

Le résultat : des verres toujours propres et étincelants dès la sortie du lave-vaisselle. Pas de traces, pas de taches, pas de bris de verre. Même après plusieurs passages au lave-vaisselle, vos verres d'exception restent aussi beaux qu'au premier jour.





"Avec les lave-vaisselle Miele, nos verres peuvent être nettoyés à la perfection et avec le plus grand soin dans un confort absolu. C'est pour cette raison que nous conseillons exclusivement les lave-vaisselle Miele. Vous n'obtiendrez pas de meilleurs résultats, même à la main".
Georg Riedel



Les lave-vaisselle à usage intensif Miele

Principaux avantages des lave-vaisselle à usage intensif Miele

- Idéalement adaptés aux coins cuisine et aux kitchenettes avec des besoins de rendement élevés.
- Durée de programme la plus courte de 17 min.
- Possibilités d'installation flexibles.
- Grand confort d'utilisation.
- Consommations réduites d'eau et d'électricité.



Les points forts* des lave-vaisselle à usage intensif Miele



Utilisation professionnelle

Parfaitement adaptés au lavage de la vaisselle dans les environnements de travail mais également aux particuliers avec des besoins de rendement de vaisselle plus élevés.

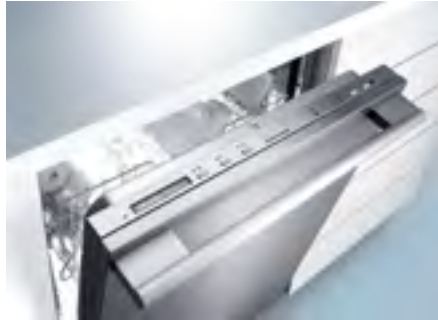

Exclusivité Miele Durées de programmes très courtes

Avec une durée de programme de 17 min. seulement pour le programme le plus court, les lave-vaisselle à usage intensif Miele sont les lave-vaisselle intégrables les plus rapides du marché.



Exclusivité Miele Raccordement pour pompe de dosage

Dosage confortable et efficace de détergent liquide (accessoire en option).



Raccordement électrique professionnel

Raccordement électrique 3N AC 400V 50 Hz de série pour le lavage de grandes quantités de vaisselle.



Circulateur chauffant

Circulateur chauffant en inox avec puissance maximale de 2 x 3 kW.



Pompe de chauffage professionnelle

Pompe de chauffage avec puissance de 2,1 kW et circulation d'eau de 190 l par heure.

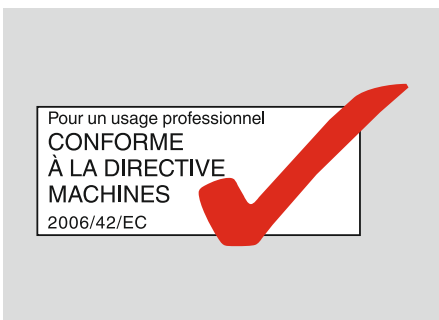

Sécurité normée

Depuis 2006, les prescriptions de sécurité pour le fonctionnement des appareils professionnels sont définies par la directive sur les machines européenne (2006/42/EG). L'objectif étant d'éviter au maximum les dangers potentiellement liés à l'exploitation d'un appareil professionnel

et de protéger le personnel et les individus les faisant fonctionner au quotidien.

Remarque

En raison des exigences particulières en termes d'hygiène et de rendement, nous conseillons aux maternelles, aux écoles, aux maisons de retraite ainsi qu'aux restaurants l'utilisation des lave-vaisselle professionnels G 7855, G 7856 ou G 7857 TD de Miele Professional.

Lave-vaisselle posables 60 cm

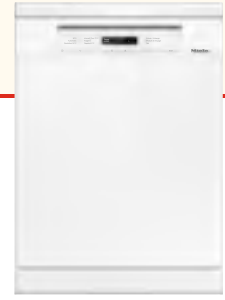
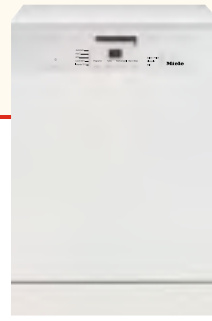
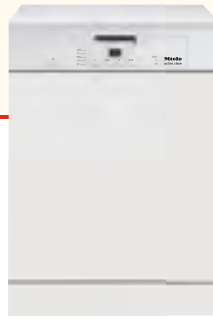

Désignation/Dimensions standards (60 x 85 cm)	G 4210 Active Clean	G 4220 SC	G 6100
Ligne	Élégance	Élégance	Élégance
Bandeau de commande			
Bandeau droit/incliné	Bandeau droit	Bandeau droit	Bandeau droit
Type de commande	Touche de sélection de programme	Touche de sélection de programme	Touches de sélection directe
Ecran	Affichages à 3 chiffres	Affichages à 3 chiffres	Affichages à 3 chiffres
Confort d'utilisation			
Système Knock2open	-	-	-
Système de fermeture SoftClose/ComfortClose	-/●	-/●	-/●
Eclairage BrilliantLight/Réservoir de sel dans la porte	-/-	-/-	-/-
Niveau sonore (dB(A) re 1 pW)	46	46	45
Affichage du temps restant/Départ différé jusqu'à 24h/Time Control	●/●/-	●/●/-	●/●/-
Affichage de contrôle	Diodes	Diodes	Diodes
Consommation			
Classe d'efficacité énergétique/classe d'efficacité de séchage	A+/A	A+/A	A++/A
Consommation d'eau par cycle (l)/consommation d'énergie par cycle en kWh (Prog. Eco)	13,0/1,01	13,0/1,05	9,9/0,93
Consommation d'eau annuelle (l)/consommation d'énergie annuelle en kWh (Prog. Eco)	3.640/295	3.640/299	2.772/262
Consommation d'eau par cycle (l) en Programme Automatic (à partir de)	13,0	13,0	6,5
Consommation d'énergie par cycle en kWh (Prog. Eco) avec raccord eau chaude	0,70	0,70	0,58
FlexiTimer avec EcoStart/EcoFeedback/Raccordement eau chaude	-/-/●	-/-/●	-/-/●
VarioPompe électronique avec pression variable des jets/Reconnaissance de charge	-/-	-/-	●/●
Performance de lavage & séchage			
Lave-vaisselle à renouvellement d'eau	●	●	●
Séchage AutoOpen	-	-	-
Système SensorDry/Séchage Actif	-/●	-/●	●/●
Perfect GlassCare (ajustement de la dureté de l'eau)	-	-	●
Programmes			
ECO/Automatic/Intensif Plus 75°	●/●/●	●/●/●	●/●/●
Quotidien 50°C/Quotidien 55°C/Fragile/Rapide 40°C	●/-/●/-	●/-/●/-	-/●/●/●
Hygiène/Solaire Economique/Nettoyage machine	-/-/-	-/-/-	-/-/-
Extra Silencieux 38 dB(A)/Extra Silencieux 40 dB(A)	-/-	-/-	-/-
Programmes additionnels (exemple : Féculents)	-	-	-
Options			
Turbo/Zone Puissance +/Séchage Economique/Séchage Plus	●/-/-/-	●/-/-/-	●/-/-/-
Trempage/Prélavage	-/-	-/-	-/-
Paniers			
Rangement des couverts	Panier à couverts	Tiroir à couverts	Panier à couverts
Paniers supérieurs et inférieurs/Capacités couverts	EasyComfort/13	EasyComfort/14	ExtraComfort/13
Connectivité			
Miele@home/SuperVision/Smart Grid ready	-/-/-	-/-/-	-/-/-
Sécurité			
AquaSécurité	●	●	●
Indication de nettoyage filtre	-	-	-
Verrouillage de porte avec sécurité enfant/Sécurité électronique du bandeau de commande	●/-	●/-	●/-
Alimentation électrique			
Puissance de raccordement en kWh/Fusible en A	2,2/230/10	2,2/230/10	2,2/230/10
Prix de vente maximal conseillé en € TTC			
Blanc brillant	699,99	799,99	949,99
Eco-part. en € TTC	6,00	6,00	6,00
Prix de vente maximal conseillé en € TTC éco-part. incluse	705,99	805,99	955,99



Lave-vaisselle posables 60 cm



Désignation/Dimensions standards (60 x 85 cm)	G 6130 SC EcoCare	G 6100 SC	G 6300 SC
Ligne	Élégance	Élégance	Élégance
Bandeau de commande			
Bandeau droit/incliné	Bandeau droit	Bandeau droit	Bandeau droit
Type de commande	Touches de sélection directe	Touches de sélection directe	Touches de sélection directe
Ecran	Affichages à 3 chiffres	Affichages à 3 chiffres	Display à 1 ligne de texte
Confort d'utilisation			
Système Knock2open	-	-	-
Système de fermeture SoftClose/ComfortClose	-/●	-/●	-/●
Eclairage BrillantLight/Réservoir de sel dans la porte	-/-	-/-	-/-
Niveau sonore (dB(A) re 1 pW)	45	45	44
Affichage du temps restant/Départ différé jusqu'à 24h/Time Control	●/●/-	●/●/-	●/●/-
Affichage de contrôle	Diodes	Diodes	Display
Consommation			
Classe d'efficacité énergétique/classe d'efficacité de séchage	A++/A	A++/A	A+++/A
Consommation d'eau par cycle (l)/consommation d'énergie par cycle en kWh (Prog. Eco)	9,9/0,94	9,9/0,94	9,7/0,84
Consommation d'eau annuelle (l)/consommation d'énergie annuelle en kWh (Prog. Eco)	2.772/266	2.772/266	2.716/237
Consommation d'eau par cycle (l) en Programme Automatic (à partir de)	6,5	6,5	6,5
Consommation d'énergie par cycle en kWh (Prog. Eco) avec raccord eau chaude	0,59	0,59	0,49
FlexiTimer avec EcoStart/EcoFeedback/Raccordement eau chaude	-/-/●	-/-/●	●/●/●
VarioPompe électronique avec pression variable des jets/Reconnaissance de charge	●/●	●/●	●/●
Performance de lavage & séchage			
Lave-vaisselle à renouvellement d'eau	●	●	●
Séchage AutoOpen	-	-	●
Système SensorDry/Séchage Actif	●/●	●/●	●/●
Perfect GlassCare (ajustement de la dureté de l'eau)	●	●	●
Programmes			
ECO/Automatic/Intensif Plus 75°	●/●/●	●/●/●	●/●/●
Quotidien 50°C/Quotidien 55°C/Fragile/Rapide 40°C	-/●/●/●	-/●/●/●	-/●/●/●
Hygiène/Solaire Economique/Nettoyage machine	-/-/-	-/-/-	-/●/●
Extra Silencieux 38 dB(A)/Extra Silencieux 40 dB(A)	-/-	-/-	-/●
Programmes additionnels (exemple : Féculents)	-	-	-
Options			
Turbo/Zone Puissance +/Séchage Economique/Séchage Plus	●/-/-/-	●/-/-/-	●/-/●/-
Trempage/Prélavage	-/-	-/-	-/-
Paniers			
Rangement des couverts	Tiroir à couverts	Tiroir à couverts 3D	Tiroir à couverts 3D
Paniers supérieurs et inférieurs/Capacités couverts	ExtraComfort/14	ExtraComfort/14	ExtraComfort/14
Connectivité			
Miele@home/SuperVision/Smart Grid ready	-/-/-	-/-/-	-/-/-
Sécurité			
AquaSécurité	●	●	●
Indication de nettoyage filtre	-	-	●
Verrouillage de porte avec sécurité enfant/Sécurité électronique du bandeau de commande	●/-	●/-	●/-
Alimentation électrique			
Puissance de raccordement en kWh/Fusible en A	2,2/230/10	2,2/230/10	2,2/230/10
Prix de vente maximal conseillé en € TTC			
Blanc brillant	999,99	1099,00	1299,00
Inox anti-traces	-	-	1599,00
Eco-part. en € TTC	6,00/-	6,00/-	6,00/6,00
Prix de vente maximal conseillé en € TTC éco-part. incluse			
Blanc brillant	1005,99	1105,00	1305,00
Inox anti-traces	-	-	1605,00



Lave-vaisselle posables 60 cm



Désignation/Dimensions standards (60 x 85 cm)	G 6510 SC
Ligne	Elégance
Bandeau de commande	
Bandeau droit/incliné	Bandeau incliné
Type de commande	Touches de sélection directe
Ecran	Display à 1 ligne de texte
Confort d'utilisation	
Système Knock2open	-
Système de fermeture SoftClose/ComfortClose	-/●
Eclairage BrillantLight/Réservoir de sel dans la porte	●/●
Niveau sonore (dB(A) re 1 pW)	44
Affichage du temps restant/Départ différé jusqu'à 24h/Time Control	●/●/-
Affichage de contrôle	Display
Consommation	
Classe d'efficacité énergétique/classe d'efficacité de séchage	A+++/A
Consommation d'eau par cycle (l)/consommation d'énergie par cycle en kWh (Prog. Eco)	9,7/0,84
Consommation d'eau annuelle (l)/consommation d'énergie annuelle en kWh (Prog. Eco)	2.716/237
Consommation d'eau par cycle (l) en Programme Automatic (à partir de)	6,5
Consommation d'énergie par cycle en kWh (Prog. Eco) avec raccord eau chaude	0,49
FlexiTimer avec EcoStart/EcoFeedback/Raccordement eau chaude	●/●/●
VarioPompe électronique avec pression variable des jets/Reconnaissance de charge	●/●
Performance de lavage & séchage	
Lave-vaisselle à renouvellement d'eau	●
Séchage AutoOpen	●
Système SensorDry/Séchage Actif	●/●
Perfect GlassCare (ajustement de la dureté de l'eau)	●
Programmes	
ECO/Automatic/Intensif Plus 75°	●/●/●
Quotidien 50°C/Quotidien 55°C/Fragile/Rapide 40°C	-/●/●/●
Hygiène/Solaire Economique/Nettoyage machine	●/●/●
Extra Silencieux 38 dB(A)/Extra Silencieux 40 dB(A)	-/●
Programmes additionnels (exemple : Féculents)	-
Options	
Turbo/Zone Puissance +/Séchage Economique/Séchage Plus	●/●/●/●
Trempage/Prélavage	-/-
Paniers	
Rangement des couverts	Tiroir à couverts 3D
Paniers supérieurs et inférieurs/Capacités couverts	PremiumComfort/14
Connectivité	
Miele@home/SuperVision/Smart Grid ready	-/-/-
Sécurité	
AquaSécurité	●
Indication de nettoyage filtre	●
Verrouillage de porte avec sécurité enfant/Sécurité électronique du bandeau de commande	●/●
Alimentation électrique	
Puissance de raccordement en kWh/Fusible en A	2,2/230/10
Prix de vente maximal conseillé en € TTC	
Blanc brillant	1599,00
Eco-part. en € TTC	6,00
Prix de vente maximal conseillé en € TTC éco-part. incluse	1605,00



Lave-vaisselle posables 45 cm

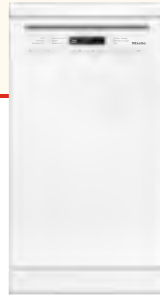

Désignation/Dimensions standards (45 x 81 cm)	G 4700 SC
Ligne	Elégance
Bandeau de commande	
Bandeau droit/incliné	Bandeau droit
Type de commande	Touche de sélection de programme
Ecran	Affichages à 3 chiffres
Confort d'utilisation	
Système Knock2open	-
Système de fermeture SoftClose/ComfortClose	-/●
Eclairage BrillantLight/Réservoir de sel dans la porte	-/-
Niveau sonore (dB(A) re 1 pW)	46
Affichage du temps restant/Départ différé jusqu'à 24h/Time Control	●/●/-
Affichage de contrôle	Diodes
Consommation	
Classe d'efficacité énergétique/classe d'efficacité de séchage	A+/A
Consommation d'eau par cycle (l)/consommation d'énergie par cycle en kWh (Prog. Eco)	8,7/0,79
Consommation d'eau annuelle (l)/consommation d'énergie annuelle en kWh (Prog. Eco)	2.436/221
Consommation d'eau par cycle (l) en Programme Automatic (à partir de)	6,5
Consommation d'énergie par cycle en kWh (Prog. Eco) avec raccord eau chaude	0,52
FlexiTimer avec EcoStart/EcoFeedback/Raccordement eau chaude	-/-/●
VarioPompe électronique avec pression variable des jets/Reconnaissance de charge	●/●
Performance de lavage & séchage	
Lave-vaisselle à renouvellement d'eau	●
Séchage AutoOpen	-
Système SensorDry/Séchage Actif	●/●
Perfect GlassCare (ajustement de la dureté de l'eau)	●
Programmes	
ECO/Automatic/Intensif Plus 75°	●/●/●
Quotidien 50°C/Quotidien 55°C/Fragile/Rapide 40°C	-/●/●/●
Hygiène/Solaire Economique/Nettoyage machine	-/-/-
Extra Silencieux 38 dB(A)/Extra Silencieux 40 dB(A)	-/-
Programmes additionnels (exemple : Féculents)	-
Options	
Turbo/Zone Puissance +/Séchage Economique/Séchage Plus	●/-/-/-
Trempage/Pré lavage	-/-
Paniers	
Rangement des couverts	Tiroir à couverts
Paniers supérieurs et inférieurs/Capacités couverts	-/9
Connectivité	
Miele@home/SuperVision/Smart Grid ready	-/-/-
Sécurité	
AquaSécurité	●
Indication de nettoyage filtre	-
Verrouillage de porte avec sécurité enfant/Sécurité électronique du bandeau de commande	●/-
Alimentation électrique	
Puissance de raccordement en kWh/Fusible en A	2,2/230/10
Prix de vente maximal conseillé en € TTC	
Blanc brillant	949,99
Eco-part. en € TTC	6,00
Prix de vente maximal conseillé en € TTC éco-part. incluse	955,99



Lave-vaisselle prêt à encastrer 60 cm



Désignation/Dimensions standards (60 x 81 cm)	G 6130 SCU
Ligne	Elégance
Bandeau de commande	
Bandeau droit/incliné	Bandeau droit
Type de commande	Touches de sélection directe
Ecran	Affichages à 3 chiffres
Confort d'utilisation	
Système Knock2open	-
Système de fermeture SoftClose/ComfortClose	-/●
Eclairage BrilliantLight/Réservoir de sel dans la porte	-/-
Niveau sonore (dB(A) re 1 pW)	45
Affichage du temps restant/Départ différé jusqu'à 24h/Time Control	●/●/-
Affichage de contrôle	Diodes
Consommation	
Classe d'efficacité énergétique/classe d'efficacité de séchage	A++/A
Consommation d'eau par cycle (l)/consommation d'énergie par cycle en kWh (Prog. Eco)	9,9/0,94
Consommation d'eau annuelle (l)/consommation d'énergie annuelle en kWh (Prog. Eco)	2.772/266
Consommation d'eau par cycle (l) en Programme Automatic (à partir de)	6,5
Consommation d'énergie par cycle en kWh (Prog. Eco) avec raccord eau chaude	0,59
FlexiTimer avec EcoStart/EcoFeedback/Raccordement eau chaude	-/-/●
VarioPompe électronique avec pression variable des jets/Reconnaissance de charge	●/●
Performance de lavage & séchage	
Lave-vaisselle à renouvellement d'eau	●
Séchage AutoOpen	-
Système SensorDry/Séchage Actif	●/●
Perfect GlassCare (ajustement de la dureté de l'eau)	●
Programmes	
ECO/Automatic/Intensif Plus 75°	●/●/●
Quotidien 50°C/Quotidien 55°C/Fragile/Rapide 40°C	-/●/●/●
Hygiène/Solaire Economique/Nettoyage machine	-/-/-
Extra Silencieux 38 dB(A)/Extra Silencieux 40 dB(A)	-/-
Programmes additionnels (exemple : Féculents)	-
Options	
Turbo/Zone Puissance +/Séchage Economique/Séchage Plus	●/-/-/-
Trempage/Pré lavage	-/-
Paniers	
Rangement des couverts	Tiroir à couverts
Paniers supérieurs et inférieurs/Capacités couverts	ExtraComfort/14
Connectivité	
Miele@home/SuperVision/Smart Grid ready	-/-/-
Sécurité	
AquaSécurité	●
Indication de nettoyage filtre	●
Verrouillage de porte avec sécurité enfant/Sécurité électronique du bandeau de commande	●/●
Alimentation électrique	
Puissance de raccordement en kWh/Fusible en A	2,2/230/10
Prix de vente maximal conseillé en € TTC	1319,00
Eco-part. en € TTC	6,00
Prix de vente maximal conseillé en € TTC éco-part. incluse	1325,00



Lave-vaisselle intégrables 60 cm

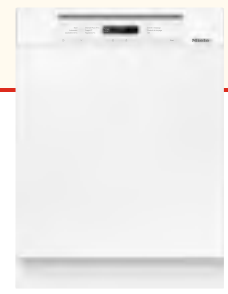
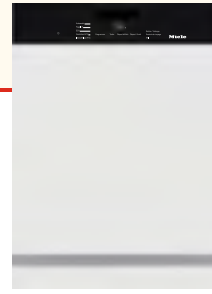
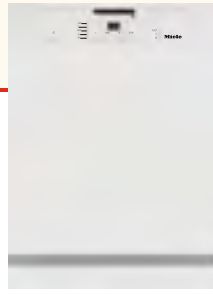

Désignation/Dimensions standards (60 x 81 cm)	G 4210 i	G 4220 SCi	G 6100 SCi
Ligne	Élégance	Élégance	Élégance
Bandeau de commande			
Bandeau droit/incliné	Bandeau droit	Bandeau droit	Bandeau droit
Type de commande	Touche de sélection de programme	Touche de sélection de programme	Touches de sélection directe
Ecran	Affichages à 3 chiffres	Affichages à 3 chiffres	Affichages à 3 chiffres
Confort d'utilisation			
Système Knock2open	-	-	-
Système de fermeture SoftClose/ComfortClose	-/●	-/●	-/●
Eclairage BrilliantLight/Réservoir de sel dans la porte	-/-	-/-	-/-
Niveau sonore (dB(A) re 1 pW)	46	46	45
Affichage du temps restant/Départ différé jusqu'à 24h/Time Control	●/●/-	●/●/-	●/●/-
Affichage de contrôle	Diodes	Diodes	Diodes
Consommation			
Classe d'efficacité énergétique/classe d'efficacité de séchage	A+/A	A+/A	A++/A
Consommation d'eau par cycle (l)/consommation d'énergie par cycle en kWh (Prog. Eco)	13,0/1,04	13,0/1,05	9,9/0,94
Consommation d'eau annuelle (l)/consommation d'énergie annuelle en kWh (Prog. Eco)	3.640/295	3.640/299	2.772/266
Consommation d'eau par cycle (l) en Programme Automatic (à partir de)	13,0	13,0	6,5
Consommation d'énergie par cycle en kWh (Prog. Eco) avec raccord eau chaude	0,69	0,70	0,59
FlexiTimer avec EcoStart/EcoFeedback/Raccordement eau chaude	-/-/●	-/-/●	-/-/●
VarioPompe électronique avec pression variable des jets/Reconnaissance de charge	-/-	-/-	●/●
Performance de lavage & séchage			
Lave-vaisselle à renouvellement d'eau	●	●	●
Séchage AutoOpen	-	-	-
Système SensorDry/Séchage Actif	-/●	-/●	●/●
Perfect GlassCare (ajustement de la dureté de l'eau)	-	-	●
Programmes			
ECO/Automatic/Intensif Plus 75°	●/●/●	●/●/●	●/●/●
Quotidien 50°C/Quotidien 55°C/Fragile/Rapide 40°C	●/-/●/-	●/-/●/-	-/●/●/●
Hygiène/Solaire Economique/Nettoyage machine	-/-/-	-/-/-	-/-/-
Extra Silencieux 38 dB(A)/Extra Silencieux 40 dB(A)	-/-	-/-	-/-
Programmes additionnels (exemple : Féculents)	-	-	-
Options			
Turbo/Zone Puissance +/Séchage Economique/Séchage Plus	●/-/-/-	●/-/-/-	●/-/-/-
Trempage/Pré lavage	-/-	-/-	-/-
Paniers			
Rangement des couverts	Panier à couverts	Tiroir à couverts	Tiroir à couverts 3D
Paniers supérieurs et inférieurs/Capacités couverts	EasyComfort/13	EasyComfort/14	ExtraComfort/14
Connectivité			
Miele@home/SuperVision/Smart Grid ready	-/-/-	-/-/-	-/-/-
Sécurité			
AquaSécurité	●	●	●
Indication de nettoyage filtre	-	-	-
Verrouillage de porte avec sécurité enfant/Sécurité électronique du bandeau de commande	●/-	●/-	●/-
Alimentation électrique			
Puissance de raccordement en kWh/Fusible en A	2,2/230/10	2,2/230/10	2,2/230/10
Prix de vente maximal conseillé en € TTC			
Inox anti-traces	1099,00	1209,00	1375,00
Blanc brillant / Noir obsidien	989,99	1099,00	1265,00/-
Eco-part. en € TTC	6,00	6,00	6,00/-
Prix de vente maximal conseillé en € TTC éco-part. incluse			
Inox anti-traces	1105,00	1215,00	1381,00
Blanc brillant / Noir obsidien	995,99	1105,00	1271,00/-



Lave-vaisselle intégrables 60 cm

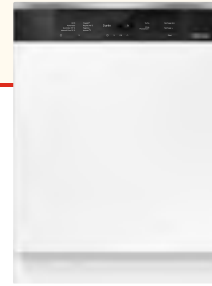
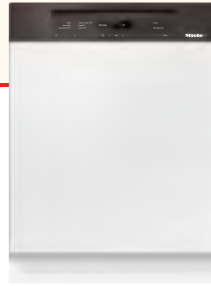

Désignation/Dimensions standards (60 x 81 cm)	G 6300 SCi	G 6510 SCi	G 6900 SCi
Ligne	Élégance	Élégance	Élégance
Bandeau de commande			
Bandeau droit/incliné	Bandeau droit	Bandeau incliné	Bandeau incliné
Type de commande	Touches de sélection directe	Touches de sélection directe	Touches sensibles
Ecran	Display à 1 ligne de texte	Display à 1 ligne de texte	SensorTronic
Confort d'utilisation			
Système Knock2open	-	-	-
Système de fermeture SoftClose/ComfortClose	-/●	-/●	●/●
Eclairage BrilliantLight/Réservoir de sel dans la porte	-/-	●/●	●/●
Niveau sonore (dB(A) re 1 pW)	44	44	41
Affichage du temps restant/Départ différé jusqu'à 24h/Time Control	●/●/-	●/●/-	●/●/-
Affichage de contrôle	Display	Display	Display
Consommation			
Classe d'efficacité énergétique/classe d'efficacité de séchage	A+++/A	A+++/A	A+++/A
Consommation d'eau par cycle (l)/consommation d'énergie par cycle en kWh (Prog. Eco)	9,7/0,84	9,7/0,84	9,7/0,84
Consommation d'eau annuelle (l)/consommation d'énergie annuelle en kWh (Prog. Eco)	2.716/237	2.716/237	2.716/237
Consommation d'eau par cycle (l) en Programme Automatic (à partir de)	6,5	6,5	6,5
Consommation d'énergie par cycle en kWh (Prog. Eco) avec raccord eau chaude	0,49	0,49	0,49
FlexiTimer avec EcoStart/EcoFeedback/Raccordement eau chaude	●/●/●	●/●/●	●/●/●
VarioPompe électronique avec pression variable des jets/Reconnaissance de charge	●/●	●/●	●/●
Performance de lavage & séchage			
Lave-vaisselle à renouvellement d'eau	●	●	●
Séchage AutoOpen	●	●	●
Système SensorDry/Séchage Actif	●/●	●/●	●/●
Perfect GlassCare (ajustement de la dureté de l'eau)	●	●	●
Programmes			
ECO/Automatic/Intensif Plus 75°	●/●/●	●/●/●	●/●/●
Quotidien 50°C/Quotidien 55°C/Fragile/Rapide 40°C	-/●/●/●	-/●/●/●	-/●/●/●
Hygiène/Solaire Economique/Nettoyage machine	-/●/●	●/●/●	●/●/●
Extra Silencieux 38 dB(A)/Extra Silencieux 40 dB(A)	-/●	-/●	●/-
Programmes additionnels (exemple : Féculents)	-	-	●
Options			
Turbo/Zone Puissance +/Séchage Economique/Séchage Plus	●/-/●/-	●/●/●/●	●/●/●/●
Trempage/Prélavage	-/-	-/-	●/●
Paniers			
Rangement des couverts	Tiroir à couverts 3D	Tiroir à couverts 3D	Tiroir à couverts 3D
Paniers supérieurs et inférieurs/Capacités couverts	ExtraComfort/14	PremiumComfort/14	PremiumComfort/14
Connectivité			
Miele@home/SuperVision/Smart Grid ready	-/-/-	-/-/-	Pré-équipé/●/●
Sécurité			
AquaSécurité	●	●	●
Indication de nettoyage filtre	●	●	●
Verrouillage de porte avec sécurité enfant/Sécurité électronique du bandeau de commande	●/-	●/-	●/●
Alimentation électrique			
Puissance de raccordement en kWh/Fusible en A	2,2/230/10	2,2/230/10	2,2/230/10
Prix de vente maximal conseillé en € TTC			
Inox anti-traces	1705,00	1925,00	2859,00
Blanc brillant / Noir obsidien / Brun Havane	1595,00	-	-
Eco-part. en € TTC	6,00	6,00	6,00
Prix de vente maximal conseillé en € TTC éco-part. incluse			
Inox anti-traces	1711,00	1931,00	2865,00
Blanc brillant / Noir obsidien / Brun Havane	1601,00	-	-

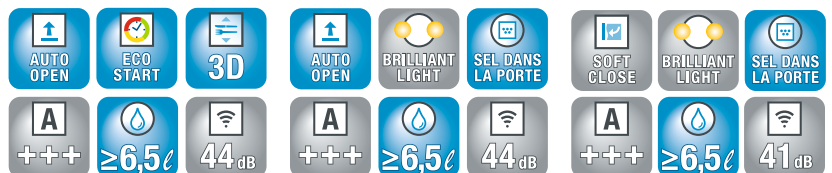

Lave-vaisselle intégrables 45 cm



Désignation/Dimensions standards (45 x 81 cm)	G 4700 S Ci
Ligne	Elégance
Bandeau de commande	
Bandeau droit/incliné	Bandeau droit
Type de commande	Touche de sélection de programme
Ecran	Affichages à 3 chiffres
Confort d'utilisation	
Système Knock2open	-
Système de fermeture SoftClose/ComfortClose	-/●
Eclairage BrillantLight/Réservoir de sel dans la porte	-/-
Niveau sonore (dB(A) re 1 pW)	46
Affichage du temps restant/Départ différé jusqu'à 24h/Time Control	●/●/-
Affichage de contrôle	Diodes
Consommation	
Classe d'efficacité énergétique/classe d'efficacité de séchage	A+/A
Consommation d'eau par cycle (l)/consommation d'énergie par cycle en kWh (Prog. Eco)	8,7/0,79
Consommation d'eau annuelle (l)/consommation d'énergie annuelle en kWh (Prog. Eco)	2.436/221
Consommation d'eau par cycle (l) en Programme Automatic (à partir de)	6,5
Consommation d'énergie par cycle en kWh (Prog. Eco) avec raccord eau chaude	0,52
FlexiTimer avec EcoStart/EcoFeedback/Raccordement eau chaude	-/-/●
VarioPompe électronique avec pression variable des jets/Reconnaissance de charge	●/●
Performance de lavage & séchage	
Lave-vaisselle à renouvellement d'eau	●
Séchage AutoOpen	-
Système SensorDry/Séchage Actif	●/●
Perfect GlassCare (ajustement de la dureté de l'eau)	●
Programmes	
ECO/Automatic/Intensif Plus 75°	●/●/●
Quotidien 50°C/Quotidien 55°C/Fragile/Rapide 40°C	-/●/●/●
Hygiène/Solaire Economique/Nettoyage machine	-/-/-
Extra Silencieux 38 dB(A)/Extra Silencieux 40 dB(A)	-/-
Programmes additionnels (exemple : Féculents)	-
Options	
Turbo/Zone Puissance +/Séchage Economique/Séchage Plus	●/-/-/-
Trempage/Prélavage	-/-
Paniers	
Rangement des couverts	Tiroir à couverts
Paniers supérieurs et inférieurs/Capacités couverts	-/9
Connectivité	
Miele@home/SuperVision/Smart Grid ready	-/-/-
Sécurité	
AquaSécurité	●
Indication de nettoyage filtre	-
Verrouillage de porte avec sécurité enfant/Sécurité électronique du bandeau de commande	●/-
Alimentation électrique	
Puissance de raccordement en kWh/Fusible en A	2,2/230/10
Prix de vente maximal conseillé en € TTC	
Inox anti-traces	1375,00
Eco-part. en € TTC	6,00
Prix de vente maximal conseillé en € TTC éco-part. incluse	1381,00



Lave-vaisselle totalement intégrables 60 cm



Désignation/Dimensions standards (60 x 81 cm)	G 4280 Vi	G 4280 SCVi	G 4481 SCVi
Désignation/Dimensions standards (60 x 85 cm) – XXL			G 4486 SCVi XXL
Ligne	Elégance	Elégance	Elégance
Bandeau de commande			
Bandeau droit/incliné	–	–	–
Type de commande	Touche de sélection de programme	Touche de sélection de programme	Touche de sélection de programme
Ecran	Affichages à 3 chiffres	Affichages à 3 chiffres	Affichages à 3 chiffres
Confort d'utilisation			
Système Knock2open	–	–	–
Système de fermeture SoftClose/ComfortClose	–/●	–/●	–/●
Eclairage BrillantLight/Réservoir de sel dans la porte	–/–	–/–	–/–
Niveau sonore (dB(A) re 1 pW)	46	46	46
Affichage du temps restant/Départ différé jusqu'à 24h/Time Control	●/●/–	●/●/–	●/●/–
Affichage de contrôle	Signal sonore	Signal sonore	Signal sonore
Consommation			
Classe d'efficacité énergétique/classe d'efficacité de séchage	A+/A	A+/A	A++/A
Consommation d'eau par cycle (l)/consommation d'énergie par cycle en kWh (Prog. Eco)	13,0/1,04	13,0/1,05	10,0/0,94
Consommation d'eau annuelle (l)/consommation d'énergie annuelle en kWh (Prog. Eco)	3.640/295	3.640/299	2.800/266
Consommation d'eau par cycle (l) en Programme Automatic (à partir de)	13,0	13,0	10,0
Consommation d'énergie par cycle en kWh (Prog. Eco) avec raccord eau chaude	0,69	0,70	0,59
FlexiTimer avec EcoStart/EcoFeedback/Raccordement eau chaude	–/–/●	–/–/●	–/–/●
VarioPompe électronique avec pression variable des jets/Reconnaissance de charge	–/–	–/–	–/–
Performance de lavage & séchage			
Lave-vaisselle à renouvellement d'eau	●	●	●
Séchage AutoOpen	–	–	–
Système SensorDry/Séchage Actif	–/●	–/●	–/●
Perfect GlassCare (ajustement de la dureté de l'eau)	●	●	●
Programmes			
ECO/Automatic/Intensif Plus 75°	●/●/●	●/●/●	●/●/●
Quotidien 50°C/Quotidien 55°C/Fragile/Rapide 40°C	●/–/●/–	●/–/●/–	●/–/●/–
Hygiène/Solaire Economique/Nettoyage machine	–/–/–	–/–/–	–/–/–
Extra Silencieux 38 dB(A)/Extra Silencieux 40 dB(A)	–/–	–/–	–/–
Programmes additionnels (exemple : Féculents)	–	–	–
Options			
Turbo/Zone Puissance +/Séchage Economique/Séchage Plus	●/–/–/–	●/–/–/–	●/–/–/–
Trempage/Prélavage	–/–	–/–	–/–
Paniers			
Rangement des couverts	Panier à couverts	Tiroirs à couverts	Tiroirs à couverts
Paniers supérieurs et inférieurs/Capacités couverts	EasyComfort/13	EasyComfort/14	EasyComfort/14
Connectivité			
Miele@home/SuperVision/Smart Grid ready	–/–/–	–/–/–	–/–/–
Sécurité			
AquaSécurité	●	●	●
Indication de nettoyage filtre	–	–	–
Verrouillage de porte avec sécurité enfant/Sécurité électronique du bandeau de commande	–/–	–/–	–/–
Alimentation électrique			
Puissance de raccordement en kWh/Fusible en A	2,2/230/10	2,2/230/10	2,2/230/10
Prix de vente maximal conseillé en € TTC			
Inox anti-traces	989,99	1099,00	1209,00 / XXL 1319,00
Eco-part. en € TTC	6,00	6,00	6,00
Prix de vente maximal conseillé en € TTC éco-part. incluse	995,99	1105,00	1215,00 / XXL 1325,00



Lave-vaisselle totalement intégrables 60 cm



Désignation/Dimensions standards (60 x 81 cm)	G 6160 SCVi	G 6360 SCVi	G 6570 SCVi
Désignation/Dimensions standards (60 x 85 cm) – XXL	G 6165 SCVi XXL	G 6365 SCVi XXL	G 6575 SCVi XXL
Ligne	Élégance	Élégance	Élégance
Bandeau de commande			
Bandeau droit/incliné	–	–	–
Type de commande	Touches de sélection directe	Touches de sélection directe	Touches de sélection directe
Ecran	Affichages à 3 chiffres	Display à 1 ligne de texte	Display à 1 ligne de texte
Confort d'utilisation			
Système Knock2open	–	–	–
Système de fermeture SoftClose/ComfortClose	–/●	–/●	–/●
Eclairage BrillantLight/Réservoir de sel dans la porte	–/–	–/–	●/●
Niveau sonore (dB(A) re 1 pW)	45	44	44
Affichage du temps restant/Départ différé jusqu'à 24h/Time Control	●/●/–	●/●/–	●/●/–
Affichage de contrôle	Signal sonore et visuel	Signal sonore et visuel	Signal sonore et visuel
Consommation			
Classe d'efficacité énergétique/classe d'efficacité de séchage	A++/A	A+++/A	A+++/A
Consommation d'eau par cycle (l)/consommation d'énergie par cycle en kWh (Prog. Eco)	9,9/0,94	9,7/0,84	9,7/0,84
Consommation d'eau annuelle (l)/consommation d'énergie annuelle en kWh (Prog. Eco)	2.772/266	2.716/237	2.716/237
Consommation d'eau par cycle (l) en Programme Automatic (à partir de)	6,5	6,5	6,5
Consommation d'énergie par cycle en kWh (Prog. Eco) avec raccord eau chaude	0,59	0,49	0,49
FlexiTimer avec EcoStart/EcoFeedback/Raccordement eau chaude	–/–/●	●/●/●	●/●/●
VarioPompe électronique avec pression variable des jets/Reconnaissance de charge	●/●	●/●	●/●
Performance de lavage & séchage			
Lave-vaisselle à renouvellement d'eau	●	●	●
Séchage AutoOpen	–	●	●
Système SensorDry/Séchage Actif	●/●	●/●	●/●
Perfect GlassCare (ajustement de la dureté de l'eau)	●	●	●
Programmes			
ECO/Automatic/Intensif Plus 75°	●/●/●	●/●/●	●/●/●
Quotidien 50°C/Quotidien 55°C/Fragile/Rapide 40°C	–/●/●/●	–/●/●/●	–/●/●/●
Hygiène/Solaire Economique/Nettoyage machine	–/–/–	–/●/●	●/●/●
Extra Silencieux 38 dB(A)/Extra Silencieux 40 dB(A)	–/–	–/●	–/●
Programmes additionnels (exemple : Féculents)	–	–	–
Options			
Turbo/Zone Puissance +/Séchage Economique/Séchage Plus	●/–/–/–	●/–/●/–	●/●/●/●
Trempage/Prélavage	–/–	–/–	–/–
Paniers			
Rangement des couverts	Tiroirs à couverts 3D	Tiroirs à couverts 3D	Tiroirs à couverts 3D
Paniers supérieurs et inférieurs/Capacités couverts	ExtraComfort/14	ExtraComfort/14	PremiumComfort/14
Connectivité			
Miele@home/SuperVision/Smart Grid ready	–/–/–	–/–/–	–/–/–
Sécurité			
AquaSécurité	●	●	●
Indication de nettoyage filtre	–	●	●
Verrouillage de porte avec sécurité enfant/Sécurité électronique du bandeau de commande	–/–	–/–	–/–
Alimentation électrique			
Puissance de raccordement en kWh/Fusible en A	2,2/230/10	2,2/230/10	2,2/230/10
Prix de vente maximal conseillé en € TTC			
Inox anti-traces	1485,00 / XXL 1539,00	1649,00 / XXL 1759,00	1925,00 / XXL 2035,00
Eco-part. en € TTC	6,00	6,00	6,00
Prix de vente maximal conseillé en € TTC éco-part. incluse	1491,00 / XXL 1545,00	1655,00 / XXL 1765,00	1931,00 / XXL 2041,00

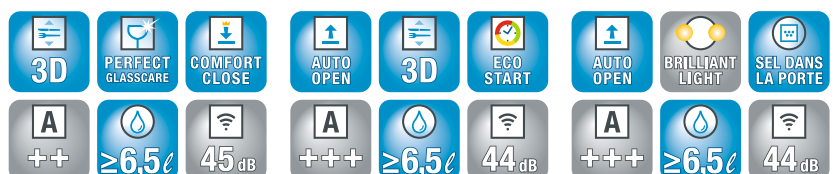

Lave-vaisselle totalement intégrables 45 cm



Désignation/Dimensions standards (45 x 81 cm)	G 4760 SCVi
Ligne	Elégance
Bandeau de commande	
Bandeau droit/incliné	-
Type de commande	Touche de sélection de programme
Ecran	Affichages à 3 chiffres
Equipements de confort	
Système Knock2open	-
Système de fermeture SoftClose/ComfortClose	-/●
Eclairage BrillantLight/Réservoir de sel dans la porte	-/-
Niveau sonore (dB(A) re 1 pW)	46
Affichage du temps restant/Départ différé jusqu'à 24h/Time Control	●/●/-
Affichage de contrôle	Signal sonore et visuel
Données de consommation	
Classe d'efficacité énergétique/classe d'efficacité de séchage	A+/A
Consommation d'eau par cycle (l)/consommation d'énergie par cycle en kWh (Prog. Eco)	8,7/0,79
Consommation d'eau annuelle (l)/consommation d'énergie annuelle en kWh (Prog. Eco)	2.436/221
Consommation d'eau par cycle (l) en Programme Automatic (à partir de)	6,5
Consommation d'énergie par cycle en kWh (Prog. Eco) avec raccord eau chaude	0,52
FlexiTimer avec EcoStart/EcoFeedback/Raccordement eau chaude	-/-/●
VarioPompe électronique avec pression variable des jets/Reconnaissance de charge	●/●
Performance de lavage & séchage	
Lave-vaisselle à renouvellement d'eau	●
Séchage AutoOpen	-
Système SensorDry/Séchage Actif	●/●
Perfect GlassCare (ajustement de la dureté de l'eau)	●
Programmes	
ECO/Automatic/Intensif Plus 75°	●/●/●
Quotidien 50°C/Quotidien 55°C/Fragile/Rapide 40°C	-/●/●/●
Hygiène/Solaire Economique/Nettoyage machine	-/-/-
Extra Silencieux 38 dB(A)/Extra Silencieux 40 dB(A)	-/-
Programmes additionnels (exemple : Féculents)	-
Options	
Turbo/Zone Puissance +/Séchage Economique/Séchage Plus	●/-/-/-
Trempage/Prélavage	-/-
Paniers	
Rangement des couverts	Tiroir à couverts
Paniers supérieurs et inférieurs/Capacités couverts	-/9
Connectivité	
Miele@home/SuperVision/Smart Grid ready	-/-/-
Sécurité	
AquaSécurité	●
Indication de nettoyage filtre	-
Verrouillage de porte avec sécurité enfant/Sécurité électronique du bandeau de commande	-/-
Alimentation électrique	
Puissance de raccordement en kWh/Fusible en A	2,2/230/10
Prix de vente maximal conseillé en € TTC	
Inox anti-traces	1485,00
Eco-part. en € TTC	6,00
Prix de vente maximal conseillé en € TTC éco-part. incluse	1491,00





Les points forts* des lave-linge Front Miele

Uniques en leur genre !



**Exclusivité
Miele**

Le tambour Hydrogliss breveté¹⁾ de Miele : pour un lavage efficace tout en douceur

Spécialiste du soin du linge depuis 112 ans, Miele a breveté son tambour Hydrogliss unique en son genre : sa structure en « nid d'abeille » forme un coussin d'eau protecteur, sur lequel le linge glisse délicatement. Fini, le boulochage, vos vêtements gardent un aspect neuf plus longtemps !



Exclusivité Miele **La fonction Taches²⁾**

Un traitement du linge sur mesure : compatible avec de nombreux programmes, cette fonction vient à bout des taches les plus tenaces. Sélectionnez 1 tache parmi les 6 types de taches proposés (graisse, chocolat, vin rouge, sueur, maquillage, herbe) et le tour est joué ! Le lave-linge adapte rythme de brassage, quantité d'eau, temps de programme...



Exclusivité Miele **La qualité Miele³⁾**

Les lave-linge Miele ont été conçus et testés pour 20 ans d'utilisation³⁾. Cette promesse a été vérifiée et confirmée par l'institut de recherche allemand wfk.



Exclusivité Miele **Bac à produits AutoClean breveté¹⁾**

Plus de résidus de lessive dans le bac à produits : grâce à sa surface anti-adhérente et des jets multidirectionnels à forte pression.



Extra Silencieux

Agréable : rythme de lavage spécial, phase d'essorage désactivée temporairement... fini les nuisances sonores pendant la nuit ou la sieste !



Eclairage du tambour

Brillant ! Gardez une visibilité parfaite sur le contenu de votre lave-linge.

*fonctions et équipements selon modèles

¹⁾ Brevet européen EP 0 935 687 B1

²⁾ Nombre de taches, combinaison de 3 taches, conseils sur l'écran d'affichage selon modèle

³⁾ 10000 heures d'utilisation avec une utilisation de différents programmes de lavage et différentes durées de fonctionnement

Les points forts * des sèche-linge Miele

Un résultat de séchage optimal !

Exclusivité Miele **Perfect Dry¹⁾**

Un résultat de séchage homogène et précis. Le système de séchage breveté Perfect Dry mesure en permanence l'humidité du linge et analyse la composition de l'eau à chaque programme, grâce à des sondes ultra précises disposées tout autour du tambour. Quelle que soit la qualité de l'eau, l'ensemble du linge est séché de façon homogène, pour un résultat toujours précis : ni trop sec, ni trop humide.



Des sèche-linge économes

Des consommations maîtrisées : grâce au système de séchage Perfect Dry extrêmement précis, les sèche-linge à condensation Miele consomment très peu d'énergie. Les modèles équipés d'une pompe à chaleur sont classés A+ avec seulement 0,26 kWh par kilo de linge séché.



Exclusivité Miele Tambour Aërogliss breveté²⁾

Moins de plis, repassage facilité : grâce à la structure alvéolée qui crée un coussin d'air protecteur, votre linge est séché tout en douceur.



Rotation alternée du tambour

Pour un résultat de séchage homogène : la rotation alternée du tambour permet d'éviter que le linge ne forme une boule et se froisse.



Exclusivité Miele Grand confort d'utilisation

Plus besoin de vider le réservoir : grâce au tuyau d'évacuation intégré³⁾ sur tous les sèche-linge à condensation Miele, l'eau peut être évacuée directement dans un lavabo par exemple.



Silence, Miele tourne

Séchez votre linge tout en profitant du calme : les bruits liés au fonctionnement des sèche-linge sont réduits au maximum sur les sèche-linge Miele... pour votre plus grand confort.

*fonctions et équipements selon modèles

¹⁾ Brevet allemand DE 19 719 661 C2

²⁾ Brevet européen EP 1 293 594 B1

³⁾ Brevet européen EP 1 186 697 B1

Lave-linge Front intégrables et posables

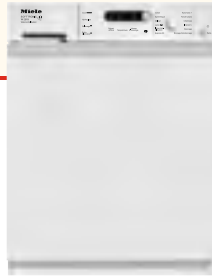

Désignation	W 2819 i Blanc CHD ou CHG	W 2859 i WPM Inox CHD ou CHG	W 5820 WPS Inox
Ligne	Elégance	Elégance	Elégance
Données de consommation¹⁾			
Capacité de lavage (kg)	5,5	5,5	7
Vitesse d'essorage (tr/min)	1400	1600	1400
Classe d'efficacité énergétique/Classe d'efficacité d'essorage	A+++/B	A+++/A	A+++/B
Niveau sonore lavage/essorage (dB(A) re 1 pw)	50/71	49/72	52/74
Consommation annuelle d'énergie (kWh)/d'eau (l)	137/9240	137/9240	168/10560
Construction			
Posable/Intégrable (livré sans façade et sans top)	-/●	-/●	●/-
Encastrable sous plan de travail 82 cm (top amovible)/85 cm	●/●	●/●	●/●
Charnière de porte (CHD = Charnière droite, CHG = Charnière gauche)	CHD ou CHG à préciser	CHD ou CHG à préciser	CHD
Colonne lave-linge/sèche-linge avec kit WTV (en option)	●	●	-
Dimensions en cm (H x L x P)	82 x 59,5 x 57,5	82 x 59,5 x 57,5	85 x 59,5 x 61,5
Bandeau de commande			
Bandeau droit/incliné	●/-	●/-	●/-
Couleur	Blanc	Inox	Inox
Display/Ecran LCD	●/-	-/●	●/-
Monobouton/Touches sensibles	●/-	-/●	●/-
Équipement			
Carrosserie émaillée/Porte chromée	-/-	-/-	-/●
Volume du tambour (l)	49	49	59,5
Tambour Hydrogliss breveté/Eclairage PowerLED du tambour	●/-	●/●	●/-
Bac à produits AutoClean	●	●	●
Parois latérales anti-vibrations (AVS)	-	-	-
Moteur asynchrone	-	●	-
Fonctions additionnelles			
Départ différé/Affichage du temps restant/Affichage de l'heure	●/●/-	●/●/●	●/●/-
Capacité variable automatique	●	●	●
Pesée électronique du linge/Recommandation de dosage lessiviel	-/-	●/●	-/-
Assistant de lavage/Touche information i	-/-	●/●	-/-
10 programmes favoris à personnaliser	-	●	-
Température 20°C/Info Hygiène/Fonction Eco Feedback	●/●/-	●/●/-	●/●/-
Programmes de lavage	11	20	11
Coton/Synthétique/Fin/Délicat	●/●/-/●	●/●/-/●	●/●/-/●
Automatic/Automatic +/Intensif +	-/●/●	-/●/-	-/●/●
Express/Express 20	-/●	-/●	-/●
Textile foncé / Jeans / Foncé/Jeans	-/-/●	●/●/-	-/-/●
Laine/Soie/Chemises	●/-/●	●/●/●	●/-/●
Textile sport/Chaussures sport	-/-	●/●	-/-
Textile moderne/Imperméabilisation/Couettes plumes	-/●/-	●/●/-	-/●/-
Oreillers/Voilages/Animaux peluche	-/-/-	●/●/●	-/-/-
Hygiène/Vêtements neufs/Nettoyer Machine	-/-/-	●/●/-	-/-/-
Vidange/Essorage/Rinçage/Amidonnage	-/●/●/●	●/●/●/●	-/●/●/●
Options			
Court/Prélavage/Trempage/Hydro Plus	●/●/●/●	●/●/●/●	●/●/●/●
Rinçage supplémentaire/Sans essorage/Arrêt Cuve pleine	●/●/●	●/-/●	●/●/●
Taches/Défroissage vapeur	-/-	●/-	-/-
Extra Silencieux/Signal sonore (désactivable)	●/●	●/●	●/●
Sécurités			
Watersafety/Watercontrol/Watercontrol Plus/Aquasécurité	-/●/-/-	-/-/●/-	-/-/-/●
Sécurité enfants /Sécurité anti-balourd	●/●	●/●	●/●
Prix de vente maximal conseillé en € TTC	1759,00	2749,00	1799,00
Eco-part. en € TTC	6,00	6,00	6,00
Prix de vente maximal conseillé en € TTC éco-part. incluse	1765,00	2755,00	1805,00

¹⁾ Valeurs annuelles calculées selon la norme EN 60456 sur une base de 220 cycles dont 3/7 en programme « Coton ou Blanc/Couleurs 60°C » pleine charge, 2/7 en programme « Coton ou Blanc/Couleurs 60°C » demi-charge et 2/7 en programme « Coton ou Blanc/Couleurs 40°C » demi-charge. Ces valeurs incluent la consommation en veille de l'appareil (mode « laissé sur marche » et mode « arrêt »).

« Conformément à la directive 2006/42EG, nos lave-linge à usage domestique ne doivent pas être détournés à des fins professionnelles ».

Les lave-linge intégrables sont livrés sans façade. Hauteur de plinthe réglable (60-240 mm) et retrait de socle fixe (48 mm).

Le fabricant se réserve le droit de modifier les caractéristiques de ses appareils.



Lave-linge séchant intégrable



Désignation	WT 2789 i WPM Inox
Ligne	Elégance
Données de consommation¹⁾	
Capacité de lavage/Capacité de séchage (kg)	5,5/3
Vitesse d'essorage (tr/min)	1600
Classe d'efficacité énergétique/Classe d'efficacité de lavage	A/A
Consommation par cycle d'énergie (kWh)/d'eau (l)	3,7/69
Construction	
Posable/Intégrable (livré sans façade et sans top)	-/●
Encastrable sous plan de travail 82 cm (top amovible)/85 cm	●/●
Charnière de porte (CHD = Charnière droite, CHG = Charnière gauche)	CHD
Dimensions en cm (H x L x P)	82 x 59,5 x 57,7
Bandeau de commande	
Bandeau droit/incliné	●/-
Couleur	Inox
Display/Ecran LCD	●/-
Monobouton/Touches sensibles	●/-
Equipement	
Carrosserie émaillée/Porte chromée	-/-
Volume du tambour (l)	49
Tambour Hydrogliss breveté	●
Eclairage PowerLED du tambour/Bac à produits AutoClean	●/●
Fonctions additionnelles	
Départ différé 0h30 à 24 h/Affichage du temps restant	●/●
Affichage de l'heure/Capacité variable automatique	●/●
Pesée électronique du linge/Recommandation de dosage lessiviel	●/●
Température 20°C/Message Info Hygiène	●/-
Programmes de lavage	20
Coton/Synthétique/Délicat	●/●/●
Automatic +/Intensif +/Express 20	●/-/●
Textile foncé/Jeans	●/●
Laine/Soie/Chemises	●/●/●
Textile sport/Chaussures sport	●/●
Textile moderne/Imperméabilisation	●/●
Oreillers/Voiles/Animaux peluche	●/●/●
Hygiène/Vêtements neufs	●/●
Vidange/Essorage/Rinçage/Amidonage	●/●/●/●
Programmes de séchage	22
Coton/Synthétique/Délicat	●/●/●
Automatic +/Express 20	●/●
Textile foncé/Jeans/Chemises	●/●/●
Laine/Soie	●/●
Textile sport/Chaussures sport	●/●
Textile moderne/Imperméabilisation	●/●
Oreillers/Grand oreiller/Animaux en peluche	●/-/●
Hygiène/Vêtements neufs	●/●
Défroissage vapeur/Repassage rapide	●/●
Air froid/Air chaud	●/●
Paliers de séchage	
Séchage normal/Séchage normal +/Séchage intensif	●/●/●
Fer à repasser 1/Fer à repasser 2	●/●
Repasseuse/Défroissage +	●/●
Options	
Court/Prélavage/Trempage/Hydro Plus	●/●/●/●
Rinçage supplémentaire/Sans essorage/Arrêt Cuve pleine	●/●/●
Taches/Extra Silencieux/Signal sonore (désactivable)	●/●/●
Séchage doux/Rythme délicat/Infroissable	●/●/●
Sécurité	
Watersafety/Watercontrol/Watercontrol Plus/Aquasécurité	-/-/●/-
Sécurité enfants /Sécurité anti-balourd	●/●
Prix de vente maximal conseillé en € TTC	3299,00
Eco-part. en € TTC	6,00
Prix de vente maximal conseillé en € TTC éco-part. incluse	3305,00

* A-10% : 10% plus économique que la classe A

¹⁾ Valeurs calculées selon norme EN 50229 (Lavage de 5,5 kg de linge et séchage de 2 x 2,75 kg de linge en programme standard « Coton 60°C »).

« Conformément à la directive 2006/42EG, nos lave-linge séchants à usage domestique ne doivent pas être détournés à des fins professionnelles ».

Les lave-linge séchants intégrables sont livrés sans façade. Hauteur de plinthe réglable (60-240 mm) et retrait de socle fixe (48 mm).

Le fabricant se réserve le droit de modifier les caractéristiques de ses appareils.

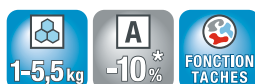

Sèche-linge intégrables et posables



Désignation	T 4819 Ci Blanc CHD	T 4859 Ci Inox CHD ou CHG	T 8822 C Inox
Ligne	Élégance	Élégance	Élégance
Données de consommation¹⁾			
Capacité de séchage (kg)	6	6	7
Classe d'efficacité énergétique/Classe d'efficacité de condensation	B/A	B/A	B/A
Niveau sonore (dB(A) re 1 pw)	67	67	63
Consommation d'énergie annuelle (kWh)	430	430	494
Durée du programme standard (min)	99	99	109
Construction			
Sèche-linge à évacuation	-	-	-
Sèche-linge à condensation/à pompe à chaleur	●/-	●/-	●/-
Posable/Intégrable (livré sans façade et sans top)	-/●	-/●	●/-
Encastrable sous plan de travail 82 cm (top amovible)/85 cm	●/●	●/●	●/●
Charnière de porte (CHD = Charnière droite, CHG = Charnière gauche)	CHD	CHD ou CHG à préciser	CHG
Colonne lave-linge/sèche-linge avec kit WTV (en option)	●	●	-
Dimensions en cm (H x L x P)	82 x 59,5 x 57,5	82 x 59,5 x 57,5	85 x 59,5 x 58
Bandeau de commande			
Bandeau droit/incliné	●/-	●/-	●/-
Couleur	Blanc	Inox	Inox
Display/Ecran LCD	●/-	-/●	●/-
Monobouton/Touches sensibles	●/-	-/●	●/-
Équipement			
Carrosserie émaillée/Porte chromée	-/●	-/●	-/●
Volume du tambour (l)	100	100	111
Tambour Aérogloss breveté	●	●	●
Eclairage halogène du tambour	●	●	●
Parois latérales anti-vibrations (AVS)	-	-	-
Bac de récupération d'eau condensée (l)	3,6	3,6	4,2
Fonctions additionnelles			
Départ différé/Affichage du temps restant/Affichage de l'heure	●/●/-	●/●/●	●/●/-
Système breveté Perfect Dry	●	●	●
Assistant de séchage/Touche information i	-/●	●/●	-/●
10 programmes favoris à personnaliser	-	-	-
Programmes	12	20	12
Blanc/Couleurs/Coton	-/●	-/●	-/●
Synthétique/Fin/Délicat	●/-/●	●/-/●	●/-/●
Automatic/Automatic +/Express	-/●/●	-/●/●	-/●/●
Jeans/Chemises	●/●	●/●	●/●
Laine/Finish Laine	-/●	-/●	-/●
Soie/Finish Soie	-/-	-/●	-/-
Textile sport/Textile moderne/Imperméabilisation	-/-/●	●/●/●	-/-/●
Oreillers/Grand oreiller	-/-	●/●	-/-
Coton hygiène/Synthétique hygiène/Air hygiène	-/-/-	●/●/●	-/-/-
Défroissage/Défroissage doux	-/●	-/●	-/●
Air froid/Air chaud	●/●	●/●	●/●
Options			
Fin/Séchage doux/Rythme délicat/Court	-/●/-/-	-/●/-/●	-/●/-/-
Rafraîchir/Infroissable	-/●	-/●	-/●
Signal sonore (désactivable)	●	●	●
Paliers de séchage			
Séchage normal/Séchage normal +/Séchage intensif	●/-/●	●/●/●	●/-/●
Séchage doux/Rythme délicat/Repasseuse	-/-/●	-/-/●	-/-/●
Fer à repasser/Fer à repasser 1/Fer à repasser 2	●/-/-	-/●/●	●/-/-
Prix de vente maximal conseillé en € TTC	1699,00	2585,00	1299,00
Eco-part. en € TTC	6,00	6,00	6,00
Prix de vente maximal conseillé en € TTC éco-part. incluse	1705,00	2591,00	1305,00

¹⁾ Valeurs calculées selon la norme EN 61121 sur une base de 160 cycles de séchage dont 3/7 en programme standard « Coton, Séchage normal » pleine charge et 4/7 en programme standard « Coton, Séchage normal » demi-charge. Ces valeurs incluent la consommation en veille de l'appareil (mode « laissé sur marche » et mode « arrêt »).

« Conformément à la directive 2006/42EG, nos sèche-linge à usage domestique ne doivent pas être détournés à des fins professionnelles ».

Les sèche-linge intégrables sont livrés sans façade. Hauteur de plinthe réglable (60-240 mm) et retrait de socle fixe (48 mm).

Le fabricant se réserve le droit de modifier les caractéristiques de ses appareils.





Miele
SOTTIFORME
T419C

Programmi
Standard
Eco
Eco plus
Eco plus 2
Eco plus 3
Eco plus 4
Eco plus 5
Eco plus 6
Eco plus 7
Eco plus 8
Eco plus 9
Eco plus 10
Eco plus 11
Eco plus 12
Eco plus 13
Eco plus 14
Eco plus 15
Eco plus 16
Eco plus 17
Eco plus 18
Eco plus 19
Eco plus 20
Eco plus 21
Eco plus 22
Eco plus 23
Eco plus 24
Eco plus 25
Eco plus 26
Eco plus 27
Eco plus 28
Eco plus 29
Eco plus 30
Eco plus 31
Eco plus 32
Eco plus 33
Eco plus 34
Eco plus 35
Eco plus 36
Eco plus 37
Eco plus 38
Eco plus 39
Eco plus 40
Eco plus 41
Eco plus 42
Eco plus 43
Eco plus 44
Eco plus 45
Eco plus 46
Eco plus 47
Eco plus 48
Eco plus 49
Eco plus 50
Eco plus 51
Eco plus 52
Eco plus 53
Eco plus 54
Eco plus 55
Eco plus 56
Eco plus 57
Eco plus 58
Eco plus 59
Eco plus 60
Eco plus 61
Eco plus 62
Eco plus 63
Eco plus 64
Eco plus 65
Eco plus 66
Eco plus 67
Eco plus 68
Eco plus 69
Eco plus 70
Eco plus 71
Eco plus 72
Eco plus 73
Eco plus 74
Eco plus 75
Eco plus 76
Eco plus 77
Eco plus 78
Eco plus 79
Eco plus 80
Eco plus 81
Eco plus 82
Eco plus 83
Eco plus 84
Eco plus 85
Eco plus 86
Eco plus 87
Eco plus 88
Eco plus 89
Eco plus 90
Eco plus 91
Eco plus 92
Eco plus 93
Eco plus 94
Eco plus 95
Eco plus 96
Eco plus 97
Eco plus 98
Eco plus 99
Eco plus 100

Miele
SOTTIFORME
W219

Programmi
Standard
Eco
Eco plus
Eco plus 2
Eco plus 3
Eco plus 4
Eco plus 5
Eco plus 6
Eco plus 7
Eco plus 8
Eco plus 9
Eco plus 10
Eco plus 11
Eco plus 12
Eco plus 13
Eco plus 14
Eco plus 15
Eco plus 16
Eco plus 17
Eco plus 18
Eco plus 19
Eco plus 20
Eco plus 21
Eco plus 22
Eco plus 23
Eco plus 24
Eco plus 25
Eco plus 26
Eco plus 27
Eco plus 28
Eco plus 29
Eco plus 30
Eco plus 31
Eco plus 32
Eco plus 33
Eco plus 34
Eco plus 35
Eco plus 36
Eco plus 37
Eco plus 38
Eco plus 39
Eco plus 40
Eco plus 41
Eco plus 42
Eco plus 43
Eco plus 44
Eco plus 45
Eco plus 46
Eco plus 47
Eco plus 48
Eco plus 49
Eco plus 50
Eco plus 51
Eco plus 52
Eco plus 53
Eco plus 54
Eco plus 55
Eco plus 56
Eco plus 57
Eco plus 58
Eco plus 59
Eco plus 60
Eco plus 61
Eco plus 62
Eco plus 63
Eco plus 64
Eco plus 65
Eco plus 66
Eco plus 67
Eco plus 68
Eco plus 69
Eco plus 70
Eco plus 71
Eco plus 72
Eco plus 73
Eco plus 74
Eco plus 75
Eco plus 76
Eco plus 77
Eco plus 78
Eco plus 79
Eco plus 80
Eco plus 81
Eco plus 82
Eco plus 83
Eco plus 84
Eco plus 85
Eco plus 86
Eco plus 87
Eco plus 88
Eco plus 89
Eco plus 90
Eco plus 91
Eco plus 92
Eco plus 93
Eco plus 94
Eco plus 95
Eco plus 96
Eco plus 97
Eco plus 98
Eco plus 99
Eco plus 100

Accessoires d'origine Miele

Les accessoires d'origine Miele ont été conçus pour être parfaitement adaptés aux appareils Miele.

Soumis à des tests rigoureux, ils vous permettent d'optimiser le fonctionnement de vos appareils Miele et d'en tirer jour après jour une grande source de satisfaction et de plaisir.





Accessoires pour fours multifonctions Miele



Plat Crousti-chef perforé HBBL 71

- Pour des pâtisseries et des pizzas croustillantes.
- Pour la préparation de frites, en particulier avec le programme HydraCook
 - S'utilise avec les rails FlexiClips ou directement sur les supports de grille

Pour H 6000

75 €



Pierre à pizza HBS 60

- Pour une cuisson comme dans les fours en pierre.
- Pour réussir pizzas, pains, viennoiseries, blinis et pâtisseries
 - Utilisée comme chauffe-plat sur la table, elle garde la chaleur pendant 25 minutes
 - Meilleure utilisation de l'énergie grâce à une chaleur élevée de contact
 - Nettoyage particulièrement simple grâce au revêtement spécifique
 - A base de pierre réfractaire vitrifiée - livrée avec pelle en bois

235 €



Plat à tarte HBF 27-1

- Pour réussir pizzas, quiches ou tartes
- 27 cm de diamètre - à utiliser sur la grille
 - Nettoyage particulièrement simple
 - Pas d'adhérence, papier de cuisson ou graissage inutiles
 - Résistant aux rayures

50 EUR



Rail FlexiClip HFC 70

- Adapté pour l'utilisation simultanée de niveaux de cuisson supplémentaires dans votre four multifonctions.
- Pour glisser des plats sur d'autres niveaux
 - Accès confortable aux plats à rôtir sur chaque niveau
 - Fixation simple sur les grilles du four
 - Jusqu'à 3 paires en plus.

Pour H6000

135 €



Rails FlexiClip HFC 72 / HFC 92

- Avec traitement de surface Pyrofit (pyrolysable)
- Adapté pour l'utilisation simultanée de niveaux de cuisson supplémentaires dans votre four multifonctions.
 - Accès confortable aux plats à rôtir sur chaque niveau
 - Pour glisser des plats sur d'autres niveaux
 - Fixation simple au niveau des grilles latérales

HFC 72 pour H 6000,

190 €

HFC 92 pour H 6000 90 cm

215 €



Planche à découper DGSB 1

Avec deux niveaux pour les récipients cuisson à la vapeur ou le plat à rôtir multi-usages par exemple.

- Fournie avec 2 récipients pour cuisson à la vapeur : DGGL8 perforé et coupelle 2 cm de profondeur
- En bois de hêtre huilé avec des pieds silicone antidérapants
- Avec une goulotte pour sauce large et simple d'entretien

160 €



Plat à rôtir HUB 5000-M

- Capacité max. env. 5 kg
- Dimensions extérieures : LxPxH 44,8 x 26,8 x 8,6 cm
 - En fonte aluminium coulée à la main
 - Nettoyage facile grâce au revêtement anti-adhésif haut de gamme
 - À utiliser dans les fours multifonctions, sur les tables de cuisson hors induction et gaz
 - Sans couvercle HBD 60-22 (cf. autres accessoires)

Pour H 5000 et H 6000

180 €



Plat à rôtir compatible avec table de cuisson à induction HUB 5001-M

Description voir HUB 5000-M.
Ce plat à rôtir dispose en outre d'un fond adapté à l'induction. Compatibilités, capacité maximale, dimensions, voir HUB 5000-M.

265 €



Couvercle pour plats à rôtir HBD 60-22

Pour les plats à rôtir Miele HUB 5000 M et 5001 M.

- Non livré avec les plats à rôtir
- En inox haute qualité
- Ne pas utiliser dans les fours multifonctions micro-ondes ou en mode grill

95 €

Accessoires pour fours multifonctions Miele



Plats à rôtir HUB 5000-XL

Capacité maximale env. 8 kg

- Dimensions extérieures LxPxH 44,8 x 38,6 x 8,6 cm
- En fonte aluminium coulée à la main
- Nettoyage facile grâce au revêtement anti-adhésif de grande qualité
- À utiliser dans les fours multifonctions, sur les tables de cuisson hors induction et gaz
- Sans couvercle HBD 60-35

Pour H 5000 et H 6000

210 €

Couvercle pour plats à rôtir HBD 60-35

Pour les plats à rôtir Miele HUB 61-35 et HUB 5000 XL.

- Non livré avec les plats à rôtir
- En inox de grande qualité
- Ne pas utiliser dans les fours multifonctions micro-ondes ou en mode gril

105 €



Plats à rôtir multifonctions KMB 5000-S

Le tout-en-un, de la table de cuisson directement dans le four multifonction ou dans le four vapeur.

- Pour préparer des rôtis, soufflés, poêlées de poisson, etc.
- Après la saisie sur la table de cuisson, directement dans le four vapeur
- Fonte aluminium avec fond adapté à l'induction et revêtement anti-adhésif
- Capacité max. env. 2,5 kg
- Dimensions extérieures : LxPxH 32,5 x 26,0 x 6,0 cm
- Livré avec couvercle inox et livret de recettes
- Adapté pour être glissé dans les planches à découper Miele DGSB1 et 2

319 €

Plats à rôtir pour tables de cuisson induction KIB 5000

Parfaitement adaptés aux tables de cuisson à induction Miele.

- Pour rôtis, soufflés, gratins, etc.
- Capacité max. env. 3,5 kg
- À utiliser sur des tables de cuisson à induction ainsi que dans des fours multifonctions
- Avec revêtement anti-adhésif de haute qualité Teflon Platinum
- Livré avec couvercle
- Dimensions : L x P x H : 35,8 x 27,1 x 7,2 cm
- Produit exclusivement pour Miele en collaboration avec WMF

235 €



Accessoires pour fours vapeur Miele

Plats de cuisson non perforés et perforés



Plat de cuisson vapeur non perforé DGG 2

- Volume : 2,5 l, volume utile : 2,0 l
- Dimensions extérieures : L 325 x P 176 x H 60 mm
 - Inox traité, épaisseur 0,6 mm
 - Accessoires haut de gamme de fabrication européenne

32 €



Plat de cuisson vapeur non perforé DGG 7

- Volume : 4,0 l, volume utile : 2,8 l
- Dimensions extérieures : L 325 x P 176 x H 100 mm
 - Inox traité, épaisseur 0,6 mm
 - Accessoires haut de gamme de fabrication européenne

45 €



Plat de cuisson vapeur non perforé DGG 3

- Volume : 4,0 l, volume utile : 3,1 l
- Dimensions extérieures : L 325 x P 265 x H 65 mm
 - Inox traité, épaisseur 0,6 mm
 - Accessoires haut de gamme de fabrication européenne
 - Non utilisable dans les fours vapeur haute pression Miele

40 €



Plat de cuisson vapeur perforé DGGL 1

- Capacité : 1,5 l, volume utile : 0,9 l
- Dimensions : L 325 x P 176 x H 40 mm
 - Inox traité, épaisseur 0,6 mm
 - Accessoires haut de gamme de fabrication européenne

35 €



Plat de cuisson vapeur perforé DGGL 5

- Capacité : 2,5 l, volume utile : 2,0 l
- Dimensions : L 325 x P 176 x H 60 mm
 - Inox traité, épaisseur 0,6 mm
 - Accessoires haut de gamme de fabrication européenne

45 €



Plat de service pour plats de cuisson vapeur DGSE 1

- Service élégant, dégustation au chaud.
- Pour les plats de cuisson vapeur Miele DGG 16, 14, 2 et DGGL 1 et 5
 - Également disponible sous une forme adaptée au fours Miele (jusqu'à 230 °C)
 - Adapté pour la cuisson à basse température dans les tiroirs culinaires Miele
 - Bol et couvercle en porcelaine Villeroy & Boch
 - Pour servir des plats chauds sortant du four vapeur Miele

100 €



Plat de cuisson vapeur perforé DGGL 6

- Capacité : 4,0 l, volume utile : 2,8 l
- Dimensions : L 325 x P 176 x H 100 mm
 - Inox traité, épaisseur 0,6 mm
 - Accessoires haut de gamme de fabrication européenne

55 €



Plat de cuisson vapeur perforé DGGL 8

- Capacité : 2,0 l, volume utile : 1,7 l
- Dimensions : L 325 x P 265 x H 40 mm
 - Inox traité, épaisseur 0,6 mm
 - Accessoires haut de gamme de fabrication européenne

45 €



Plat de cuisson vapeur perforé DGGL 4

- Capacité : 4,0 l, volume utile : 3,1 l
- Dimensions : L 325 x P 265 x H 60 mm
 - Inox traité, épaisseur 0,6 mm
 - Accessoires haut de gamme de fabrication européenne

55 €

Autres accessoires pour fours vapeur Miele



Couvercle inox avec poignée DGD 1/2

- Pour plats de cuisson vapeur.
- Dimensions : L 325 x P 265 mm
 - En inox

31 €



Couvercle inox avec poignée DGD 1/3

- Pour plats de cuisson vapeur.
- Dimensions : L 325 x P 176 mm
 - En inox

28 €



Bandeau de rattrapage 45-7

- Pour les niches de 45 cm de hauteur
- L'appareil s'adapte parfaitement bien à la niche dotée d'un bandeau de rattrapage.
 - Anti-traces et facilité d'entretien
 - Harmonie de couleurs optimale avec l'appareil à combiner

AB 45-7 inox anti-traces, en lien avec DGD 4635
90 €

AB 45-7 L inox anti-traces, en lien avec DGD 6605
inox anti-traces 135 €

AB 45-7 L noir obsidien, en lien avec DGD 6635
noir obs. 135 €

Accessoires pour fours micro-ondes Miele



Bandeaux de rattrapage AB 42-1

Pour niche de 42 cm de hauteur en lien avec M 6032

- L'appareil s'adapte parfaitement bien à la niche dotée d'un bandeau de rattrapage.
- Anti-traces et facilité d'entretien
- Harmonie de couleurs optimale avec l'appareil à combiner

Inox anti-traces

125 €

Noir

125 €

Bandeau de rattrapage AB 45-9 inox/CleanSteel

Pour niche de 45 cm de hauteur en lien avec M 6030/32

- L'appareil s'adapte parfaitement bien à la niche dotée d'un bandeau de rattrapage.
- Anti-traces et facilité d'entretien

149 €

Autres accessoires pour produits de cuisson Miele



Poignée DS 6000

Poignée PureLine dans divers coloris

- S'adapte au mobilier de cuisine grâce aux diverses possibilités en matière de coloris
- Adapté à l'installation sur les appareils ainsi que sur les meubles de cuisine

Inox anti-traces	99 €
Aluminium	99 €
Finition chromée	115 €
Brun havane	99 €
Blanc brillant	99 €
Noir obsidien	99 €



Kit poignées DS 6003

Kit de 3 poignées PureLine pour l'installation sur vos meubles de cuisine.

- Harmonisation de la poignée de l'appareil et des poignées des meubles de cuisine
- Utilisation : aussi bien pour les appareils que pour le mobilier de cuisine

Inox anti-traces	140 €
------------------	-------



Bandeau de recouvrement HKL 60

Pour cacher les arêtes de meubles en cas de combinaisons diverses d'appareils

- Harmonie visuelle lors de l'installation du bandeau de recouvrement
- Utilisation : combinaison verticale d'appareils et de 45 et de 60 cm de hauteur

Inox anti-traces	40 €
------------------	------

Accessoires pour tables de cuisson Miele



Batterie de cuisine iittala, jeu de 2 p. KMTS 5702

Pour tables de cuisson HighLight et induction.
De la série « All Steel » de iittala.

- Contenu : poêle enduite 28 cm, casserole à poignée 16 cm, 1,5 l

215 €



Batterie de cuisine iittala, jeu de 4 p. KMTS 5704

De la série « All Steel » de iittala.

- Contenu : poêle enduite 28 cm, casserole à poignée 16 cm, 1,5 l, faitout 18 cm - 2,5 l, faitout 20 cm - 4 l

379 €

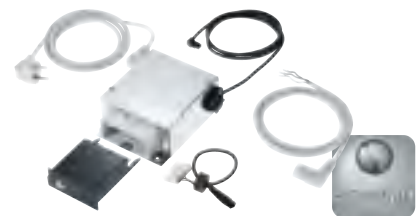

Module de communication Con@ctivity XKM 2100 KM

Permet de relier la table de cuisson à la hotte pour un confort d'utilisation unique.

- Automatique - le niveau de puissance de la hotte s'adapte automatiquement aux réglages opérés sur la table de cuisson.
- Multi-usages - également pour connecter la table de cuisson à Miele@home.

145 €

Accessoires pour dominos Miele

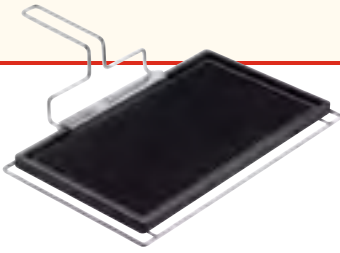

Gril / Planche CSGP 1300

Pour griller et rôtir les viandes, poissons, légumes, etc.

- Utilisable des deux côtés, 1 côté rainuré, un côté lisse
- Parfaitement adapté au domino Miele CS 1312 BG
- En fonte coulée avec émaillage spécifique
- Fournie avec poignée amovible pour droitiers et gauchers

245 €



Barrette de jonction CSZL 500

Permet de relier plusieurs éléments de dominos dans une découpe.

- Utilisation lors du montage de plusieurs éléments les uns directement à côté des autres
- Fourni avec ressorts de serrage pour la fixation dans la découpe

49 €



Barrette de jonction CSZL 1500

Permet de relier plusieurs éléments de dominos dans une découpe.

- Élégance - baguette inox incluse pour recouvrir les interstices
- Utilisation lors du montage de plusieurs éléments les uns directement à côté des autres
- Fourni avec ressorts de serrage pour la fixation dans la découpe

95 €

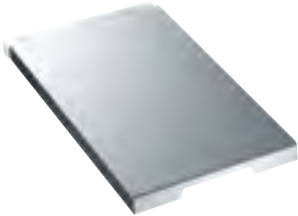

Couvercle en inox CSAD 1300 / CSAD 1400

Pour dominos C 5100 d'une longueur de 28 cm

- Pour un design net et homogène dans votre cuisine
- Nettoyage facile grâce à la surface anti-traces
- Charnières haute qualité
- Pour recouvrir dominos d'une largeur de 280 mm

265 €

CSAD 1400 : dominos d'une largeur de 380 mm

287 €

Accessoires pour hottes Miele

Filtres



Filtre anti-odeur à charbon actif DKF 13-1

Pour hottes Miele DA 3410 / 3490
• Contenu : 1 filtre

90 €



Filtre anti-odeur à charbon actif DKF 18-1

Pour hottes à recyclage d'air Miele DA 1060 / 1160

79 €

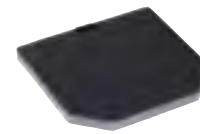

Filtre anti-odeur à charbon actif DKF 9-1

Pour hotte à recyclage d'air Miele DA 249-4
• Contenu : 1 filtre

95 €

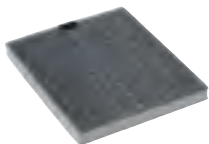

Filtre anti-odeur à charbon actif DKF 11-1

Pour hotte à recyclage d'air Miele DA 5996 W /
5966 W
• Contenu : 1 filtre

95 €



Filtre anti-odeur à charbon actif DKF 15-1

Pour hottes Miele DA 2150 / 2250 / 2270 / 2210
• Contenu : 2 filtres

135 €



Filtre anti-odeur à charbon actif DKF 20-1

Pour hotte de plafond DA 2900 installée en mode
recyclage
• Contenu : 2 filtres

139 €

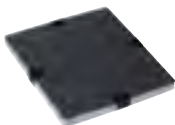

Filtre anti-odeur à charbon actif DKF 12-1

Pour hottes à recyclage d'air Miele
• Contenu : 1 filtre
• Pour hottes DA 399-6 / 416-6 / 5100 DU / 429-6 /
489-4 / 5196 W / 5294 W / 5330 W / 6196 W /
6296 W / 6396 W / 6296 W

99 €



Filtre anti-odeur à charbon actif DKF 17-1

Pour hotte à recyclage de l'air Miele DA 7000 D.
• Contenu : 4 filtres - 4 x DKF 12-1.
• Également en pack de 4 pour filtre DKF 17-1

285 €

Accessoires pour hottes Miele

Moteurs extérieurs



Moteur pour mur extérieur AWG 102

Moteur pour mur extérieur

- Déplacement du moteur à l'extérieur
- Réduction des nuisances sonores à partir de 5-7 m de distance entre hotte et moteur

736,99 € dont 2 € éco-part.



Moteur à recyclage d'air extérieur ABLG 202

Moteur extérieur, à installer dans dans une pièce adjacente, combles etc.

- Déplacement du moteur dans une autre pièce
- Réduction des nuisances sonores

736,99 € dont 2 € éco-part.

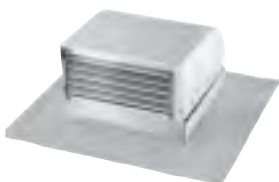

Moteur de toit DDG 102

Moteur externe, toit en pente

- Déplacement du moteur vers l'extérieur
- Réduction des nuisances sonores

1131 € dont 2 € éco-part.



Rallonge électrique

Pour raccordement des hottes EXT aux moteurs
ABLG / AWG / DDG

STL-DA 5 (5 m)	125 €
STL-DA 9 (9 m)	139 €
STL-DA 12 (12 m)	159 €

Accessoires pour hottes Miele

Autres accessoires

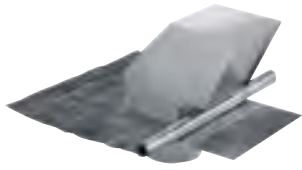

Conduit d'évacuation toiture* DDF 125/150

Utilisable pour l'aération et l'évacuation d'air

- Multi-usages - pour pentes de toit dès 22 ° et pour tous types de tuiles Ø 125/150mm
- Robustesse - boîtier inox avec cadre couvreur
- Astucieux - Sortie d'air dirigée vers le bas, y compris clapet anti-retour

351,99 €



Réducteur de bruit* DASD 150

Réduction des bruits liés à l'air et au moteur

- Réduction du bruit allant jusqu'à 4,5 db(A) re 1 pW

99 €



Support de hotte pour faux-plafond DDB 150

Pour le montage d'une hotte îlot sur un faux-plafond

- Variable - compensation de différences de hauteur de 110 à 300 mm
- Pour toutes les hottes îlot (hormis DA 6690 D) avec sortie d'évacuation de 150 mm de diamètre

230 €

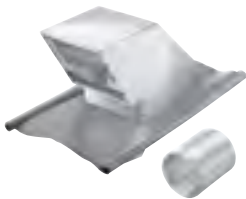

Conduit d'évacuation toiture* DDF 200

Utilisable pour l'aération et la ventilation

- Multi-usages - pour pentes de toit dès 22 ° et pour tous types de tuiles Ø 200mm
- Robustesse - boîtier inox avec cadre couvreur
- Intelligent - Sortie d'air dirigée vers le bas, y compris clapet anti-retour

564,99 €



Tuyau flexible en aluminium pour évacuation d'air*

Tuyau flexible en aluminium pour évacuation d'air

DAS 125 pour Ø 125 mm (de 1,5 à 5 m)	94,99 €
DAS 150 pour Ø 150 mm (de 1,5 à 5 m)	104,99 €
DAS 200 pour Ø 200 mm (de 1,5 à 5 m)	121,99 €



Grille d'évacuation* DFG 200

409,99 €



Piège à condensas*

Réservoir collecteur pour eau condensée : évite un écoulement sur le plan de travail.

- Conseillé lorsque le conduit d'évacuation traverse différentes zones de températures (ex. : un grenier)

DKS 125 pour Ø 125 mm (DRM 125)	139,99 €
DKS 150 pour Ø 150 mm (DRM 150)	189,99 €



Raccord de réduction 200/150mm DARS 200*

Raccord de réduction

- Adaptation de la section transversale pour l'évacuation d'air
- Adapté dans le cadre des spécifications en matière de protection incendie

41,99 €

Accessoires pour hottes Miele

Autres accessoires



Kit de recyclage DUW 20 pour hottes murales hormis DA 249-4

Pour adapter les hottes murales du mode évacuation d'air en mode recyclage d'air

- Circulation homogène de l'air en mode recyclage d'air
- Diminution des bruits liés à la circulation

56 €



Kit de recyclage air recyclé DUW 10 pour DA 249-4

Pour transformer le modèle DA 249-4, évacuation d'air en recyclage d'air

- Évacuation homogène de l'air en mode recyclage d'air
- Diminution du bruit lié à l'évacuation

59 €



Kit de recyclage DUU 2900 pour DA 2900

Pour transformer le moteur au plafond, évacuation d'air en recyclage d'air

- Évacuation homogène de l'air en mode recyclage d'air
- Diminution des bruits liés à l'évacuation

515 €



Kit de recyclage DUU 151 pour DA 3460 et 3490

Pour transformer hottes télescopiques à évacuation d'air en recyclage d'air.

- Evacuation homogène de l'air en mode recyclage d'air
- Diminution des bruits liés à l'évacuation

89 €



Kit de recyclage DUI 32 pour hotte 6690

Pour transformer les hottes îlots DA 6690, évacuation d'air en recyclage d'air

94 €



Kit de montage DML 400

Adaptation au design du mobilier de la cuisine en cas d'utilisation de bandeaux d'éclairage

50 €



Rallonge de commande DBV 10*

Pour rallonger la manette des groupes filtrants

44,99 €

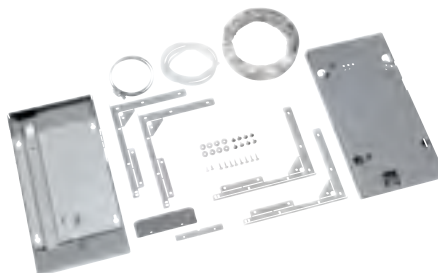

Cadre d'escamotage DAR 3000

Cadre d'escamotage pour intégration complète du modèle DA 3490 / 3460

209 €



Bandeau de rattrapage DAB 60

Bandeau de rattrapage pour modèle DA 1160 en remplacement du modèle DA 156

- Pour un design homogène

59 €

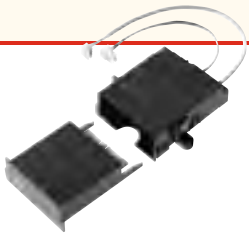

Module de communication Con@ctivity XKM 2000 DA

Pour relier la table de cuisson et la hotte pour plus de confort en cuisine

- Automatique - la hotte s'adapte automatiquement à la table de cuisson

L'INSTALLATION DOIT UNIQUEMENT ÊTRE EFFECTUÉE PAR UN TECHNICIEN QUALIFIÉ

sur devis



Module de communication Con@ctivity

Jeu constitué d'un :
module de communication XKM 2000 DA
module de communication XKM 2100 KM

L'INSTALLATION DOIT UNIQUEMENT ÊTRE EFFECTUÉE PAR UN TECHNICIEN QUALIFIÉ.

sur devis



Rallonge de commande XKM pour DA 6000

Nécessaire pour la fonctionnalité Con@ctivity pour DA 6000

- Connexion entre le module et la hotte

L'INSTALLATION DOIT UNIQUEMENT ÊTRE EFFECTUÉE PAR UN TECHNICIEN QUALIFIÉ

sur devis



Rallonge de commande Con@ctivity XKM DA 289-4/489-4

Nécessaire pour la fonctionnalité Con@ctivity pour DA 289-4/489-4

- Connexion entre le module et la hotte

L'INSTALLATION DOIT UNIQUEMENT ÊTRE EFFECTUÉE PAR UN TECHNICIEN QUALIFIÉ

sur devis



Rallonge de commande XKM pour DA 7000 W/D

Nécessaire pour la fonctionnalité Con@ctivity pour DA 70x0 W/D

- Connexion entre le module et la hotte

L'INSTALLATION DOIT UNIQUEMENT ÊTRE EFFECTUÉE PAR UN TECHNICIEN QUALIFIÉ

sur devis

Accessoires pour hottes Miele

Autres accessoires



Éléments décoratifs DRP 2900 verre

Aspiration périphérique multi-zones

- Accessoire indispensable pour les hottes à aspiration périphérique multi-zones
- Élément décoratif en verre - verre enduit, lavable au lave-vaisselle

Prix inclus dans le prix de la hotte



Éléments décoratifs DRP 2900 inox

Aspiration périphérique multi-zones

- Accessoire indispensable pour les hottes à aspiration périphérique multi-zones
- Panneau métallique - lavable au lave-vaisselle

Prix inclus dans le prix de la hotte



Éléments décoratifs DRP 6520 W verre

Aspiration périphérique multi-zones

- Accessoire indispensable pour les hottes à aspiration périphérique multi-zones
- Élément décoratif en verre - verre enduit, lavable au lave-vaisselle

Réf. : 9047980

155 €



Éléments décoratifs DRP 6520 W inox

Aspiration périphérique multi-zones

- Accessoire indispensable pour les hottes à aspiration périphérique multi-zones
- Panneau métallique - lavable au lave-vaisselle

Réf. : 9048000

135 €



Éléments décoratifs DDI 5330

Aspiration périphérique multi-zones

- Pour DA 5330 D
- Accessoires indispensables pour les hottes à aspiration périphérique multi-zones

Réf. : 7004620

545 €



Éléments décoratifs DRP 6590 W verre

Aspiration périphérique multi-zones

- Accessoire indispensable pour les hottes à aspiration périphérique multi-zones
- Élément décoratif en verre - verre enduit, lavable au lave-vaisselle

Réf.: 9047920

104,99 €



Éléments de décoration DRP 6590 W inox

Aspiration périphérique multi-zones

- Accessoire indispensable pour les hottes à aspiration périphérique multi-zones
- Panneau métallique - lavable au lave-vaisselle

Réf. : 9047970

94,99 €



Éléments de décoration DDW 5330

Jeu d'éléments de décoration pour DA 5330 W

- Esthétique - Les filtres en métal sont cachés

Réf. : 6942810

105 €

Accessoires pour machines à café Miele



Réceptif MB CM

Pour une mousse de lait onctueuse

- Pour les machines à café posables Miele CM6xxx
- Volume de remplissage 0,5 l

65 €



Accessoires pour caves à vin et MasterCool Miele



Filtre NoSmell

Pour un air ambiant sans odeur dans votre cave à vin.

- Pour la cave à vin encastrable KWT 6321 UG, KWT 6322 UG, KWT 6312 UGS
- Pour les caves à vin posables KWT 6831/32 SG(S)
- Pour la combinaison KWTN 14826 SDE ed/cs-2

55 €



Filtre à eau (au charbon actif) KB 1000

Pour filtrer les goûts et les odeurs de l'eau du robinet.

- Pour tous les appareils intégrables MasterCool équipés de la fabrique à glaçons.

110 €



Kit de montage side by side KSK 1002

Pour une installation côte à côte de deux modèles MasterCool.

480 €

Grille KG 1082 w

Grille supérieure d'aération du socle

- Pour le changement de la charnière à gauche pour les réfrigérateurs/congélateurs MasterCool de 75 cm de largeur.

110 €

Grille KG 1083 w

Grille supérieure d'aération du socle

- Pour le changement de la charnière à droite pour les réfrigérateurs/congélateurs MasterCool de 75 cm de largeur.

110 €

Habillages pour MasterCool Miele



Habillage frontal inox KFP 1240

Pour un design extérieur esthétique des congélateurs MasterCool.

- Pour congélateurs intégrables de 45 cm de largeur avec un distributeur de glaçons / d'eau dans la porte.

900 €



Habillage frontal inox KFP 1060

Pour un design extérieur esthétique des caves à vin MasterCool.

- Pour cave à vin MasterCool intégrable d'une largeur de 60 cm.

675 €



Habillage frontal inox KFP 1080

Pour un design extérieur esthétique des réfrigérateurs ou congélateurs MasterCool.

- Pour réfrigérateurs ou congélateurs MasterCool de 75 cm de largeur.

900 €



Habillage frontal inox KFP 1481

Pour un design extérieur esthétique des combinés réfrigérateurs/congélateurs MasterCool.

- Pour la porte supérieure du combiné réfrigérateur/congélateur MasterCool de 75 cm de largeur.

505 €



Grille inférieure d'aération de socle KG 1140 ss

Aspect inox pour un habillage esthétique des socles des appareils MasterCool.

- Pour congélateurs MasterCool de 45 cm de largeur.

135 €



Habillage frontal inox KFP 1090

Pour un design extérieur esthétique des réfrigérateurs ou congélateurs MasterCool.

- Pour réfrigérateurs ou congélateurs MasterCool de 90 cm de largeur.

945 €

Habillage frontal inox KFP 1483

Pour un design extérieur esthétique des combinés réfrigérateurs/congélateurs MasterCool.

- Pour la porte inférieure du combiné réfrigérateur/congélateur MasterCool de 75 cm de largeur.

475 €

Grille inférieure d'aération de socle KG 1180 ss

Aspect inox pour un habillage esthétique des socles des appareils MasterCool.

- Pour congélateurs MasterCool de 75 cm de largeur.

180 €

Grille inférieure d'aération de socle KG 1380 ss

Aspect inox pour un habillage optimal des socles des appareils MasterCool.

- Pour réfrigérateurs MasterCool de 75 cm de largeur.

180 €

Habillage frontal inox KFP 1491

Pour un design esthétique des combinés réfrigérateurs/congélateurs MasterCool.

- Pour la porte supérieure du combiné réfrigérateur/congélateur MasterCool de 90 cm de largeur.

565 €

Grille inférieure d'aération de socle KG 1480 ss

Aspect inox pour un habillage esthétique des socles des appareils MasterCool.

- Pour combinés intégrables réfrigérateur/congélateur MasterCool de 75 cm de largeur.

180 €

Grille inférieure d'aération de socle KG 1560 ss

Aspect inox pour un habillage optimal des socles des appareils MasterCool.

- Pour caves à vin MasterCool de 60 cm de largeur.

170 €

Habillage frontal inox KFP 1493

Pour un design extérieur esthétique des combinés réfrigérateurs/congélateurs MasterCool.

- Pour la porte inférieure du combiné réfrigérateur/congélateur MasterCool de 90 cm de largeur.

535 €

Grille inférieure d'aération de socle KG 1490 ss

Aspect inox pour un habillage esthétique des socles des appareils MasterCool.

- Pour combinés intégrables réfrigérateur/congélateur MasterCool de 90 cm de largeur.

225 €

Accessoires pour lave-vaisselle Miele

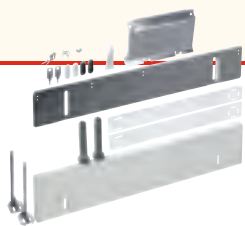

Kit d'encastrement UBS G 60-1

Pour une installation optimale sous plan du lave-vaisselle posable.

- Utilisable pour tous les lave-vaisselle posables Miele de 60 cm

49 €



Jeu d'adaptation pour lave-vaisselle UBS-1

Pour une adaptation optimale de la hauteur des appareils à la niche d'installation.

Jeu d'adaptation pour l'augmentation de la hauteur du socle

- Rallonge de 60 mm avec 4 pieds rallongés
- Utilisable pour tous les lave-vaisselle Miele

119 €



Rails de guidage pour lave-vaisselle GK 60-1

Pour une protection optimale du sol lors de l'installation de l'appareil.

- Préserve les sols, par exemple sol en PVC
- Simplifie l'installation en réduisant les irrégularités du plancher
- Aucun enfoncement ou égratignure du sol lors de l'installation de l'appareil
- Utilisable pour tous les lave-vaisselle Miele

22 €



Kit de montage lave-vaisselle MSHE 601-1

Pour un encastrement en hauteur d'un lave-vaisselle 60 cm intégrable ou totalement intégrable dans une armoire haute (jusqu'à 45 cm du sol) sous un meuble.

Protection contre l'humidité grâce à l'installation en hauteur

- Contenu : tôle antibuées à placer au-dessus du lave-vaisselle, équerre, douilles, vis et notice de montage.
- Utilisable pour les lave-vaisselle Miele intégrables de 60 cm de largeur

59 €



Kit de montage lave-vaisselle MSHE 602-1

Pour un encastrement en hauteur d'un lave-vaisselle 60 cm intégrable ou totalement intégrable dans une armoire haute (jusqu'à 45 cm du sol) sous un meuble.

Protection contre l'humidité grâce à l'installation en hauteur optimale

- Contenu : tôle antibuées à placer au-dessus du lave-vaisselle, équerre, douilles, vis et notice de montage.
- Utilisable pour les lave-vaisselle Miele intégrés de 60 cm de largeur

59 €



Rallonge arrivée et évacuation d'eau WZAVS 1,5 m

Pour une flexibilité maximale lors de l'installation de l'appareil.

- Rallonge particulièrement fiable et flexible de l'arrivée et de l'évacuation d'eau
- Tube de rallonge WPS long de 1,5 m et gainé de métal
- Contenu : tuyau de rallonge, tuyau de drainage et 2 colliers de serrage
- Utilisable pour tous les lave-vaisselle Miele

178 €



Panier à couverts GBU 5000

Pour une capacité de couverts supplémentaire dans le panier inférieur. Avec revêtement plasma restituant la chaleur et garantissant un séchage efficace et rapide.

- Adapté aux lave-vaisselle Miele de la G 4000, G 5000 et G 6000
- Pour un lavage adapté d'éléments plus volumineux tels que fouets et louches

29,90 €

Habillages pour lave-vaisselle Miele

Kit d'habillage



Kit d'habillage

Pour transformer un lave-vaisselle intégrable en lave-vaisselle prêt à encastrer.

- Pour habillage avec une plaque décor jusqu'à 4 mm. Livré avec plaque décor et plinthe amovible.

GDU 60/60-1 : 1 x H, 60 x 60 cm

Utilisable pour les lave-vaisselle Miele intégrables de 60 cm de largeur

Blanc brillant	95 €
Brun foncé	95 €
Noir	95 €

Façades inox anti-traces pour lave-vaisselle intégrable



Façades inox anti-traces pour lave-vaisselle intégrable

Avec une surface inox anti-traces.

- Harmonie de design impeccable de l'habillage frontal et du bandeau de commande
- Nettoyage facile des traces de doigts

Utilisable pour les lave-vaisselle Miele intégrables de 60 cm de largeur :

GFV 60/57-1 : 1 x H, 60 x 57 cm	190 €
GFV 60/60-1 : 1 x H, 60 x 60 cm	210 €

Utilisable pour les lave-vaisselle Miele intégrables de 45 cm de largeur :

GFV 45/60-1 : 1 x H, 45 x 60 cm	190 €
---------------------------------	-------

Façades inox anti-traces pour lave-vaisselle totalement intégrables pour G 5000 Prestige



Façades inox anti-traces pour lave-vaisselle totalement intégrables

En inox anti-traces avec poignée droite assortie au design G 5000.

- Harmonie de design optimal dans la cuisine
- Nettoyage facile des traces de doigts
- Utilisable pour les lave-vaisselle Miele totalement intégrables de 60 cm de largeur

GFVi 609/72-1 : 1 x H, 60 x 72 cm	245 €
-----------------------------------	-------

Façades inox anti-traces pour lave-vaisselle totalement intégrables G 5000 Élégance



Façades inox anti-traces pour lave-vaisselle totalement intégrables

En inox anti-traces avec poignée assortie au design Élégance de la collection H 5000.

- Harmonie de design optimal dans la cuisine
- Nettoyage facile des traces de doigts
- Utilisable pour les lave-vaisselle Miele totalement intégrables de 60 cm de largeur

GFVi 607/72-1 : 1 x H, 60 x 72 cm	245 €
-----------------------------------	-------

Habillages pour lave-vaisselle Miele

Façades inox anti-traces pour lave-vaisselle totalement intégrables pour la collection G 6000 PureLine.



Façades inox anti-traces pour lave-vaisselle totalement intégrables

Avec inox anti-traces et poignée.

- Harmonie de design optimal dans la cuisine
- Nettoyage facile des traces de doigts
- Utilisable pour les lave-vaisselle Miele totalement intégrables de 60 cm de largeur

GFVI 613/72-1 : l x H, 60 x 77 cm 245 €
GFVI 613/77-1 : l x H, 60 x 77 cm 245 €

Façades inox anti-traces pour lave-vaisselle totalement intégrables pour la collection G 6000 ContourLine.



Façades inox anti-traces pour lave-vaisselle totalement intégrables

Avec inox anti-traces et poignée.

- Harmonie de design optimal dans la cuisine
- Nettoyage facile des traces de doigts
- Utilisable pour les lave-vaisselle Miele totalement intégrables de 60 cm de largeur

GFVI 612/72-1 : l x H, 60 x 77 cm 245 €
GFVI 612/77-1 : l x H, 60 x 77 cm 245 €

Habillage frontal inox anti-traces pour les lave-vaisselle intégrés



Façades inox anti-traces pour lave-vaisselle totalement intégrables

En inox anti-traces sans poignée et sans alésage.

- Harmonie de design optimal dans la cuisine
- Adaptation possible avec le design des poignées de la cuisine
- Nettoyage facile des traces de doigts

Utilisable pour les lave-vaisselle totalement intégrables de 60 cm de largeur

GFVI 603/72-1 : l x H, 60 x 72 cm 220 €

Utilisable pour les lave-vaisselle totalement intégrables de 45 cm de largeur

GFVI 453/72-1 : l x H, 45 x 72 cm 245 €



Poignée DS 6000

Poignée PureLine dans divers coloris

- S'adapte au mobilier de cuisine grâce aux diverses possibilités en matière de coloris
- Adapté à l'installation sur les appareils ainsi que sur les meubles de cuisine

Inox anti-traces 99 €
Aluminium 99 €
Finition chromée 115 €
Marron havane 99 €
Blanc brillant 99 €
Noir obsidien 99 €

Accessoires pour soin du linge Miele



Façade bois blanc brillant W/T/FV 60 CHLW

- Hauteur : 596 mm
- Pour lave-linge intégrables W 2000i et sèche-linge intégrables T 4000 Ci.

169 €



Façade inox W/T/FV 60 IN

- Hauteur : 596 mm
- Pour lave-linge intégrables W 2000i, sèche-linge intégrables T 4000 Ci et lave-linge séchant intégrables WT 2000i

279 €



Façade inox W/T/FV 64 IN

- Hauteur : 636 mm
- Pour lave-linge intégrables W 2000i, sèche-linge intégrables T 4000 Ci et lave-linge séchant intégrables WT 2000i
- Non adaptée pour un sèche-linge installé en colonne

279 €



Kit d'habillage W/T/FV 60 SLW

- Hauteur : 596 mm
- Pour lave-linge intégrables W 2000i et sèche-linge intégrables T 4000 Ci
- Pour habillage avec une plaque décor de 0,6 mm et à 4 mm d'épaisseur
- Livré avec plaque décor blanche

115 €



Couvercle MD

Pour transformer lave-linge et sèche-linge intégrables en appareils posables

- Pour lave-linge intégrables W 2000i et sèche-linge intégrables T 4000 Ci
- Coloris : blanc

99 €

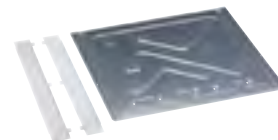

Kit d'encastrement sous plan UBS W/T/G

- Pour l'encastrement d'un appareil posable à top amovible et bandeau droit, sous un plan de travail
- Encastrement dans une niche basse (à partir de 82 cm) - remplace le couvercle de l'appareil
- Pour les lave-linge : W5820 WPS inox
- Pour sèche-linge : T 8822 C inox

59 €



Kit de superposition WTV 410

Kit de superposition pour colonne lave-linge et sèche-linge

- Tablette intégrée avec fonction Push-Pull
- Pour lave-linge intégrables : W 2000i
- En combinaison avec sèche-linge intégrables : T 4000Ci
- Coloris : blanc, adaptable en inox

209 €



Cadre de surélévation MTS

Pour surélever de 5 cm un lave-linge intégrable W2000i ou un sèche-linge intégrable T4000 i et compenser les grandes hauteurs de niche

- Compensation hauteur pour niches à partir de 870 mm
- Possibilité de superposer jusqu'à 2 cadres de surélévation

199 €

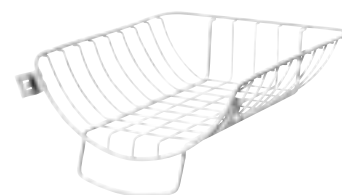

Panier de séchage TK 111

Idéal pour sécher les pièces fragiles telles que les chaussures de sport, bottes d'enfants, textiles en laine, peluches etc.

- Développé spécialement pour les sèche-linge Miele
- Utilisables dans : T 7000, T 8000, T 9000

59 €

Jeu d'adaptation pour WTV 410*

- Adaptation de coloris du WTV 410

Inox

69 €

CareCollection par Miele

Pour des résultats de lavage toujours parfaits





Pour des résultats de lavage toujours parfaits.

Avec les produits de la CareCollection de Miele

Trois produits pour le soin du linge au quotidien.

- Pour les textiles blancs :
la lessive en poudre UltraWhite.
- Pour les textiles de couleur et les textiles noirs :
la lessive liquide UltraColor.
- Pour la laine, la soie et les textiles délicats :
la lessive liquide Linge délicat.

Pour vos textiles spéciaux ou particulièrement fragiles comme les couettes ou les textiles imperméables, Miele vous propose des solutions adaptées et simples d'utilisation qui offrent un nettoyage efficace tout en prenant soin des fibres plus délicats.

Miele propose également des solutions adaptées pour les lave-linge avec dosage automatique : Miele UltraPhase 1 et Miele UltraPhase 2, un système à deux composants unique sous forme de cartouches, adaptés aux textiles blancs et aux textiles de couleur.

L'association optimale de la performance du lave-linge et de la lessive : une propreté inégalée avec un dosage minimal.

Ces formules spécifiquement adaptées aux lave-linge Miele vous offrent jour après jour des résultats de lavage parfaits.

En plus des quantités d'eau et des températures parfaitement adaptées des lave-linge Miele, les préconisations de dosage ont été ajustés et testés avec succès afin de vous offrir les meilleurs résultats de lavage possibles.

Ainsi vous êtes certains de toujours exploiter au maximum les performances de votre lave-linge Miele en utilisant le minimum de lessive nécessaire. Miele vous aide à prendre soin de votre linge... et de l'environnement.



La lessive en poudre UltraWhite pour un linge propre et éclatant.



La lessive liquide UltraColor pour des couleurs éclatantes et qui ne déteignent pas.



La lessive liquide Linge délicat pour prendre soin de vos textiles fragiles.

Lessives CareCollection de Miele

Pour un soin du linge inégalé



UltraWhite Lessive en poudre 2,7 kg

- Pour des résultats de lavage parfaits sur les textiles blancs.
- Efficacité maximale, même à froid : 20/30/40/60/95°C
- Une blancheur éclatante grâce à sa forte teneur en oxygène actif et en agents blanchissants
- Pour environ 42 cycles de lavage
- Coût par cycle, environ 0,46 €

Ref. : 7903010

19,50 €



UltraColor Lessive liquide 2 l

Pour textiles de couleur et textiles noirs.

- Efficacité maximale même à basses températures : 20/30/40/60 °C
- Avec formule protectrice pour des couleurs toujours éclatantes
- Pour environ 30 cycles de lavage
- Coût par cycle, environ 0,60 €

Ref. : 7903110

18,50 €



Linge délicat Lessive liquide 2 l

Pour textiles en laine, en soie et autres textiles délicats

- Formule spéciale à base de protéines de blé
- Efficacité maximale même à basses températures : 20/30/40/60 °C
- Pour environ 50 cycles de lavage
- Coût par cycle environ 0,33 €

Ref. : 7903180

16,50 €



Adoucissant 2 l

Pour un linge particulièrement doux et agréable à toucher

- Donne une odeur fraîche et naturelle à votre linge
- Évite que le linge se charge d'électricité statique dans le sèche-linge
- Pour environ 66 cycles de lavage
- Coût par cycle, 0,16 €

Ref. : 7903250

10,50 €



**Lessive liquide
Textile moderne 250 ml**

- Adaptée à tous les textiles modernes et les vêtements de loisir
- Nettoie et prend soin des propriétés particulières de vos textiles
 - Pour environ 13 cycles de lavage
 - Coût par cycle environ 1,19 €

Réf. : 7904050

15,50 €



**Lessive liquide
Duvets et couettes 250 ml**

- Idéale pour les oreillers, les duvets, les sacs de couchage, les doudounes ...
- Préserve la souplesse et le volume des plumes et du duvet
 - Préserve la respirabilité des doudounes
 - Pour 13 cycles de lavage
 - Coût par cycle environ 1,19 €

Réf. : 7904030

15,50 €



**Lessive liquide
Textiles sport 250 ml**

- Idéale pour les vêtements de sport
- Neutralise les mauvaises odeurs
 - Nettoie efficacement et en douceur sans altérer les couleurs
 - Adaptée aux textiles polaires
 - Pour environ 13 cycles de lavage
 - Coût par cycle environ 1,19 €

Réf. : 7904040

15,50 €



**Imperméabilisant
250 ml**

- Idéal pour les vêtements de sport, de loisir et de pluie
- Effet hydrofuge, coupe-vent et anti-salissant
 - Préserve la respirabilité des textiles
 - Pour environ 4 cycles de lavage
 - Coût par cycle environ 3,90 €

Réf. : 7904060

15,50 €

Produits d'entretien pour lave-vaisselle de Miele

Pour des résultats toujours parfaits

Laver en toute confiance avec les produits de la CareCollection de Miele.

Miele a mis au point des produits de lavage spécialement adaptés aux appareils Miele afin d'optimiser leur technologie et leur efficacité déjà reconnue.

Pour ses lave-vaisselle, Miele a développé des produits de lavage en collaboration avec des laboratoires et des experts reconnus. Toutes les formules sont parfaitement adaptées à la grande variété des programmes de lavage Miele.

Les produits de la CareCollection ne contiennent que la quantité de composants chimiques absolument nécessaires. Ainsi, les tablettes pour lave-vaisselle Miele ne contiennent pas de phosphates par exemple.

Avec les produits de lavage de la CareCollection de Miele, vous optimisez les performances et l'efficacité de vos appareils Miele tout en préservant l'environnement.

L'interaction idéale entre produit de lavage et lave-vaisselle : une brillance et une propreté inégalées à chaque lavage.

Riedel conseille les produits de lavage de la CareCollection de Miele

Vous hésitez à laver vos verres fragiles au lave-vaisselle ? Avec Miele, lavez-les en toute confiance grâce à la combinaison optimale d'une technologie de pointe et de l'efficacité unique des produits de la CareCollection.

Le résultat : des verres qui restent étincelants et beaux dans le temps. Le fabricant de verres haut de gamme Georg Riedel, préconise le lavage des verres, particulièrement des verres fragiles et de qualité dans les lave-vaisselle Miele en conjugaison avec les produits de lavage pour lave-vaisselle de la CareCollection de Miele.

Miele vous fait bénéficier de son savoir-faire et de son expertise pour un soin optimal des verres et de la vaisselle.



Une brillance incomparable et un soin sur-mesure pour vos verres fragiles



Pour une propreté inégalée de votre vaisselle



Des résultats de lavage parfaits, même sur des salissures tenaces





Miele

Care Collection
Klarspüler
Liquide de rinçage
500 ml
Miele

12:00
15 Jan 16

Start

Miele

Produits de lavage pour lave-vaisselle

CareCollection Miele



Tablettes de lavage 3 x 20 tablettes

Pour des résultats de lavage exceptionnels, même sur les salissures tenaces

- Fonction produit de rinçage, pour une brillance exceptionnelle et fonction sel contre le calcaire
- Agents anti-corrosion du verre
- Protection anti-tâches sur l'argent et l'acier inoxydable
- Un additif pour l'entretien de votre appareil, efficace contre les dépôts de graisse
- Sans phosphates - Protection de l'environnement

Réf. : 9451710

17,50 €

Produit de rinçage 500 ml

Pour un séchage et un soin optimal dans votre lave-vaisselle Miele

- Brillance inégalée de vos verres avec formule de protection des verres
- Dosage facile et précis

Réf. : 7785760

4 €

Sel de régénération 1,5 kg

Pour un fonctionnement et des performances optimales de votre lave-vaisselle

- Gros grains, parfaitement adaptés aux lave-vaisselle Miele
- Protège le lave-vaisselle et la vaisselle contre les dépôts de calcaire

Réf. : 7785780

2,50 €



Poudre de lavage 1,5 kg

Pour des résultats de lavage parfaits avec dosage personnalisé

- Avec oxygène actif pour une propreté irréprochable
- Avec enzymes spéciales - efficace même à basses températures
- Formule de protection pour les verres

Réf. : 7848960

10,50 €



Les produits d'entretien de Miele

Un entretien optimal pour des années de tranquillité

Les appareils électroménager Miele se caractérisent par leur qualité exceptionnelle, leurs fonctionnalités intelligentes et leur design tendance. Afin de profiter au mieux de ces avantages, Miele a développé des produits d'entretien spécifiques pour ses appareils en collaboration avec des laboratoires et des experts reconnus.

Grâce à la gamme de produits d'entretien Miele, vos appareils Miele resteront performants et en bon état dans le temps, renforçant ainsi leur durabilité connue et reconnue.

Un soin optimal de vos appareils Miele



Lave-vaisselle

Des résultats de lavage parfaits ne peuvent être obtenus que dans un lave-vaisselle propre. C'est pourquoi il est primordial, d'éliminer de manière efficace les résidus de graisse et de calcaire. A cet effet, Miele propose un nettoyant dégraissant spécialement conçu pour garantir une hygiène irréprochable et donc des résultats de lavage inégaux avec votre lave-vaisselle Miele.



Appareils de cuisson encastrables

Des salissures tenaces peuvent apparaître lors de l'utilisation quotidienne de vos appareils de cuisson Miele. Pour les éliminer efficacement sans abîmer les différents types de surfaces Miele a mis au point des produits de nettoyage et d'entretien spécialement formulés pour en prendre soin. Vos appareils restent ainsi beaux et efficaces dans la durée.



Lave-linge

Afin de renforcer la longévité de votre lave-linge Miele, nettoyez le régulièrement afin d'éliminer les résidus de lessive et de calcaires qui pourraient altérer son fonctionnement. Les produits de nettoyage Miele permettent à votre lave-linge Miele de rester performant et efficace dans le temps.



Produits d'entretien pour appareils électroménager Miele



Détartrant pour lave-linge et lave-vaisselle / 250 g

Pour éliminer les dépôts de calcaires

- Protège les résistances, le tambour, la cuve et d'autres éléments fonctionnels
- Contenance : 250 grammes pour une utilisation
- Garantit un fonctionnement optimal de la machine
- A utiliser au moins une fois par an

Réf. 9043370

12 €



Tablettes adoucissantes anti-calcaires pour lave-linge / 60 tablettes

A utiliser dans le cas d'une eau particulièrement calcaire pour protéger le lave-linge et le linge

- Evite le surdosage lessiviel et garantit des résultats de lavage toujours parfaits
- A utiliser à des températures de 30 à 95 degrés
- Dosage facile - 1 tablette par cycle de lavage

Réf. : 9043190

27,50 €



Nettoyant dégraissant lave-linge et lave-vaisselle / 250 g

Pour éliminer bactéries et résidus de graisse

- Permet d'éviter l'encrassement de la machine et donc les mauvaises odeurs
- Contenance : 250 grammes pour une utilisation
- A utiliser une fois par an

Réf. : 9042990

12 €



Produit d'entretien pour lave-vaisselle 250 ml

Pour un fonctionnement optimal du lave-vaisselle

- Elimine les odeurs et les dépôts de calcaire
- Permet de préserver l'élasticité des joints d'étanchéité et de porte
- Protection active contre les salissures

Réf. : 9042910

12,50 €



Désodorisant pour lave-vaisselle 4 ml

Pour un lave-vaisselle agréablement parfumé

- Neutralise les odeurs désagréables
- Fixation facile sur les paniers
- Pour 60 cycles

Réf. : 9042720

3,50 €



Nettoyant spray pour four 500 ml

- Pour un nettoyage efficace et une utilisation sûre
- Efficacité maximale sans odeur désagréable
 - Nettoyage facile grâce à la formule gel
 - Temps d'action courts de 10 à 40 min, sans chauffage du four
 - Egalement adapté à PerfectClean

Réf. : 9043470

15 €



Nettoyant pour vitrocéramique et inox 250 ml

- Pour un nettoyage efficace et une utilisation sûre**
- Elimine les résidus de graisse, d'aliments incrustés et d'eau
 - Nettoyage et soin des surfaces grâce à la formule spécifique très fine
 - Laisse un film protecteur

Réf. : 9185230

12 €



Produit d'entretien / de soin pour inox 250 ml

- Pour une surface inox brillante et propre**
- Elimine les traces de doigts et les taches
 - Laisse un film protecteur
 - Facilité et confort d'utilisation

Réf. : 9043580

12 €



Lingettes nettoyantes inox 10 lingettes

- Pour un nettoyage et un soin efficace de petites surfaces en inox**
- Elimine les traces de doigt et les taches
 - Laisse un film protecteur
 - Facilité et confort d'utilisation

Réf. : 7546200

10 €



Chiffon multiusages en microfibras 1 chiffon

- Pour une utilisation efficace et sûre
- Très résistant
 - Efficacité de nettoyage maximale grâce aux microfibras
 - Utilisation à sec ou humide, avec ou sans produit
 - Lavable en machine à 60 °C

Réf. : 7006550

8,50 €



****Remarque :** les propriétés spécifiques des surfaces inox anti-traces, ne nécessitent pas l'application du produit d'entretien et de soin inox ou du nettoyant pour vitrocéramique et inox !

Produits d'entretien pour appareils électroménager Miele



Pastilles de nettoyage pour machines à café / 10 pastilles

Pour les machines à café CVA et CM

- Nettoyage et dégraissage de l'unité de percolation
- Efficacité maximale et soin de la machine
- Formule Miele spécialement adaptée

Réf. : 7616440

21 €



Pastilles de nettoyage pour conduites de lait / 100 pastilles

Pour une hygiène parfaite des conduites de lait des machines à café CVA et CM

- Elimination efficace des protéines et des graisses
- Efficacité de nettoyage maximale et soin de la machine
- Dosage facile et confortable
- Utilisation sûre. Formule Miele spécifiquement adaptée

Réf. : 7189920

36 €



Tablettes de détartrage 6 pastilles

Pour machines à café CVA et CM, fours avec fonction HydraCook et fours vapeur

- Elimination efficace des dépôts de calcaire
- Efficacité maximale et soin des appareils
- Formules Miele spécifiquement adaptée
- Pas de résidus chimiques

Attention : non adapté pour le détartrage du four vapeur haute pression.

Réf. : 5626050

20 €



Schémas d'encastrement

Fours multifonctions

H 2000 BP, H 6000 BP, 76 litres

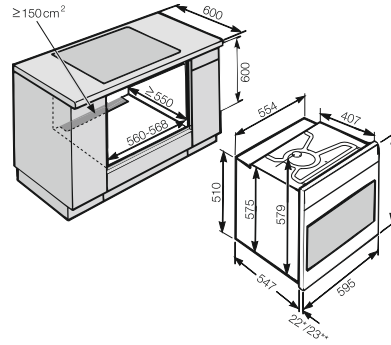

*Appareils avec façade plein verre
**Appareils avec façade inox

H 2000 BP, H 6000 BP, 76 litres

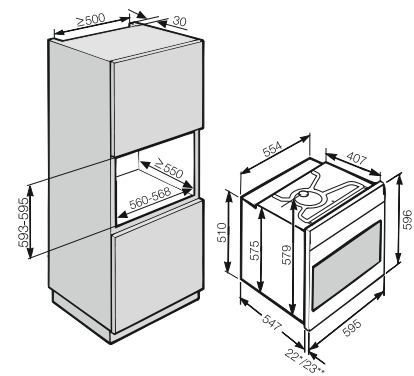

*Appareils avec façade plein verre
**Appareils avec façade inox

Fours compacts multifonctions

H 6000 BP, 49 litres

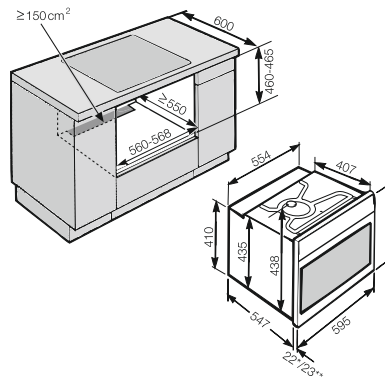

*Appareils avec façade plein verre
**Appareils avec façade inox

H 6000 BP, 49 litres

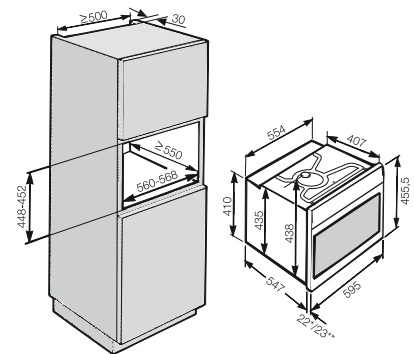

*Appareils avec façade plein verre
**Appareils avec façade inox

Four multifonctions 90 cm

H 6000 BP, 90 litres

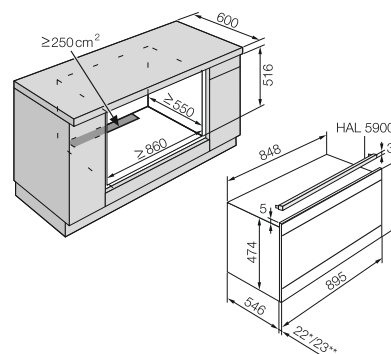

*Appareils avec façade plein verre
**Appareils avec façade inox

H 6000 BP, 90 litres

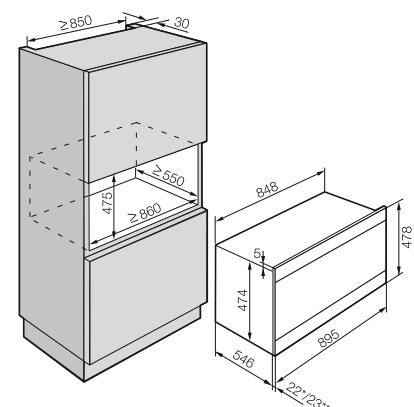

*Appareils avec façade plein verre
**Appareils avec façade inox

Fours combinés micro-ondes

H 6000 BM, 43 litres

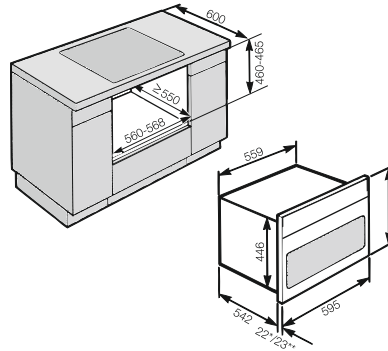

*Appareils avec façade plein verre
**Appareils avec façade inox

H 6000 BM, 43 litres

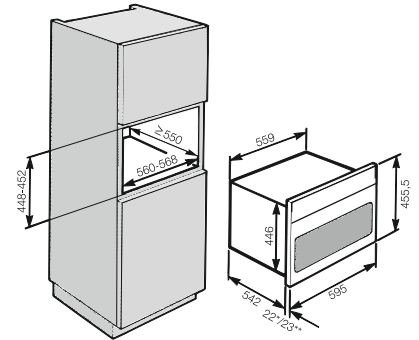

*Appareils avec façade plein verre
**Appareils avec façade inox

Fours vapeur

DG 6010, 24 litres

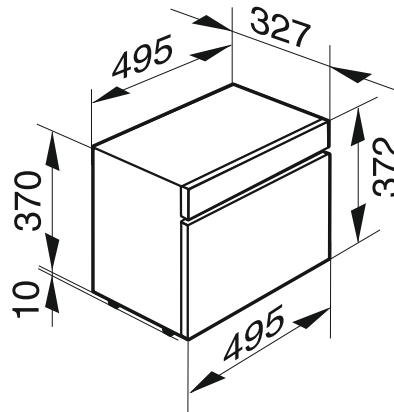

*Appareils avec façade plein verre
**Appareils avec façade inox

DG 6030, 24 litres

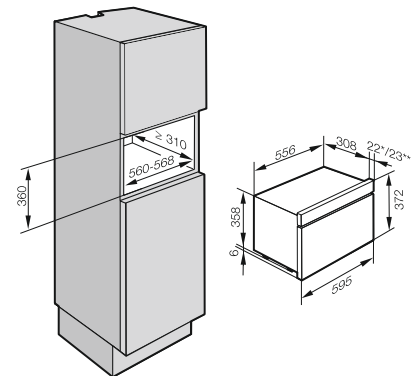

*Appareils avec façade plein verre
**Appareils avec façade inox

DG 6000, 38 litres

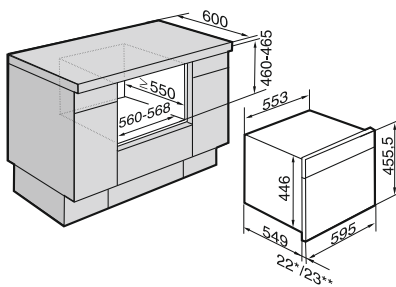

*Appareils avec façade plein verre
**Appareils avec façade inox

DG 6000, 38 litres

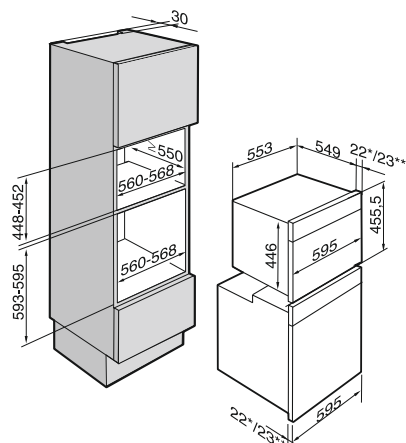

*Appareils avec façade plein verre
**Appareils avec façade inox

Fours vapeur haute pression

Schémas d'encastement

DGD 4635, 19 litres

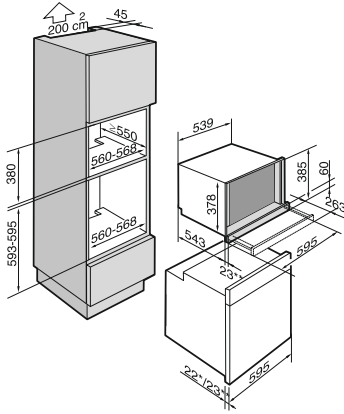

*Appareils avec façade plein verre
**Appareils avec façade inox

DGD 6605, 19 litres

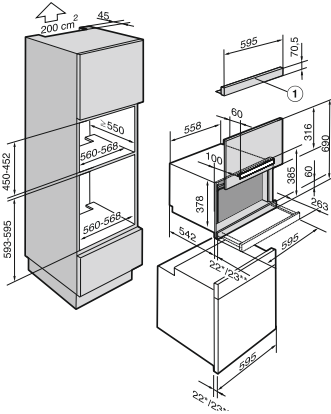

*Appareils avec façade plein verre
**Appareils avec façade inox

DGD 6635, 19 litres

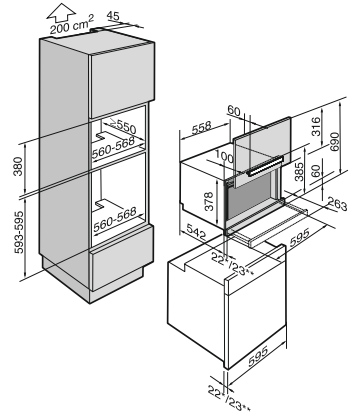

*Appareils avec façade plein verre
**Appareils avec façade inox

DGD 4000, DGD 6000, 19 litres

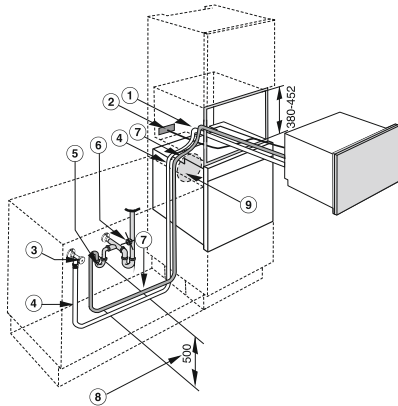

*Appareils avec façade plein verre
**Appareils avec façade inox

Fours vapeur combinés

DGC 6400, 32 litres



*Appareils avec façade plein verre
**Appareils avec façade inox

DGC 6400, 32 litres

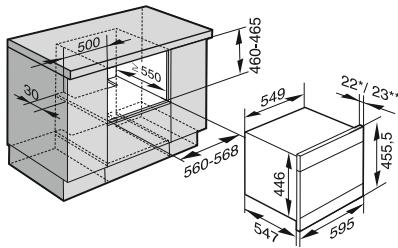

*Appareils avec façade plein verre
**Appareils avec façade inox

DGC 6000, 48 litres

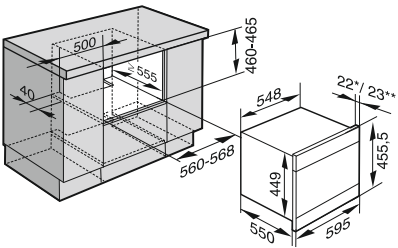

*Appareils avec façade plein verre
**Appareils avec façade inox

DGC 6000, 48 litres

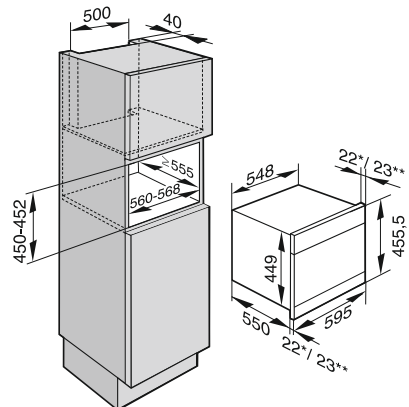

*Appareils avec façade plein verre
**Appareils avec façade inox

DGC 6805 XL, 48 litres

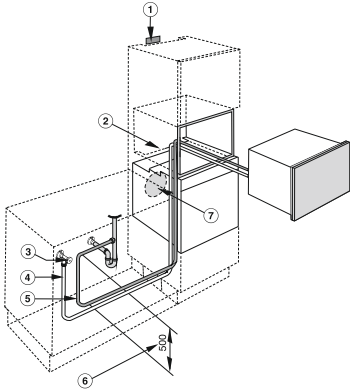

* Appareils avec façade plein verre
 ** Appareils avec façade inox
 Indications importantes pour la planification : un raccordement à l'eau fixe et à une évacuation d'eau est nécessaire pour le fonctionnement de cet appareil. Veuillez suivre les indications du schéma d'encastrement.

1. Zone pour l'installation de la prise de courant, câble d'alimentation L=1950 mm
2. Découpe dans le fond de l'appareil pour arrivée et évacuation d'eau.
3. Robinet d'arrêt (eau froide)
4. Flexible arrivée d'eau, L=1500 mm, accessoires en option : flexible de remplacement K = 3000 mm
5. Flexible d'évacuation d'eau, L=3000 mm
6. Le bout montant du flexible jusqu'à l'accès du clapet anti-retour ne doit pas être plus élevé que 500 mm.
7. Attention ! Le flexible d'arrivée et d'évacuation d'eau du four vapeur ne doit pas être coincé derrière l'élément (7) en cas d'installation d'un four.

Micro-ondes

M 6012 SC, 26 litres

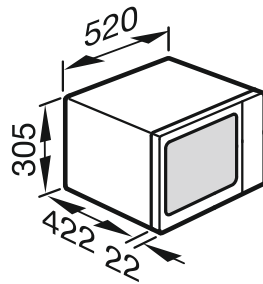

M 6022 SC, 17 litres

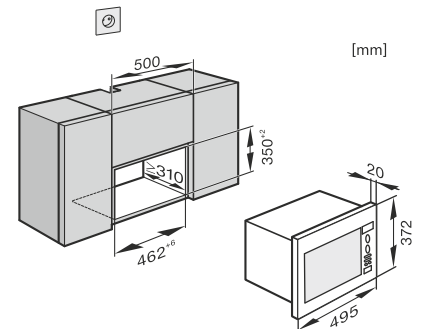

M 6030 SC, M 6032 SC, 17 litres

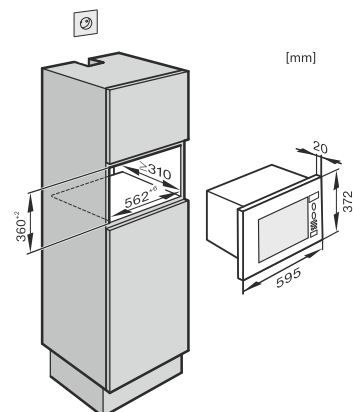

M 6040 SC, 26 litres

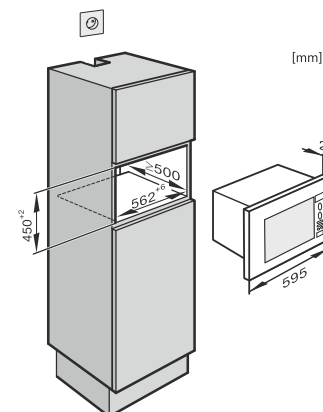

M 6000 TC, 46 litres

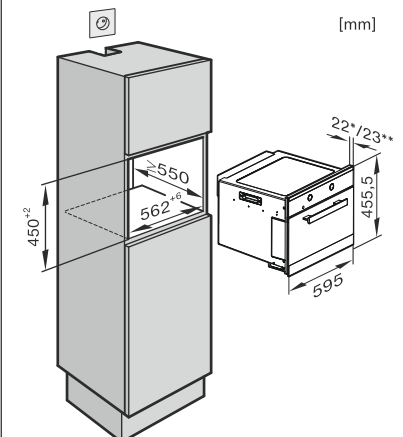

*Appareils avec façade plein verre
 **Appareils avec façade inox

Schémas d'encastrement

Tiroirs chauffants et tiroirs culinaires

ESW 6114, ESW 6214

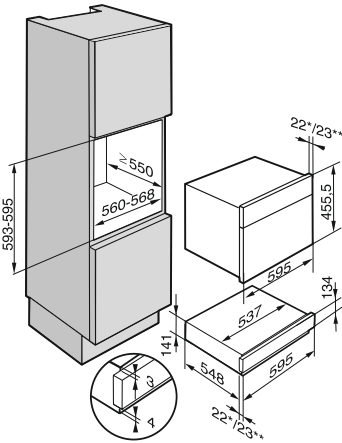

*Appareils avec façade plein verre
**Appareils avec façade inox

ESW 6129, ESW 6229

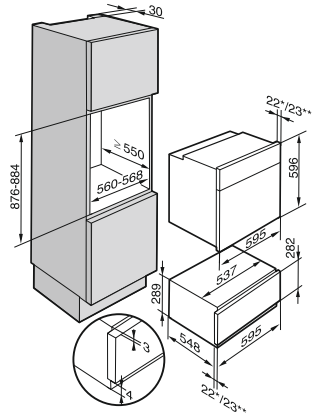

*Appareils avec façade plein verre
**Appareils avec façade inox

EGW 6210

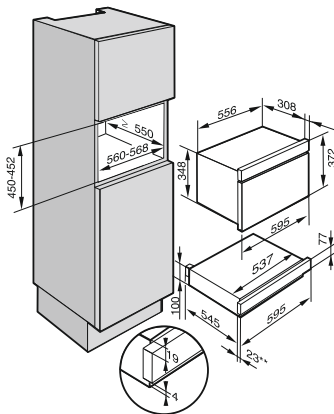

*Appareils avec façade plein verre
**Appareils avec façade inox

EGW 6210

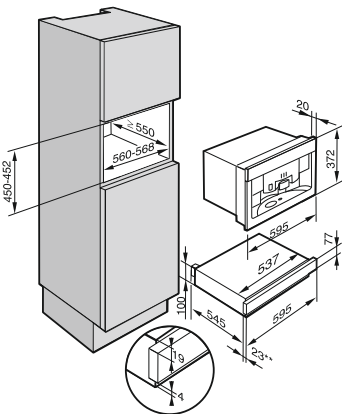

*Appareils avec façade plein verre
**Appareils avec façade inox

ESS 6210

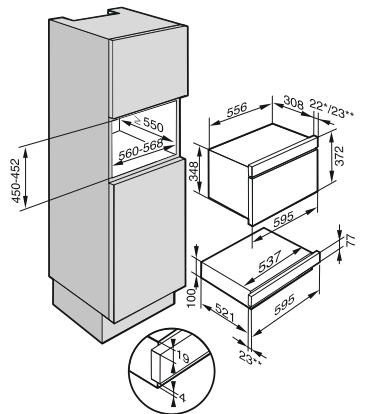

*Appareils avec façade plein verre
**Appareils avec façade inox

Tables de cuisson HighLight

KM 5600

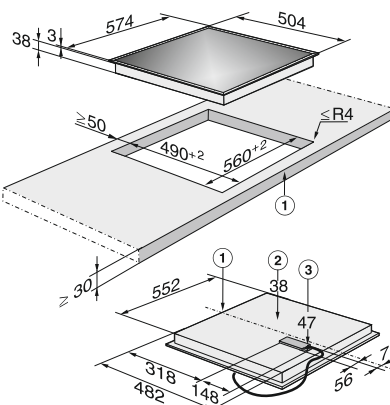

1) à l'avant
2) Hauteur d'encastrement
3) Hauteur d'encastrement avec boîte de raccordement au réseau dotée d'une ligne de raccordement, L = 1440 mm

KM 5604

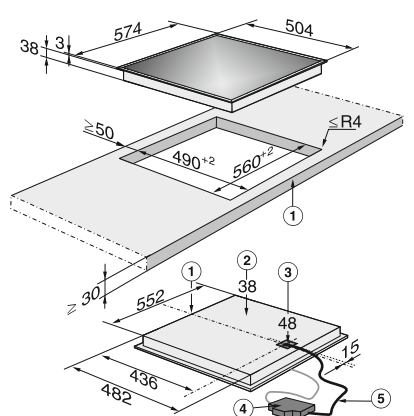

1) à l'avant
2) Hauteur d'encastrement
3) Hauteur d'encastrement avec sortie de câble
4) Ligne de raccordement au réseau, L = 1440 mm

KM 6202

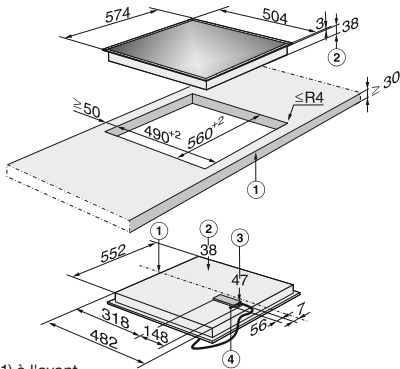

- 1) à l'avant
- 2) Hauteur d'encastrement
- 3) Hauteur d'encastrement avec boîte de raccordement au réseau dotée d'une ligne de raccordement, L = 1440 mm
- 4) Connexion Miele@home

KM 6212

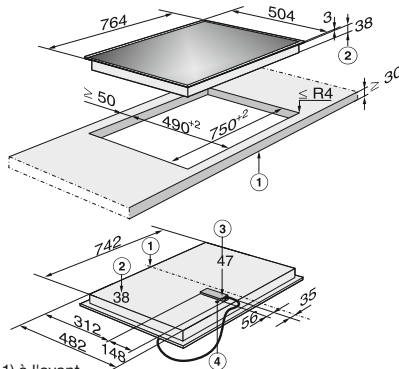

- 1) à l'avant
- 2) Hauteur d'encastrement
- 3) Hauteur d'encastrement avec boîte de raccordement au réseau dotée d'une ligne de raccordement, L = 1440 mm
- 4) Connexion Miele@home

Tables de cuisson induction

KM 6113

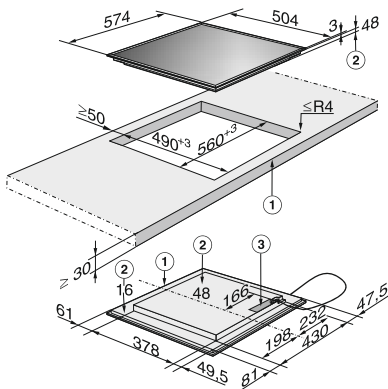

- 1) à l'avant
- 2) Hauteur d'encastrement
- 3) Boîte de raccordement au réseau dotée d'une ligne de raccordement, L = 1440 mm, fourni avec l'appareil

KM 6114

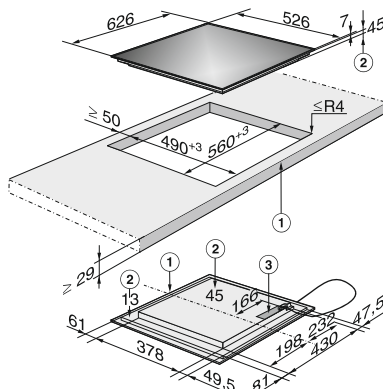

- 1) à l'avant
- 2) Hauteur d'encastrement
- 3) Boîte de raccordement au réseau dotée d'une ligne de raccordement, L = 1440 mm, fourni avec l'appareil

KM 6115

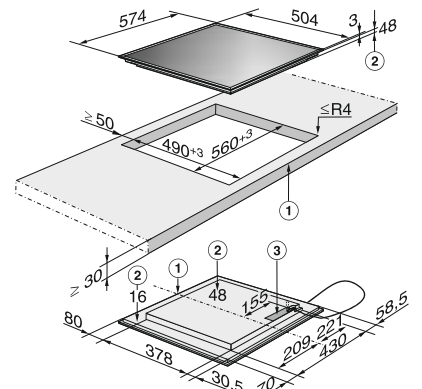

- 1) à l'avant
- 2) Hauteur d'encastrement
- 3) Boîte de raccordement au réseau dotée d'une ligne de raccordement, L = 1440 mm, fourni avec l'appareil

KM 6311

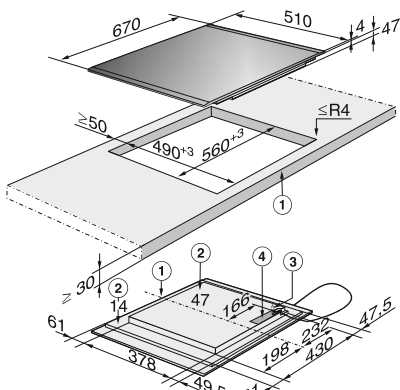

- 1) à l'avant
- 2) Hauteur d'encastrement
- 3) Connexion Miele@home
- 4) boîte de raccordement au réseau dotée d'une ligne de raccordement, L = 1440 mm, fourni avec l'appareil

KM 6312

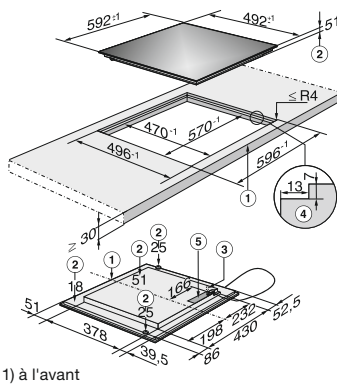

- 1) à l'avant
- 2) Hauteur d'encastrement
- 3) Connexion Miele@home
- 4) Contour biseauté
- 5) Boîte de raccordement au réseau dotée d'une ligne de raccordement, L = 1440 mm, fourni avec l'appareil

KM 6314

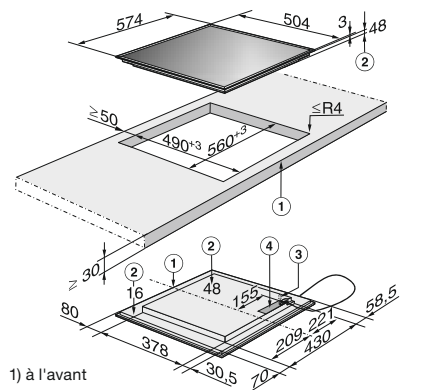

- 1) à l'avant
- 2) Hauteur d'encastrement
- 3) Connexion Miele@home
- 4) Contour biseauté
- 5) Boîte de raccordement au réseau dotée d'une ligne de raccordement, L = 1440 mm, fourni avec l'appareil

Schémas d'encastrement

KM 6316

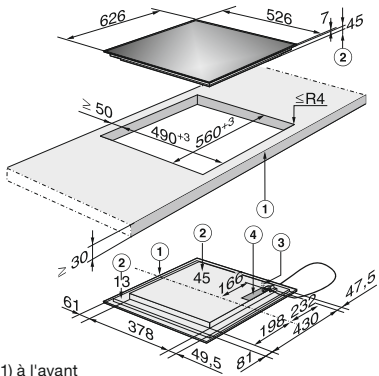

- 1) à l'avant
- 2) Hauteur d'encastrement
- 3) Connexion Miele@home
- 4) Contour biseauté
- 5) Boîte de raccordement au réseau dotée d'une ligne de raccordement, L = 1440 mm, fourni avec l'appareil

KM 6324

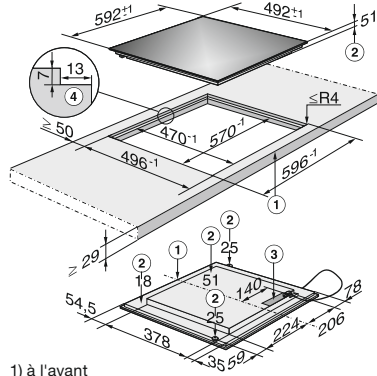

- 1) à l'avant
- 2) Hauteur d'encastrement
- 3) hauteur d'encastrement boîte de raccordement au réseau dotée d'une ligne de raccordement, L = 1440 mm, fourni avec l'appareil
- 4) Contour biseauté

KM 6325

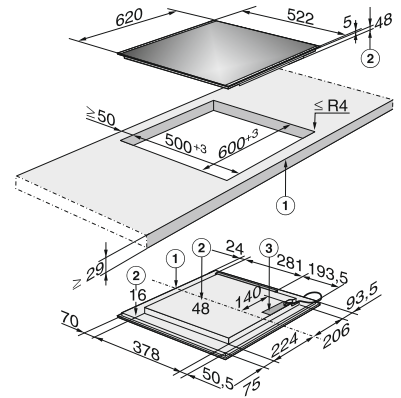

- 1) à l'avant
- 2) Hauteur d'encastrement
- 3) Boîte de raccordement au réseau dotée d'une ligne de raccordement, L = 1440 mm, fourni avec l'appareil

KM 6328

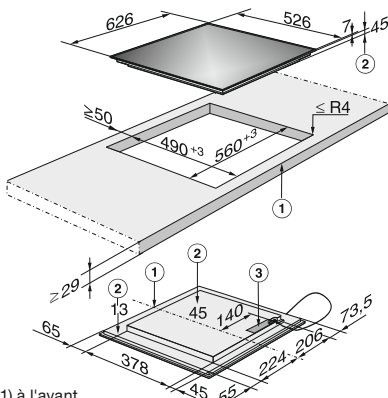

- 1) à l'avant
- 2) Hauteur d'encastrement
- 3) Hauteur d'encastrement boîte de raccordement au réseau dotée d'une ligne de raccordement, L = 1440 mm, fourni avec l'appareil

KM 6345 / KM 6349 BB

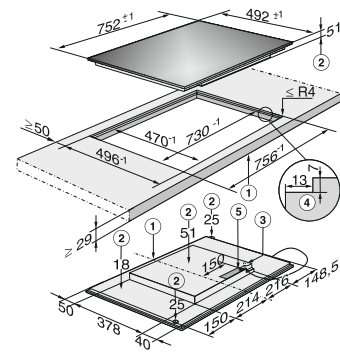

- 1) à l'avant
- 2) Hauteur d'encastrement
- 3) Connexion Miele@home
- 4) Cadre biseauté
- 5) Boîte de raccordement au réseau dotée d'une ligne de raccordement, L = 1440 mm, fourni avec l'appareil

KM 6347

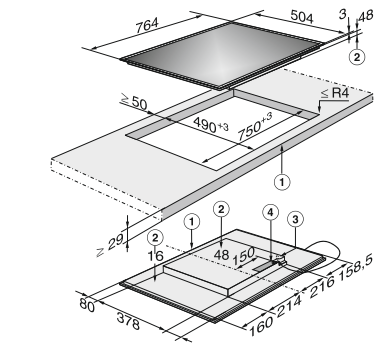

- 1) à l'avant
- 2) Hauteur d'encastrement
- 3) Connexion Miele@home
- 4) Hauteur d'encastrement boîte de raccordement au réseau dotée d'une ligne de raccordement, L = 1440 mm, fourni avec l'appareil

KM 6352

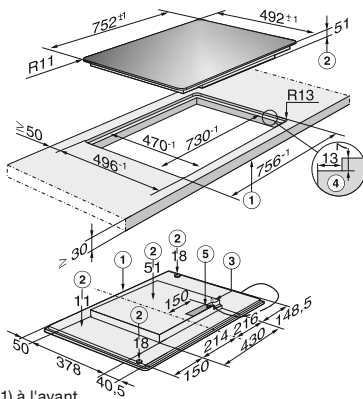

- 1) à l'avant
- 2) Hauteur d'encastrement
- 3) Connexion Miele@home
- 4) Boîte de raccordement au réseau dotée d'une ligne de raccordement, L = 1440 mm, fourni avec l'appareil

KM 6354

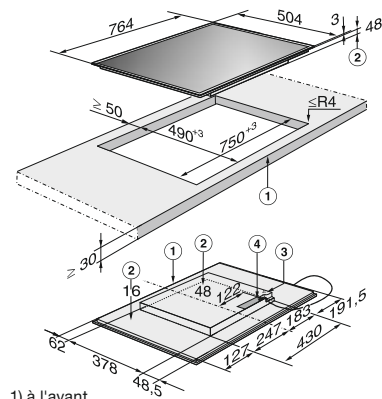

- 1) à l'avant
- 2) Hauteur d'encastrement
- 3) Connexion Miele@home
- 4) Boîte de raccordement au réseau dotée d'une ligne de raccordement, L = 1440 mm, fourni avec l'appareil

KM 6362

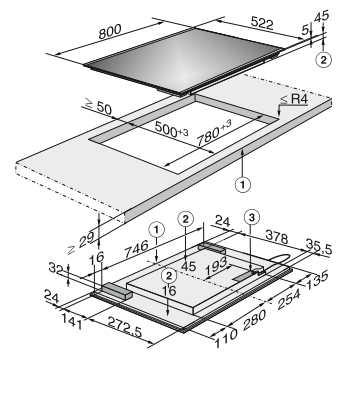

- 1) à l'avant
- 2) Hauteur d'encastrement
- 3) Boîte de raccordement, câble d'alimentation, L = 1440 mm joint à l'appareil

KM 6366

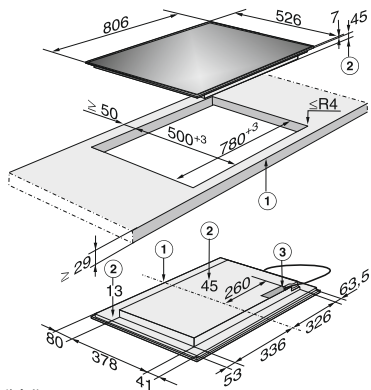

- 1) à l'avant
- 2) Hauteur d'encastrement
- 3) Hauteur d'encastrement avec boîte de raccordement au réseau dotée d'une ligne de raccordement, L = 1440 mm

KM 6379

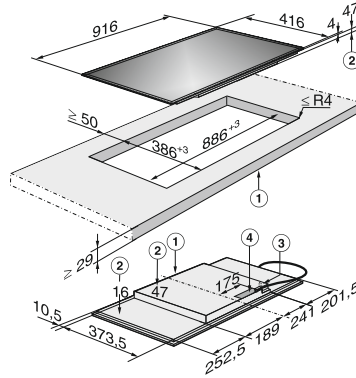

- 1) à l'avant
- 2) Hauteur d'encastrement
- 3) Connexion Miele@home
- 4) Hauteur d'encastrement boîte de raccordement au réseau dotée d'une ligne de raccordement, L = 1440 mm, fourni avec l'appareil

KM 6386

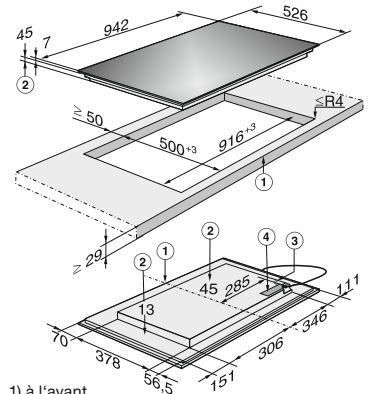

- 1) à l'avant
- 2) Hauteur d'encastrement
- 3) Connexion Miele@home
- 4) Boîte de raccordement au réseau dotée d'une ligne de raccordement, L = 1440 mm, fourni avec l'appareil

Tables de cuisson gaz

KM 2012

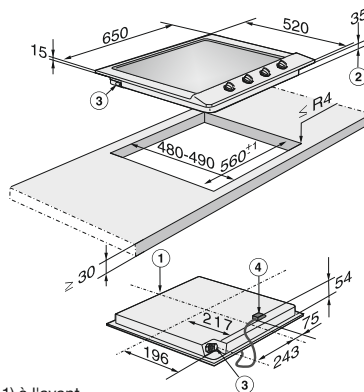

- 1) à l'avant
- 2) Hauteur d'encastrement
- 3) Raccordement gaz R 1/2-ISO-7-1(DIN EN 10226)
- 4) Boîte de raccordement avec ligne de raccordement réseau, L = 2000 mm

KM 2032

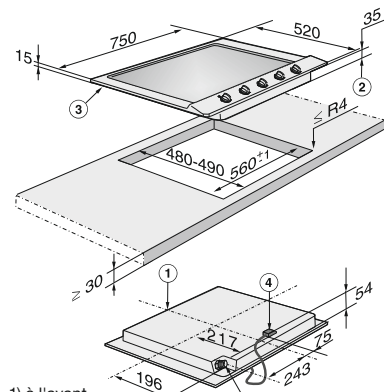

- 1) à l'avant
- 2) Hauteur d'encastrement
- 3) Raccordement gaz R 1/2-ISO-7-1(DIN EN 10226)
- 4) Boîte de raccordement avec ligne de raccordement réseau, L = 2000 mm

KM 2354

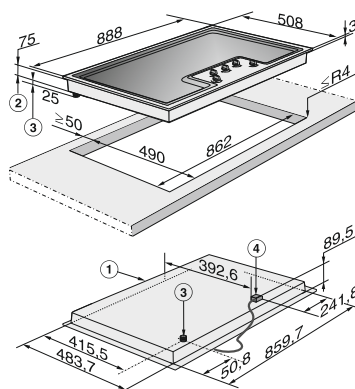

- 1) à l'avant
- 2) Hauteur d'encastrement
- 3) Raccordement gaz R 1/2-ISO-7-1(DIN EN 10226)
- 4) Boîte de raccordement avec ligne de raccordement réseau, L = 2000 mm

KM 3010

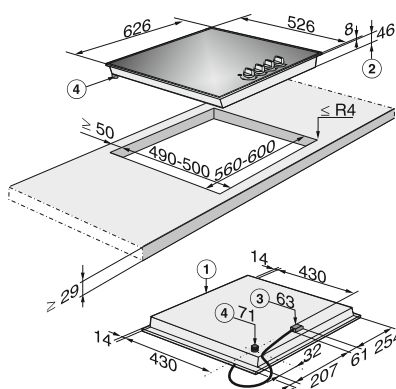

- 1) à l'avant
- 2) Hauteur d'encastrement
- 3) Boîte de raccordement avec ligne de raccordement réseau, L = 2000 mm
- 4) Raccordement gaz R 1/2-ISO-7-1 (DIN EN 10226)

KM 3054

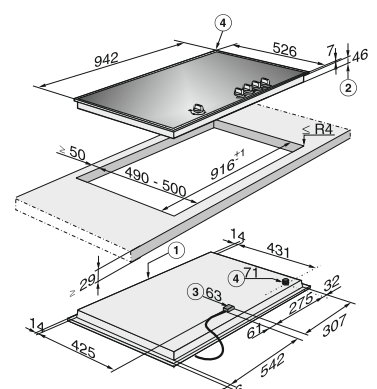

- 1) à l'avant
- 2) Hauteur d'encastrement
- 3) Boîte de raccordement avec ligne de raccordement réseau, L = 2000 mm
- 4) Raccordement gaz R 1/2-ISO-7-1 (DIN EN 10226)

Schéma d'encastrement

Dominos

CS 1112 E

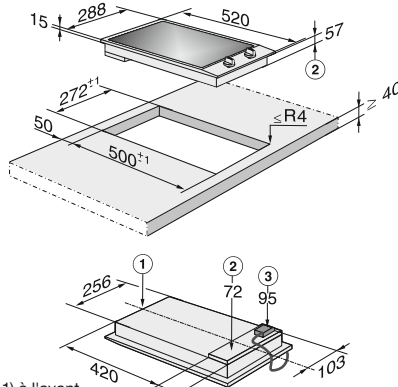

- 1) à l'avant
- 2) Hauteur d'encastrement
- 3) Hauteur d'encastrement boîte de raccordement au réseau dotée d'une ligne de raccordement, L = 2 000mm

CS 1234-1 I

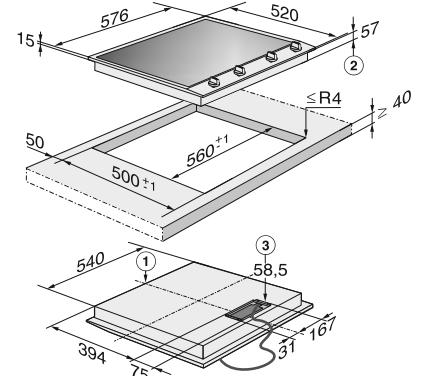

- 1) à l'avant
- 2) Hauteur d'encastrement
- 3) Hauteur d'encastrement avec boîte de raccordement au réseau dotée d'une ligne de raccordement, L = 2 000mm

CS 1222 I

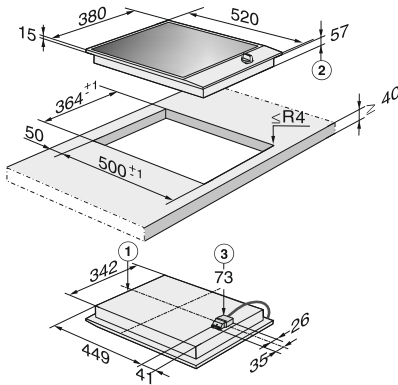

- 1) à l'avant
- 2) Hauteur d'encastrement
- 3) Hauteur d'encastrement boîte de raccordement au réseau dotée d'une ligne de raccordement, L = 2 000mm

CS 1212-1 I

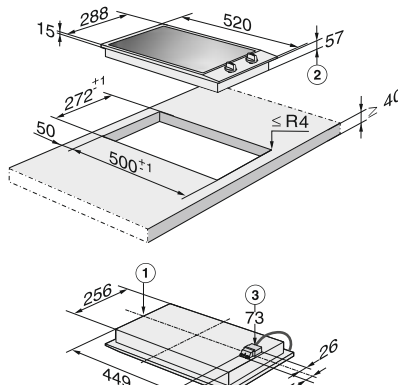

- 1) à l'avant
- 2) Hauteur d'encastrement
- 3) Hauteur d'encastrement boîte de raccordement au réseau dotée d'une ligne de raccordement, L = 2 000mm

CS 1223-1 I

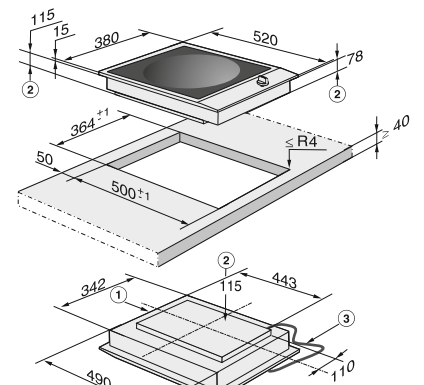

- 1) à l'avant
- 2) Hauteur d'encastrement
- 3) Ligne de raccordement, L = 2 000mm

CS 1011 G

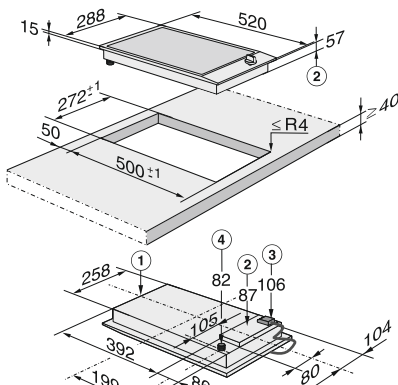

- 1) à l'avant
- 2) Hauteur d'encastrement
- 3) Boîte de raccordement avec ligne de raccordement réseau, L = 2 000 mm
- 4) Raccordement gaz R 1/2-ISO7-1 (DIN EN 10226)

CS 1012-1 G

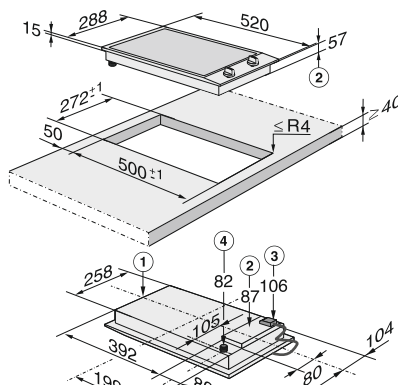

- 1) à l'avant
- 2) Hauteur d'encastrement
- 3) Boîte de raccordement avec ligne de raccordement réseau, L = 2 000mm
- 4) Raccordement gaz R 1/2-ISO7-1 (DIN EN 10226)

CS 1021 G

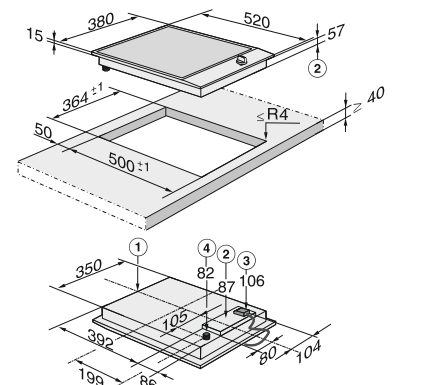

- 1) à l'avant
- 2) Hauteur d'encastrement
- 3) Boîte de raccordement avec ligne de raccordement réseau, L = 2 000mm
- 4) Raccordement gaz R 1/2-ISO7-1 (DIN EN 10226)

Gril CS 1312 BG

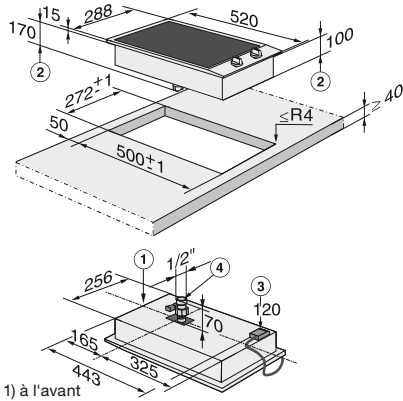

- 1) à l'avant
- 2) Hauteur d'encastrement
- 3) Boîte de raccordement au réseau dotée d'une ligne de raccordement, L = 2 000 mm
- 4) Voie de marche

Gril CS 1322 BG

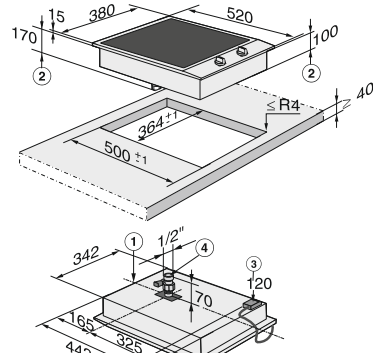

- 1) à l'avant
- 2) Hauteur d'encastrement
- 3) Hauteur d'encastrement avec boîte de raccordement au réseau dotée d'une ligne de raccordement, L = 2 000 mm
- 4) Voie de marche

CS 1421

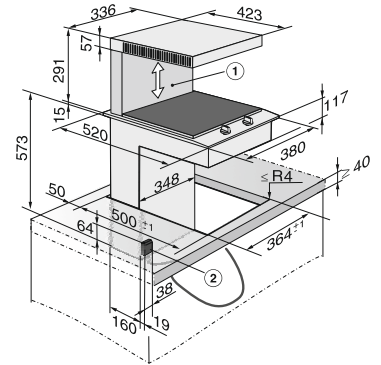

- 1) Unité de gratinage réglable en hauteur
- 2) Boîte de raccordement avec ligne de raccordement au réseau, L = 2 000 mm
- 3) Attention ! Distance requise de 700 mm si installation en hauteur sous un meuble

Tepan Yaki CS 1327 Y

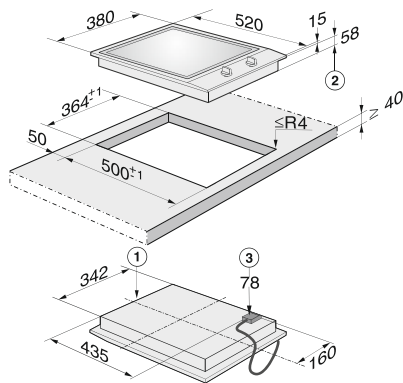

- 1) à l'avant
- 2) Hauteur d'encastrement
- 3) Hauteur d'encastrement avec boîte de raccordement au réseau dotée d'une ligne de raccordement, L = 2 000mm

CS 1411 F

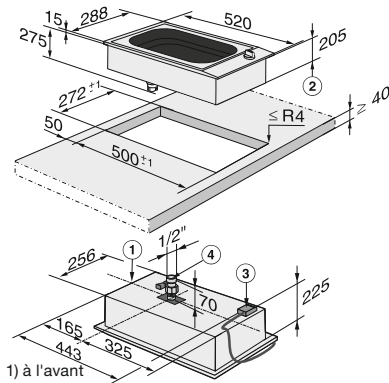

- 1) à l'avant
- 2) Hauteur d'encastrement
- 3) Hauteur d'encastrement avec boîte de raccordement au réseau dotée d'une ligne de raccordement, L = 2 000 mm
- 4) Voie de marche

Hottes

DA 399-6

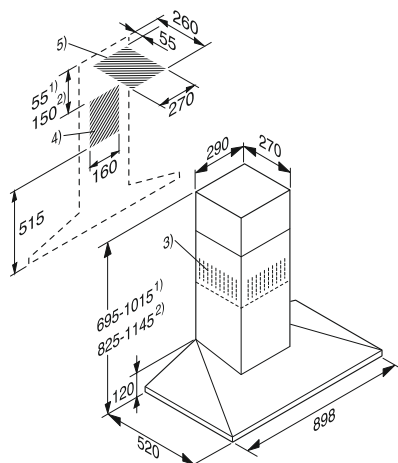

- 1) Evacuation d'air
- 2) Air recyclé
- 3) Sortie d'air en cas de montage vers le haut de l'air recyclé
- 4+5) Zone d'installation (en cas d'air recyclé seulement 4)

Schémas d'encastrement

DA 416-6 PURISTIC

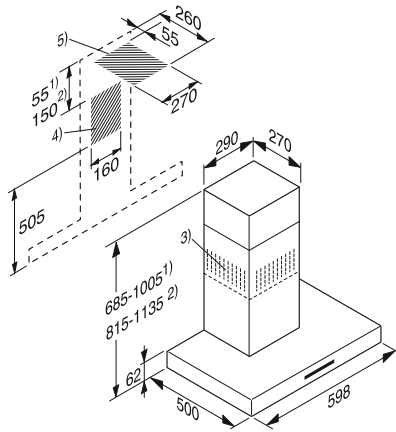

- 1) Evacuation air
- 2) Air recyclé
- 3) Sortie d'air en cas de montage vers le haut de l'air recyclé
- 4 + 5) Zone d'installation (en cas d'air recyclé seulement 4)

DA 6196 W LUMEN INOX

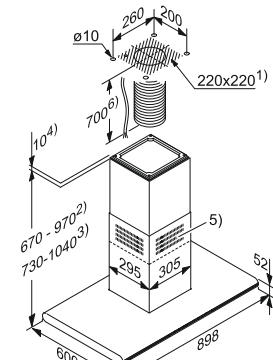

- 1) Evacuation air
- 2) Air recyclé
- 3) Sortie d'air en cas de montage vers le haut de l'air recyclé
- 4+5) Zone d'installation (en cas d'air recyclé seulement 4)

DA 429-6 PURISTIC PLUS

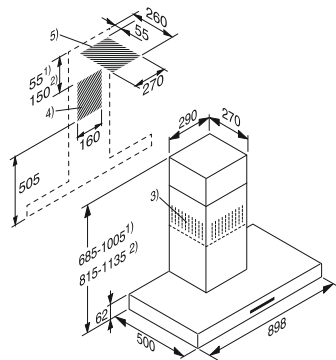

- 1) Evacuation d'air
- 2) Air recyclé
- 3) Sortie d'air en cas de montage vers le haut de l'air recyclé
- 4+5) Zone d'installation (en cas d'air recyclé seulement 4)

DA 6596 W PURISTIC CANTO

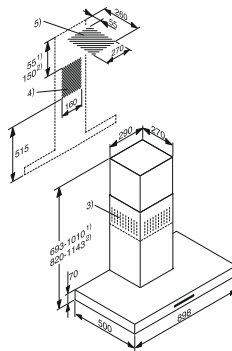

- 1) Evacuation d'air
- 2) Air recyclé
- 3) Sortie d'air en cas de montage vers le haut de l'air recyclé
- 4+5) Zone d'installation (en cas d'air recyclé seulement 4)

DA 422-6 PURISTIC PLUS

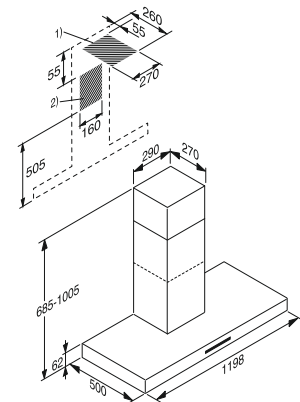

- 1) et 2) Zone d'installation

DA 6396 W

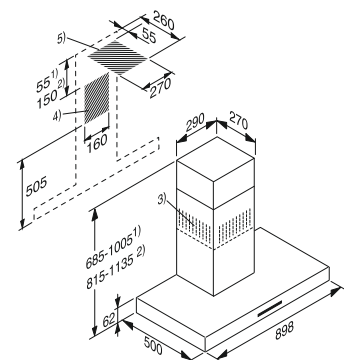

- 1) Evacuation d'air
- 2) Air recyclé
- 3) Sortie d'air en cas de montage vers le haut de l'air recyclé
- 4+5) Zone d'installation (en cas d'air recyclé seulement 4)

DA 6526 W PURISTIC CANTO

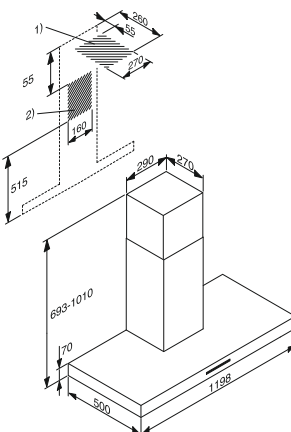

- 1+2) Zone d'installation

DA 6296 W LUMEN

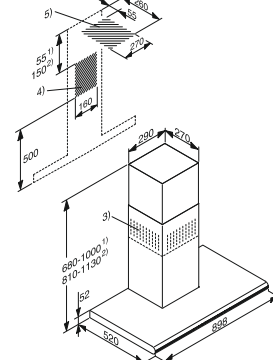

- 1) Evacuation d'air
- 2) Air recyclé
- 3) Sortie d'air en cas de montage vers le haut de l'air recyclé
- 4+5) Zone d'installation (en cas d'air recyclé seulement 4)

DA 6690 W

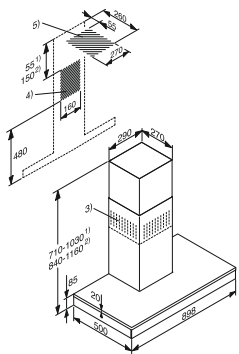

- 1) Evacuation d'air
- 2) Air recyclé
- 3) Sortie d'air en cas de montage vers le haut de l'air recyclé
- 4+5) Zone d'installation (en cas d'air recyclé seulement)

DA 5330 W

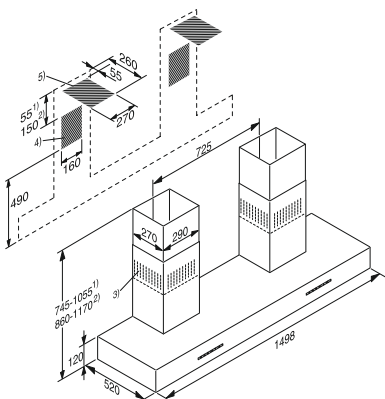

- 1) Evacuation d'air
- 2) Air recyclé
- 3) Sortie d'air
- 4+5) Zone d'installation (en cas d'air recyclé seulement 4)

DA 5966 W SCREEN

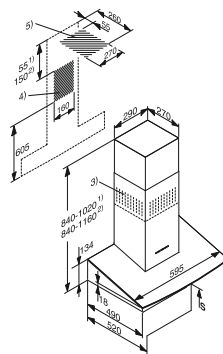

- 1) Evacuation d'air
 - 2) Air recyclé
 - 3) Sortie d'air en cas de montage vers le haut de l'air recyclé
 - 4+5) Zone d'installation (en cas d'air recyclé seulement 4)
- S : hauteur de référence poura distance de sécurité

DA 249-4

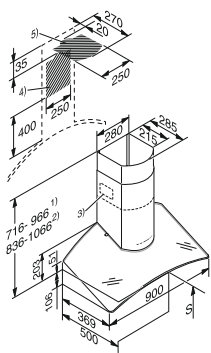

- 1) Evacuation d'air
 - 2) Air recyclé
 - 3) Sortie d'air en cas de montage vers le haut de l'air recyclé
 - 4+5) Zone d'installation (en cas d'air recyclé seulement 4)
- S : hauteur de référence poura distance de sécurité

DA 5196 W PONTE

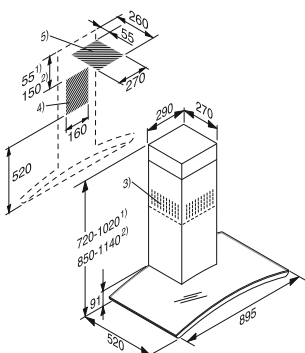

- 1) Evacuation d'air
- 2) Air recyclé
- 3) Sortie d'air en cas de montage vers le haut de l'air recyclé
- 4+5) Zone d'installation (en cas d'air recyclé seulement 4)

DA 289-4

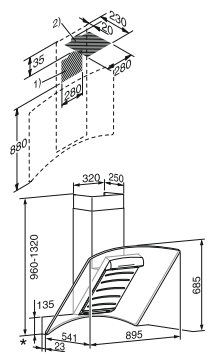

- 1) Zone d'installation
- 2) Position pour la perforation pour l'évacuation d'air lorsque la conduite est posée à travers le plafond
- 3) Distance de sécurité entre la table de cuisson et la hotte : min 365 mm

DA 489-4

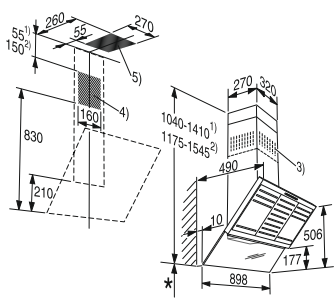

- 1) Evacuation d'air
 - 2) Air recyclé
 - 3) Sortie d'air en cas de montage vers le haut de l'air recyclé
 - 4+5) Zone d'installation (en cas d'air recyclé seulement 4)
- *Distance de sécurité entre la table de cuisson et la hotte : au moins 350 mm .

DA 6000 W

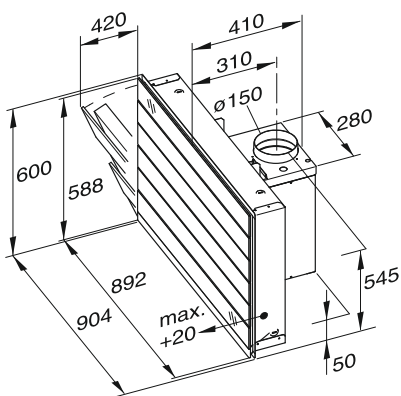

DA 6196 D

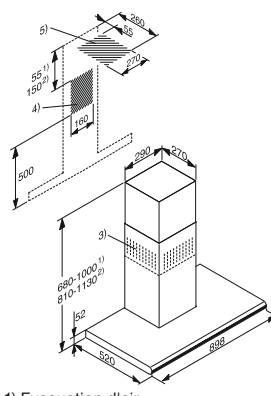

- 1) Evacuation d'air
- 2) Air recyclé
- 3) Sortie d'air en cas de montage vers le haut de l'air recyclé
- 4+5) Zone d'installation (en cas d'air recyclé seulement 4)

Schémas d'encastrement

DA 5106 D

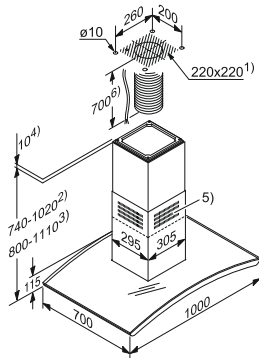

1) Réalisation pour câbles réseau, câbles EXT et raccordement d'évacuation d'air

DA 424-6

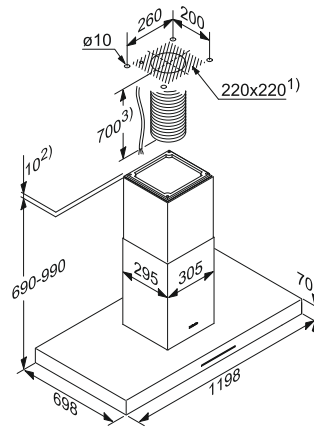

1) Réalisation pour câbles réseau, câbles EXT et raccordement évacuation d'air

DA 6690 D

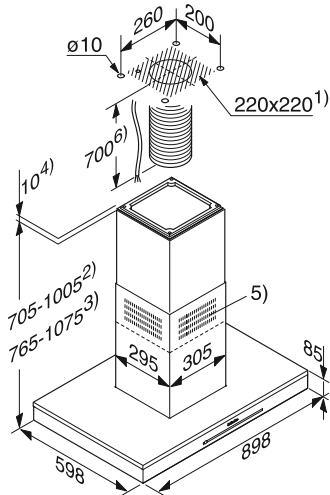

- 1) Zone d'installation
- 2) Evacuation d'air
- 3) Air recyclé
- 4) Montage en variante sur le cadre d'écartement
- 5) Sortie d'air pour air recyclé, installée vers le haut
- 6) Il convient de préparer du raccordement du plafond jusqu'au raccordement dans la hotte un câble réseau et une évacuation d'air flexible en mode d'évacuation d'air

DA 7000 D

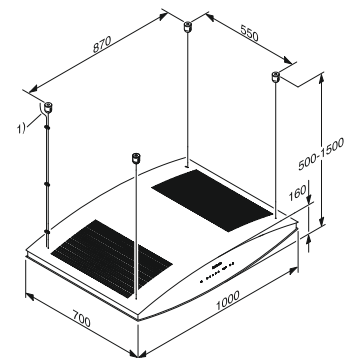

1) Câble de raccordement réseau : la distance du plafond au meuble installé au-dessus de l'appareil doit être d'au moins 300 mm

DA 6700 D AURA EDITION 6000

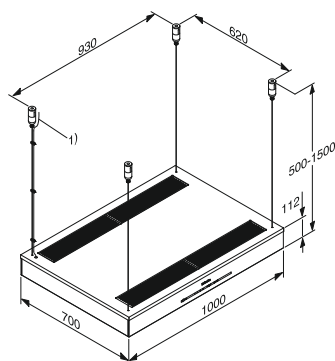

1) Câble d'alimentation
L'écart entre le plafond ou des meubles fixés au-dessus de la hotte doit être d'au moins 300 mm.

DA 5330 D

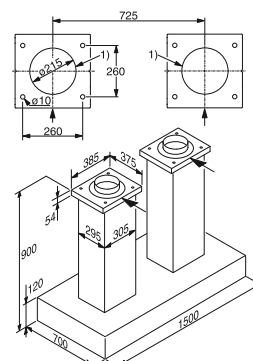

1) Réalisation pour câbles réseau, câbles EXT et raccordement d'évacuation d'air

DA 5005 D

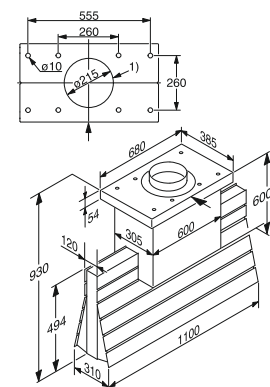

1) Réalisation pour câbles réseau, câbles EXT et raccordement d'évacuation d'air

DA 2900

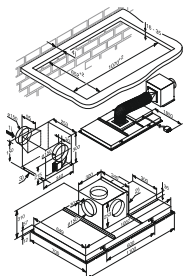

- 1) Côté d'aspiration
- 2) Ventilation pivotante, tubulure d'air d'échappement en haut ou sur le côté, peut être montée dans toutes les directions
- 3) L'unité de ventilation peut être positionnée librement. Raccordement à l'appareil avec conduite d'air d'échappement et câble de raccordement.
- 4) En cas de montage à proximité du mur, une distance d'au moins 50 mm est nécessaire.

DA 3490 Inox

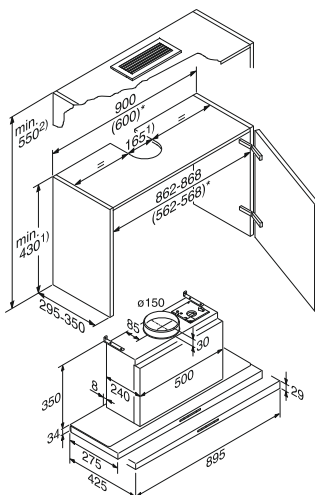

- 1) L'armoire haute doit disposer dans la zone avant jusqu'à la paroi intermédiaire d'un soubassement. Si l'appareil est monté à l'arrière, par exemple lors du montage d'une façade avant, le soubassement doit également être installé plus bas.
- 2) La paroi intermédiaire du placard haut doit être retirée.
- 3) Evacuation d'air : il convient de tenir compte des accessoires installés (par exemple réducteur de bruit) pour les hauteurs de placard et les découpes. 4) Équipement de conversion DDU 151
- 5) Dans le cas d'installation avec un cadre d'abaissement DAR 3000 : tenir compte des écarts de hauteur de placard

DA 3460 Inox

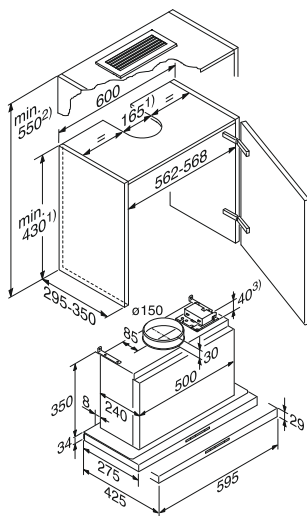

- 1) L'armoire haute doit disposer dans la zone avant jusqu'à la paroi intermédiaire d'un soubassement. Si l'appareil est monté à l'arrière, par exemple dans le cas d'un montage sur une façade avant, le soubassement doit également être situé de manière correspondante plus en bas.
- 2) La paroi intermédiaire du placard haut doit pouvoir être retirée.
- 3) Evacuation d'air : il convient de tenir compte des accessoires installés (par exemple réducteur de bruit) pour les hauteurs de placard et les découpes. 4) Équipement de conversion DDU 151
- 5) Dans le cas d'installation avec un cadre d'abaissement DAR 3000 : tenir compte des écarts de hauteur d'armoire

DA 1060 / DA 1160

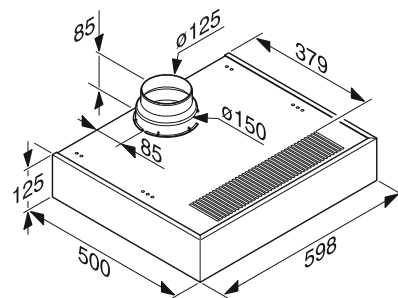

DA 2150 / DA 2250

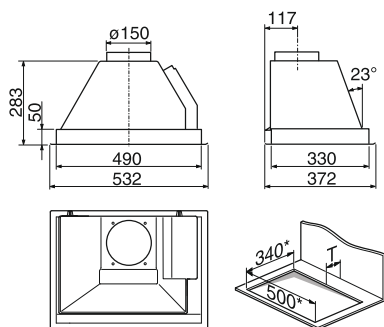

- 1) Dimensions de découpe, dans la zone arrière de la pièce d'installation, un renforcement d'au moins 25mm est nécessaire

DA 2270

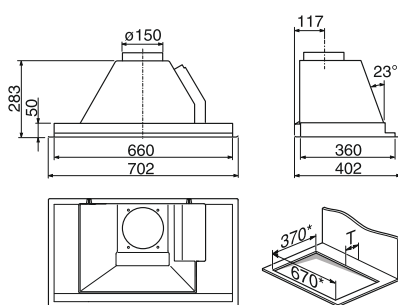

- 1) Dimensions de découpe, dans la zone arrière de la pièce d'installation, un renforcement d'au moins 25mm est nécessaire

DA 2210

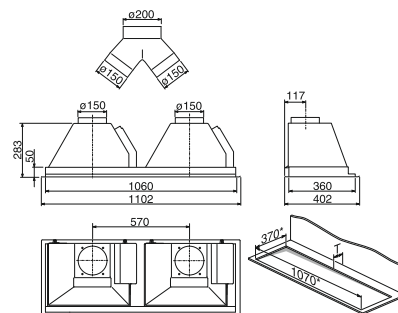

- 1) Dimensions de découpe, dans la zone arrière de la pièce d'installation, un renforcement d'au moins 25mm est nécessaire

Schémas d'encastrement

Machines à café

CVA 6431

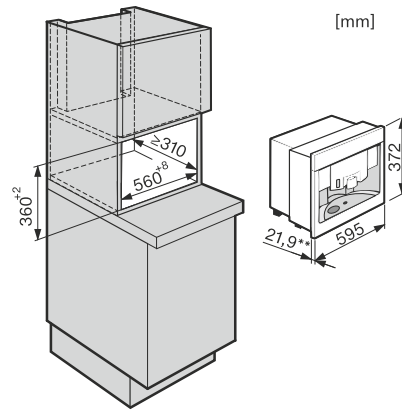

CVA 6431

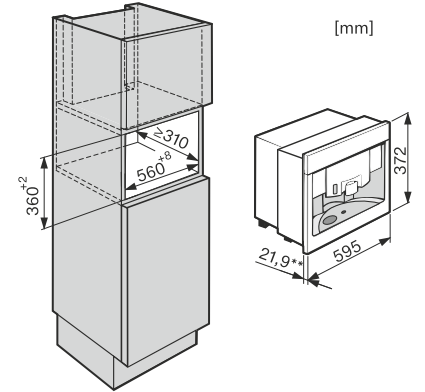

CVA 6431

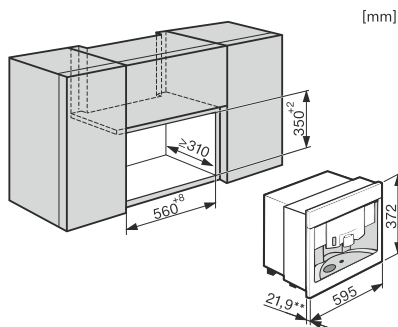

CVA 6401 / CVA 6805

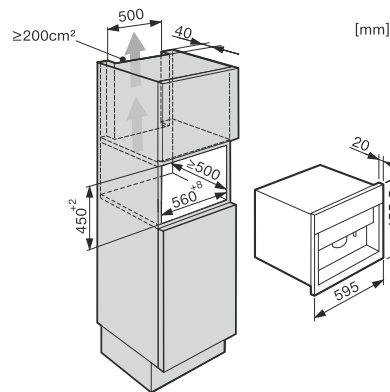

CVA 6805

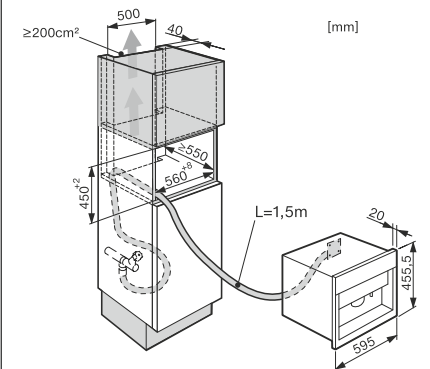

CM 6

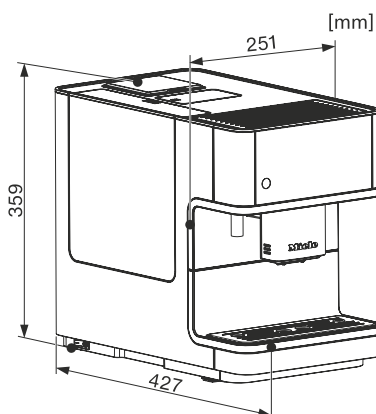

Réfrigérateurs, congélateurs, combinés réfrigérateur- congélateur, MasterCool et caves à vin

K 32122 i

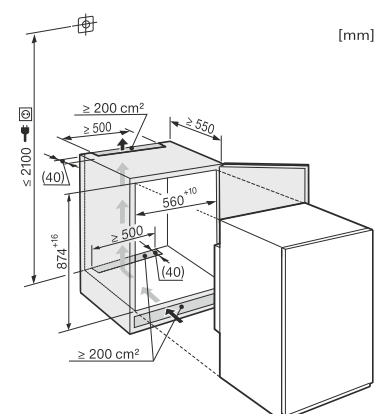

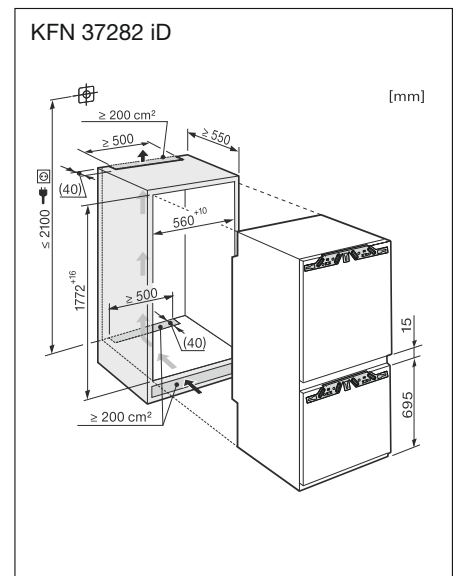
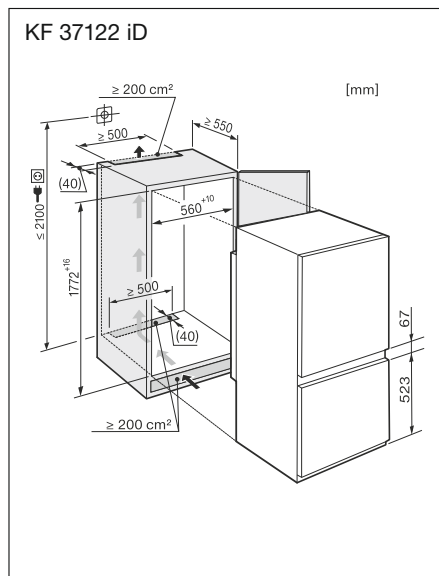
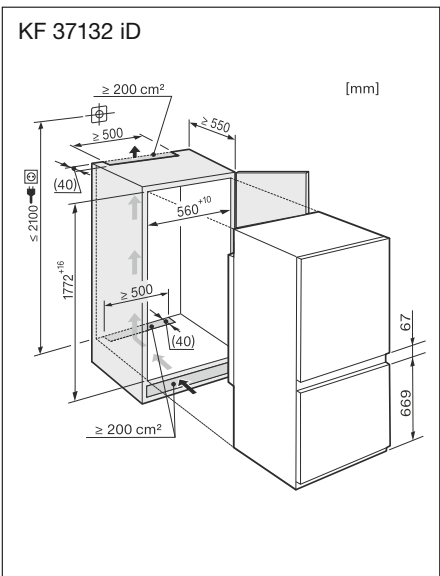
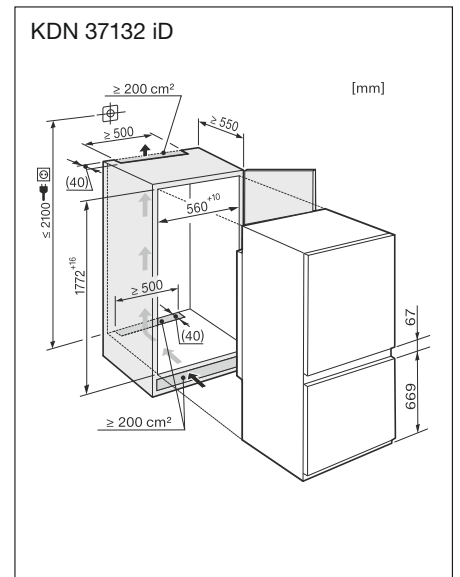
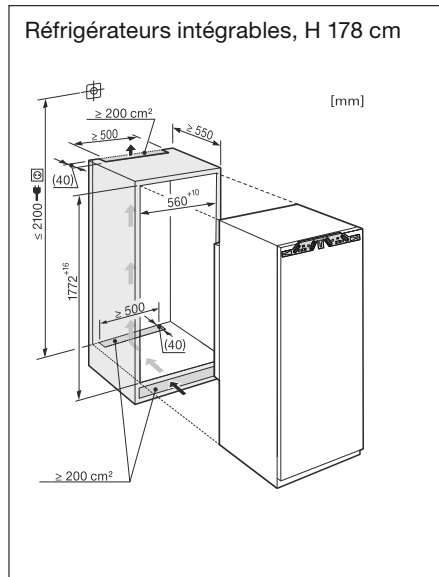
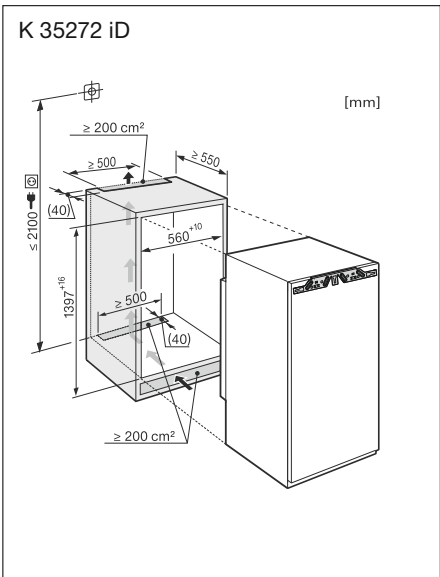
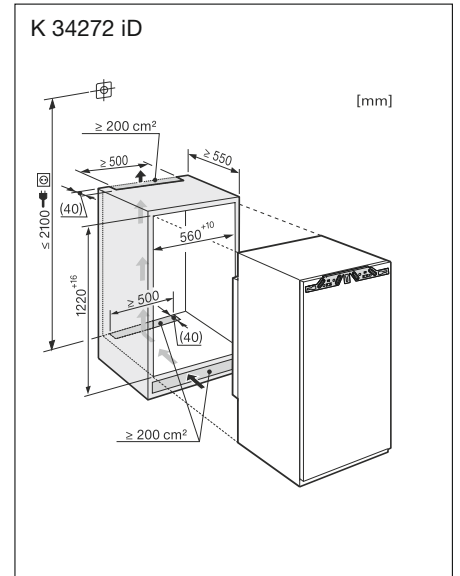
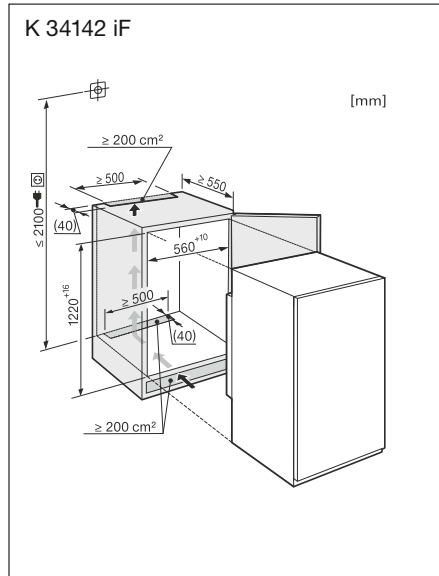
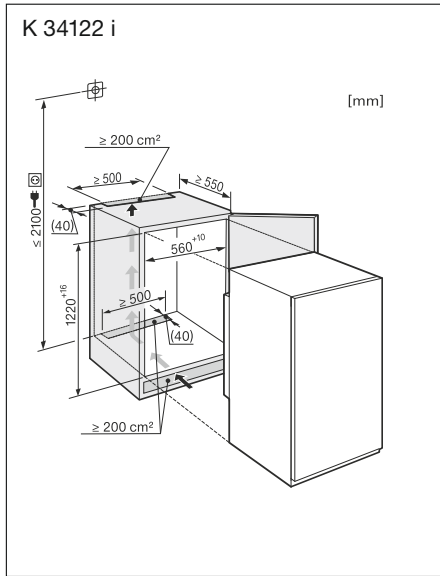

Schémas d'encastrement

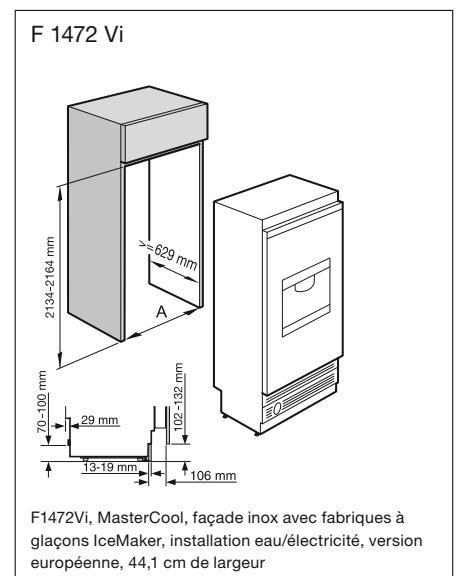
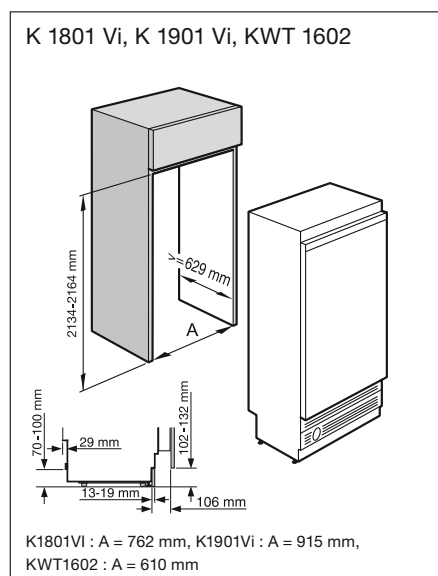
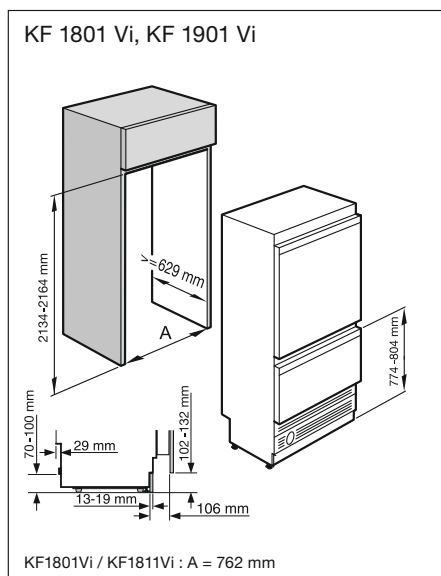
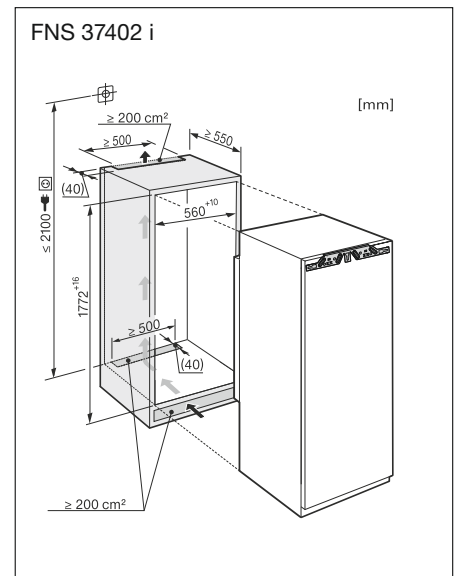
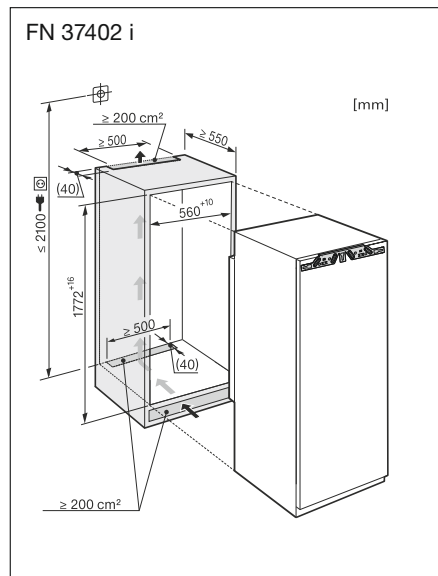
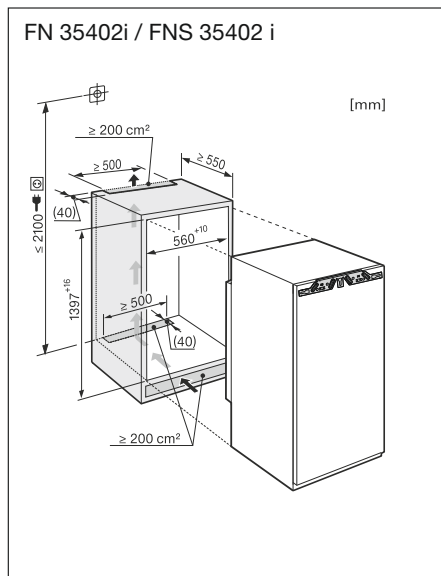
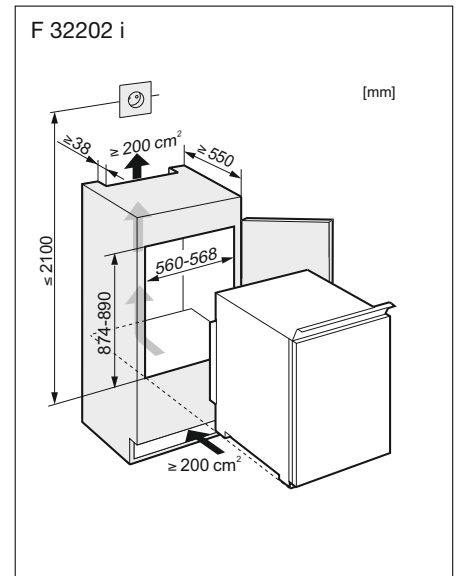
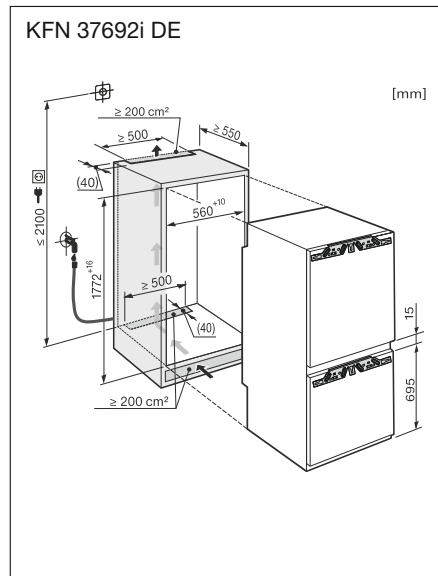
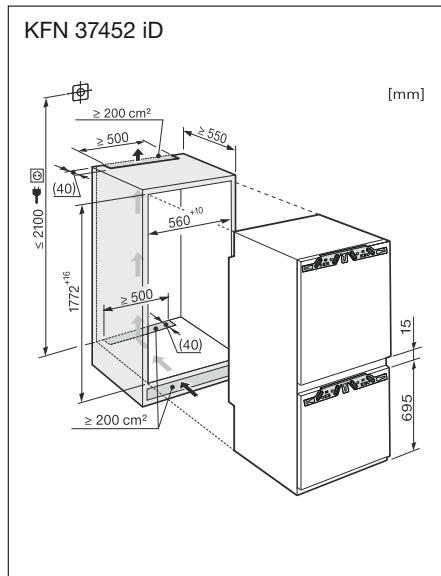

F 1811 Vi

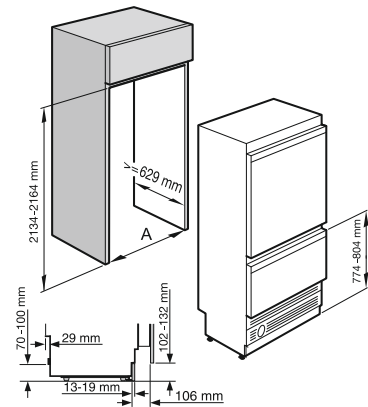

KWT 6831 SG, KWT 6832 SGS

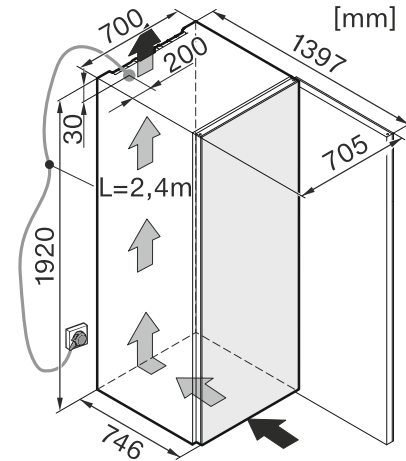

KWT 6321 UG

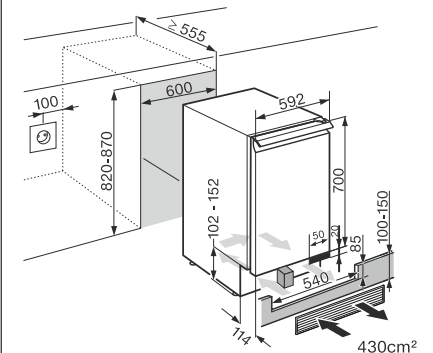

KWT 6322 UG

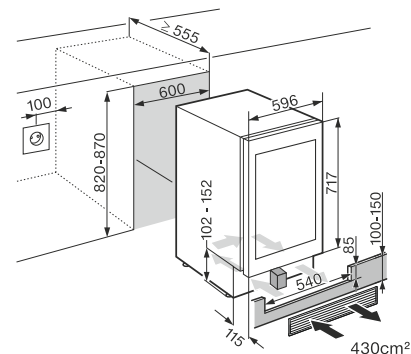

KWT 6312 UGS

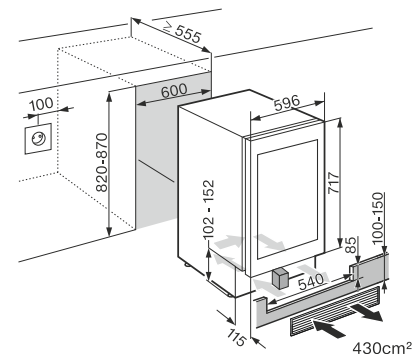

K 14820 SD ed/cs

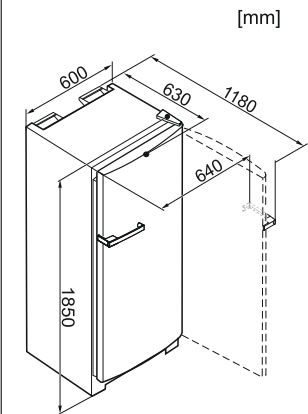

K 14824 SD ed/cs

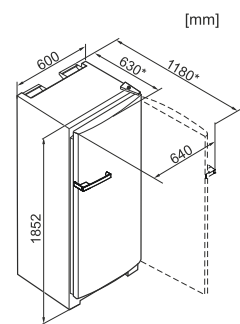

Afin que la consommation d'énergie déclarée puisse être atteinte il faut monter les entretoises fournies avec l'appareil. Elles permettent d'agrandir la profondeur de l'appareil d'environ 3, 5 cm. L'appareil fonctionnera parfaitement sans les entretoises mais les consommations d'énergie seront légèrement plus élevées

KD 12625 S edt/cs

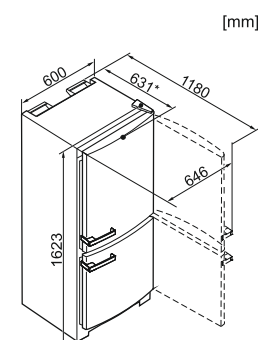

Afin que la consommation d'énergie déclarée puisse être atteinte il faut monter les entretoises fournies avec l'appareil. Elles permettent d'agrandir la profondeur de l'appareil d'environ 3, 5 cm. L'appareil fonctionnera parfaitement sans les entretoises mais les consommations d'énergie seront légèrement plus élevées.

KFN 12823 SD edt/cs-1

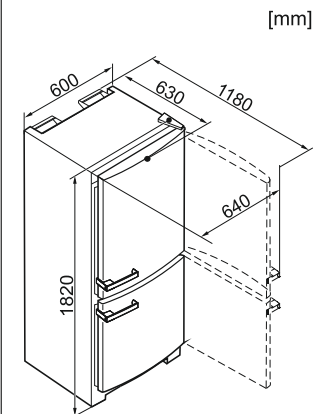

Schémas d'encastrement

KFN 14943 ed/cs-1, KFN 14943 SDE ed/cs-1, KFN 14947 SDE ed/cs-1

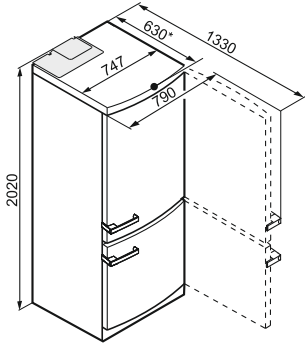

*Afin que la consommation d'énergie déclarée puisse être atteinte il faut monter les entretoises fournies avec l'appareil. Elles permettent d'agrandir la profondeur de l'appareil d'environ 3, 5 cm. L'appareil fonctionnera parfaitement sans les entretoises mais les consommations d'énergie seront légèrement plus élevées.

Lave-vaisselle

Lave-vaisselle intégrables 60 cm de largeur

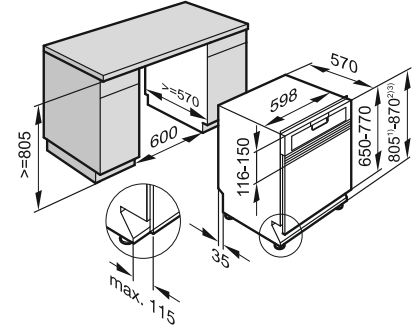

- 1) Hauteur du socle 35-155 mm,
- 2) hauteur de socle 100-220 mm,
- 3) Hauteur d'appareil max. 930 mm avec équipement hauteur de socle -1

G 6130 SCU

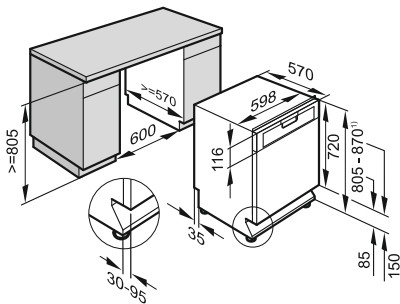

- 1) Hauteur appareil max. 930 mm avec équipement hauteur de socle -1

Lave-vaisselle intégrables, 45 cm

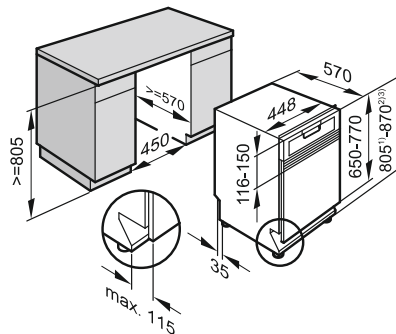

- 1) Hauteur du socle 35-155 mm,
- 2) Hauteur de socle 100-220 mm,
- 3) Hauteur d'appareil max. 930 mm avec équipement hauteur de socle -1

Lave-vaisselle totalement intégrables, 60 cm largeur

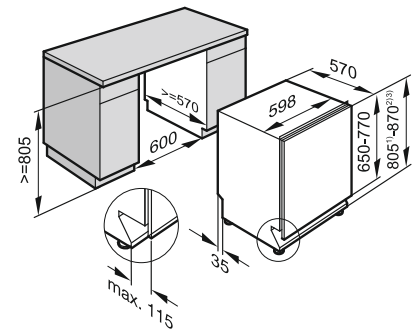

- 1) Hauteur du socle 35-155 mm,
- 2) Hauteur de socle 100-220 mm,
- 3) Hauteur d'appareil mac. 930 mm avec équipement hauteur de socle -1

Lave-vaisselle totalement intégrables XXL, L = 60 cm (et PG 8083 SCVi XXL)

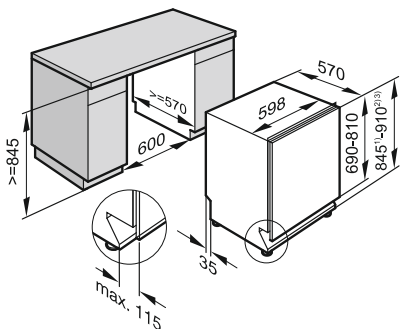

- 1) Hauteur du socle 35-155 mm,
- 2) Hauteur de socle 100-220 mm,
- 3) Hauteur d'appareil max. 970 mm avec équipement hauteur de socle -1

Lave-vaisselle totalement intégrables 45 cm largeur

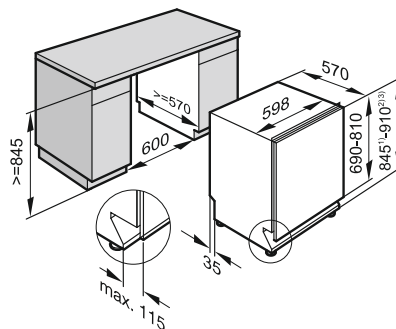

- 1) Hauteur du socle 35-155 mm,
- 2) hauteur de socle 100-220 mm,
- 3) Hauteur d'appareil mac. 930 mm avec équipement hauteur de socle -1

PG 8081 i

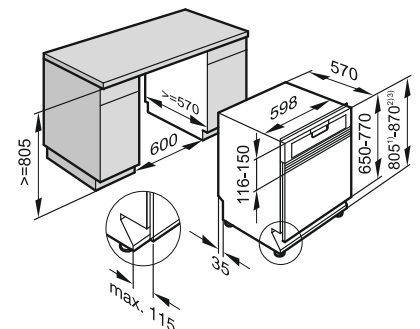

- 1) Hauteur de socle 35-155 mm,
- 2) Hauteur de socle 100-220 mm,
- 3) Hauteur d'appareil max. 930 mm avec équipement hauteur de socle -1, longueur câble de raccordement 1,7 m ; section transversale câble de raccordement 5 x 2,5 mm

**Lave-linge,
sèche-linge
et lave-linge séchant
intégrables**

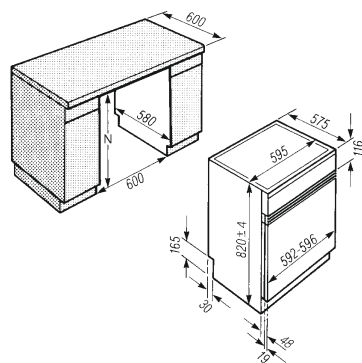

N = hauteur de nich (820-930 mm)

Performance et responsabilité : les maîtres mots de Miele

Il est dans notre nature d'éco-concevoir l'avenir

Fidèle à la devise de ses fondateurs, "Immer Besser - Toujours mieux", Miele offre depuis plus d'un siècle le meilleur de la technologie, de la fonctionnalité et du design. Pour la marque Premium de l'électroménager, l'innovation se doit de satisfaire les plus hautes exigences de qualité et de durabilité, des valeurs fortement ancrées dans l'histoire de l'entreprise. C'est en intégrant activement le respect des générations futures dans le développement de l'entreprise et des produits que l'on agit de manière durable. Cette responsabilité envers les hommes et la nature, nous en avons fait notre devoir.

Le label énergétique renseigne

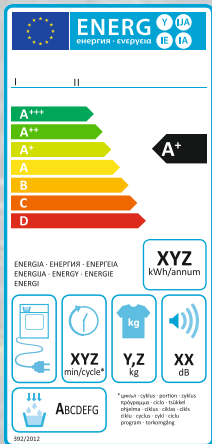

L'efficacité énergétique de tous les modèles de fours et de cuisinières est évaluée en fonction des normes strictes édictées par l'Union européenne. Les classes d'efficacité énergétique vont de A à G, A étant la meilleure note.

Miele propose des appareils conçus et testés pour 20 ans d'utilisation, fabriqués à partir de matériaux recyclables, acier, inox, fonte... s'inscrivant ainsi au cœur même de la question des enjeux écologiques. Cette démarche est un engagement de longue date, dont témoignent autant les process de fabrication que les performances énergétiques de ses appareils.

Ainsi pour nos lave-linge par exemple, nous pouvons depuis 1990 nous prévaloir d'une réduction de plus de 42 % de la consommation d'eau et de presque 30 % de la consommation en électricité tout en étant toujours plus efficaces et prenant soin du linge. Le résultat : des clients satisfaits et un environnement respecté. Aujourd'hui Miele entend plus que jamais apporter des solutions qui permettront de préserver les ressources naturelles, conjuguant innovations et économies pour des maisons respectueuses de l'environnement.



Bienvenue dans l'univers Miele !

Immer besser - Toujours mieux

Inspirée par la devise de ses fondateurs, Miele s'est largement imposée comme une référence de fiabilité avec ses produits conçus et testés pour 20 ans d'utilisation, exportant aujourd'hui la qualité "made in Germany".

Qualité, longévité, et design constituent autant de moteurs d'innovation soutenus par un niveau élevé d'investissement en Recherche & Développement.

Miele, c'est un art de vivre, un design sobre et harmonieux, tout en élégance, une grande simplicité d'utilisation pour un confort incomparable.





La qualité Miele

Depuis sa création, Miele met son expertise au service de la production d'appareils électroménagers performants et fiables. Tous les appareils Miele sont fabriqués à partir de matériaux haut de gamme et subissent des tests rigoureux avant de sortir de l'usine. Ce savoir-faire se traduit par des produits d'exception et une longévité unique qui contribuent depuis longtemps déjà à la renommée de la marque premium d'appareils électroménagers.

Miele, la qualité dans la durée

Jusqu'à 10 années de tranquillité totale avec votre appareil Miele





Le contrat de service après-vente "Miele Service Certificat" vous garantit une tranquillité d'esprit totale durant 5 ou 10 ans à partir de la date d'achat de votre appareil.

Pendant la durée choisie de votre formule tranquillité, Miele intervient et prend en charge, sur présentation de votre "Miele Service Certificat" la totalité des frais : pièces, main-d'oeuvre et déplacement.*

Tous les appareils Miele (hors aspirateurs, machines à café et machines à usage intensif) peuvent bénéficier du "Miele Service Certificat".

Choisissez votre formule tranquillité Miele :

- 5 ans pour 145 € (soit 29 € / an)
- 10 ans pour 279 € (soit 27,90 € / an)

Informations sur www.miele.fr, rubrique **Les Services** ou au **09 74 50 1000** (appel non surtaxé)

*pour une utilisation de votre appareil à usage domestique et conforme au mode d'emploi du produit.

Les Services Miele

Des experts à votre service pour vous conseiller et vous accompagner

Une qualité sans compromis, une durabilité qui s'inscrit dans le respect des générations futures et une offre de services complète pour vous accompagner tout au long de la durée de vie de votre appareil électroménager ... autant de points forts qui font la renommée de Miele !

La qualité et l'excellence font partie des critères qui ont guidé votre choix sur un ou plusieurs produits Miele. Retrouvez ces valeurs de la marque dans notre offre de services.





Miele vous accompagne ...

Le Centre de contacts consommateurs Miele

Un contact direct et privilégié avec Miele 6 jours sur 7

Le Service Après-Vente Miele

L'expertise de nos techniciens, le savoir-faire du fabricant

Nos contrats de service après-vente

Le Miele Service Certificat ou la box HyClean Tranquillité 5 ans pour votre aspirateur

Des services personnalisés et individualisés

Installation, mise en service et services en ligne

Pour plus d'informations, veuillez consulter le site Internet www.miele.fr ou appeler la ligne Consommateurs au 09 74 50 1000 (appel non surtaxé).

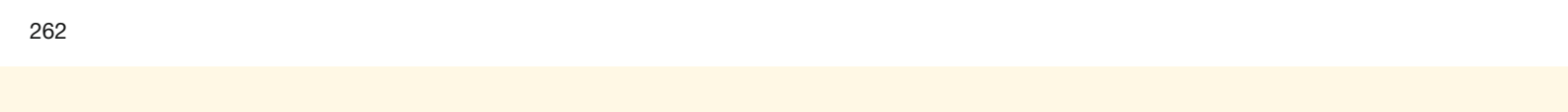
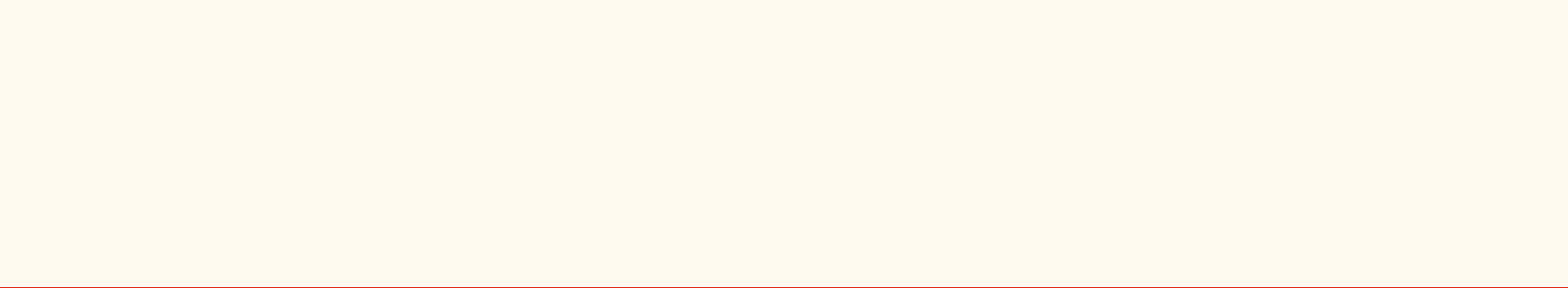

Miele France SAS

9 av. Albert Einstein – Z.I. le Coudray
93151 - Le Blanc-Mesnil CEDEX
R.C.S Bobigny B 708 203 088

Miele Center Paris

55 boulevard Maiesherbes
75008 Paris

Horaires d'ouverture :
le lundi de 14h à 19h et du mardi
au samedi de 10h30 à 19h.

Miele Center Nice

Secteur Cap 3000
285 avenue de Verdun
06700 Saint Laurent du Var

Horaires d'ouverture :
le lundi de 14h à 19h et du mardi
au samedi de 10h à 19h.

Pour être reçu sans attendre dans l'un de nos Miele Centers, prenez rendez-vous par téléphone au 09 74 50 1000 (appel non surtaxé) ou par mail à l'adresse suivante : info@miele.fr.



Découvrez votre combinaison idéale de produits Miele pour la cuisine grâce au **configurateur 3D** sur : <http://designforlife.miele.fr>



Prix maximum conseillés en € TTC
Catalogue réservé aux professionnels
N° SAP : 98505209
Photos non contractuelles



Internet
info@miele.fr
www.miele.fr



La ligne Consommateurs
Conseils, SAV, accessoires
et pièces détachées
09 74 50 1000
Appel non surtaxé



**Pièces détachées
et accessoires**
Réservé aux professionnels
Fax: 0892 685 008
mielepieces@miele.fr

Autres filiales

- (A) Miele Ges.mbH., Wals/Salzburg
- (AUS) Miele Australia Pty. Ltd., Melbourne
- (B) Miele N.V., Mollem
- (CDN) Miele Limited, Vaughan/Toronto
- (CH) Miele A.G., Spreitenbach/Zurich
- (CL) Miele Electrodomésticos Ltda., Santiago du Chili
- (CN) Miele China, Shanghai
- (CZ) Miele spol. sr. o., Brno
- (D) Miele & Cie. KG, Guetersloh
- (DK) Miele A/S, Glostrup/Copenhague
- (E) Miele S.A., Alcobendas/Madrid
- (FIN) Miele Oy, Vantaa/Helsinki
- (GB) Miele Co. Ltd., Abingdon/Oxford
- (GR) Miele-Hellas E.P.E., Psychiko Athènes
- (H) Miele Kft., Budapest
- (HK) Miele Hong Kong Ltd., Hong Kong
- (HR) Miele d.o.o., Zagreb
- (I) Miele Italia S.r.l., Appiano/Bolzano
- (IRL) Miele Ireland Ltd., Dublin
- (J) Miele Japan Corp., Shibuya/Tokyo
- (L) Miele S.à r.l., Luxembourg-Gasperich
- (LV) Miele SIA, Riga
- (MEX) Miele S.A. de C.V., Mexico City
- (N) Miele AS, Rud/Oslo
- (NL) Miele Nederland b.v., Vianen
- (NZ) Miele New Zealand Ltd., Auckland
- (P) Miele Portuguesa Lda., Carnaxide/Lisbonne
- (PL) Miele Sp. z o. o., Varsovie
- (RO) Miele Appliances SLR, Otopeni
- (ROK) Miele Korea Ltd., Séoul
- (RU) OOO Miele CIS, Moscou
- (S) Miele AB, Solna/Stockholm
- (SGP) Miele Pte. Ltd., Singapour
- (SK) Miele s.r.o., Bratislava
- (SLO) Miele d.o.o., Ljubljana
- (TR) Miele Elektrikli Aletler, Levent/Istanbul
- (UA) Miele LLC, Kiev
- (UAE) Miele Appliances Ltd., Dubai
- (USA) Miele Appliances Inc., Princeton/New Jersey
- (ZA) Miele Pty. Ltd., Bryanston/Johannesburg